

Plats och tid: Stora Studion, Funkishuset, 2023-03-13, kl. 08:15

Distansdeltagande

Det finns möjlighet för ledamöterna att delta digitalt. Länkinbjudan skickas ut till samtliga ledamöter.

- Upprop
- Val av protokollsjusterare

Sammanträdet inleds med följande föredragningar

Ewa Krigsman, HR-konsult kl. 08:15

- Kommunens arbetsmiljöarbete och skyddskommité (information kommunstyrelsen)

Mikael Jonsson, t.f. enhetschef Arena Arbetsmarknad kl. 8:30

- Flyktningmottagande och kommunal (information kommunstyrelsen)

Sven Stengard, ekonomichef kl. 08:50

- Ekonomisk uppföljning
- Kommunstyrelsens internkontrollplan 2023
- Kommunstyrelsens verksamhetsplan 2023

Anna Karlin, skärgårdsutvecklare kl. 10:00

- Remissvar länsstyrelsen Östergötlands föreskrifter om fartbegränsning i Kattedalsfjärden i Valdemarsvik

Fredrik Sivula, kommusekreterare

- Nulägesbeskrivning om pågående arbete för samverkan inom överförmyndarens verksamhetsområde (information kommunstyrelsen)

Karl Öhlander, kommundirektör

- Kommundirektörens information (information kommunstyrelsen)
- Elbilar i kommunens bilpool (information kommunstyrelsen)
- Avslut av förhandling avseende markupplåtelse för solcellspark på del av fastigheten Valdemarsvik 4:3
- Försäljningsuppdrag - delar av Valdemarsvik 4:3

Nr	Dnr	Ärende	Ev. kommentar
1	KS-TEK.2023.16	Remissvar - Länsstyrelsen Östergötlands föreskrifter om fartbegränsning i Kattedalsfjärden i Valdemarsvik	omedelbar justering
2	KS-SO.2023.6	Remissvar - Föreskrifter om ändring av läkemedelsverkets föreskrifter (HSLF-FS 2021:75) om förordnande och utlämnande av läkemedel och teknisk sprit	
3	KS-SA.2023.5	Ekonomisk uppföljning 2023	underlag presenteras på sammanträdet
4	KS-SA.2023.20	Kommunstyrelsens internkontrollplan 2023	
5	KS-SA.2023.21	Kommunstyrelsens verksamhetsplan 2023	

6	KS-SA.2023.17	Avslut av Valdemarsvik kommuns arbete med Fairtrade City	
7	KS-TEK.2022.14	Avslut av förhandling avseende markupplåtelse för solcellspark på del av fastigheten Valdemarsvik 4:3	
8	KS-SA.2023.18	Inrättande av kommunstyrelsens beredning för översyn av lednings- och administrationsresurser	
9	KS-KcS.2021.47	Försäljningsuppdrag - delar av Valdemarsvik 4:3	
10	KF-ÖF.2023.1	Inspektion enligt 20 § förmyndarskapsförordningen av överförmyndare i Valdemarsviks kommun (203-15362-2022) samt anmälan enligt 19 kap 9 § föräldrabalken (203-545-2023)	
11	KS-SA.2023.16	Redovisning av avtalssamverkan 2022	
12	KS-SA.2022.50	Motion - Tillgänglighetsanpassa Folkets hus - Kommunfullmäktigesalen	
13	KS-TEK.2022.69	Motion - En badbrygga i centrala Valdemarsvik	
14	VAL.2023.6	Valärende - Val av representant till integrationsråden för mandatperioden 2023-2026	
15	VAL.2023.13	Valärende - Val av kommunstyrelsens beredning för översyn av lednings- och administrationsresurser	
16	Nämnd.2023.5	Anmälan till kommunstyrelsen	
17	Nämnd.2023.4	Information kommunstyrelsen	
18	Nämnd.2023.6	Frågor	

Per Hollertz
Ordförande

Fredrik Sivula
Sekreterare



NrParagrafNrLittera

ÄrendeNr Kod Fastighet

ProtokollBeskrivning

Kommunstyrelsens beslut

Ärendebeskrivning

Beslutsunderlag

Beslutet skickas till

Beslutsmottagare

Xxxxx

Akten

Justerare

.....

.....



Tjänsteställe/Handläggare

Anna Karlin

Skärgårdsutvecklare

Tel: 010-1032377

E-post: anna.karlin@regionostergotland.se

Mottagare

Kommunstyrelsen

Remissvar - Länsstyrelsen Östergötlands föreskrifter om fartbegränsning i Kattedalsfjärden i Valdemarsvik

Förslag till beslut i kommunstyrelsen

Kommunstyrelsen lämnar följande yttrande till länsstyrelsen Östergötland gällande föreskrifter om fartbegränsning Kattedalsfjärden i Valdemarsviks kommun.

Kommentarer

Kommunen ser positivt på åtgärder som främjar ekosystemet men förespråkar samtidigt sett en restriktiv hållning vid permanenta inskränkningar av äganderätten och det rörliga friluftslivet. Mer information efterfrågas inför Länsstyrelsens beslut om föreslagen fartbegränsning.

- Hur ser korrelationen ut mellan framförd hastighet och bottenpåverkan? Hur kommer det sig att just fem knop föreslås, förekommer inte grumling vid lägre hastigheter?
- Hur följs beslutet om hastighetsbegränsning upp? Görs någon uppföljande kontroll av bottenfloran för att se om beslutet givit önskvärt resultat?
- Utred ett alternativt scenario där en ränna/farled tillåts på de djupaste delarna och in till befintliga bryggor, och sänkt hastighet alternativt motorbåtsförbud i övriga delar av fjärden. Det bör även klargöras om alternativa regleringar kan uppnå samma syfte; kanske införandet av fiskefredningsområden kan minska incitamenten till onödig båttrafik i fjärden?

Paragrafen justeras omedelbart.

Ärendebeskrivning

Valdemarsviks kommun har blivit ombedd att lämna synpunkter på Länsstyrelsens förslag (med ärendenummer 258-8705-21) om fartbegränsning i Kattedalsfjärden. Förslaget omfattar en konsekvensutredning och ett utkast till nya sjötrafikföreskrifter. Länsstyrelsen överväger att införa sjötrafikföreskrifter om fartbegränsning om 5 knop i området. Syftet med hastighetsbegränsningen är enligt länsstyrelsen att



värna om den känsliga undervattensmiljön genom att minska risken för skador orsakade av snabbkörande motordrivna fartyg.

Kattedalsfjärdens djupaste delar är cirka fem meter och en stor del är grundare än tre meter, vilket gör fjärden känslig för uppgrumling. Området har rikligt med undervattensvegetation, höga kärlväxter på mjukbotten, och är för yngningsområde för fisk och andra vattenlevande djurarter. Den rika vattenvegetationen bedöms vara anledningen till att området hyser ett rikt bestånd av bland annat gädda och abborre vilket också lett till att fjärden är ett populärt fiskeområde för motorbåtsburna sportfiskare. Området är även viktig fågellokal med bland annat vigg och knipa.

Länsstyrelsen överväger att införa fartbegränsning om 5 knop i hela Kattedalsfjärden för att minimera den uppgrumling som orsakas av snabbkörande båtar på grunda bottnar. Grumling leder till minskat siktdjup vilket begränsar växternas utbredning och i förlängningen försämrar villkoren för den rika undervattensmiljön.

Ekonomiska konsekvenser

Av skrivelsen framgår att kommunen kommer bli ansvarig för uppsättning och underhåll av skyltar för föreskriften. Skyltning (om uppskattningsvis 40 tkr) är en utgift som kommunen inte budgeterat för i år utan föreslås kunna verkställas under 2024.

Beslutsunderlag

Konsekvensutredning för sjötrafikföreskrifter om fartbegränsning i Kattedalsfjärden

Utkast till Länsstyrelsen i Östergötlands läns föreskrifter om fartbegränsning i Kattedalsfjärden i Valdemarsviks kommun

Beslutet skickas till

Länsstyrelsen
Skärgårdsutvecklaren
Akten

VALDEMARSVIKS KOMMUN

Karl Öhlander
Kommundirektör



05FS 2023:XX

Utkom från trycket
den

Länsstyrelsen Östergötlands läns föreskrifter om fartbegränsning i Kattedalsfjärden i Valdemarsviks kommun

Beslutade den datum månad år
(258-8705-21)

Länsstyrelsen föreskriver, med stöd av 2 kap. 2 och 6 §§ sjötrafikförordning (1986:300), att sjötrafikföreskrift om fartbegränsning ska gälla enligt nedan.

1 § Fartyg får inte föras med högre fart än fem knop i Kattedalsfjärden, inom det område som bildas från begränsningslinje mellan nedan angivna punkter och i nordvästlig riktning, området framgår av bifogad karta. Punkterna anges enligt koordinatsystem WGS84 DDM

Begränsningslinje:
58-7.5865N, 16-41.8728E
58-7.6930N, 16-41.8783E

2 § Sjövägmärken ska placeras och utformas enligt Transportstyrelsens föreskrifter och allmänna råd om sjövägmärken (TSFS 2019:12). Sjövägsmärke placeras bl.a. vid inlopp till viken.

3 § Valdemarsviks kommun svarar för att sjövägmärken sätts upp och underhålls.

Dessa föreskrifter träder i kraft den datum månad år.

Bilaga:

Kartbilaga sjötrafikföreskrifter Kattedalsfjärden (258-8705-2021)

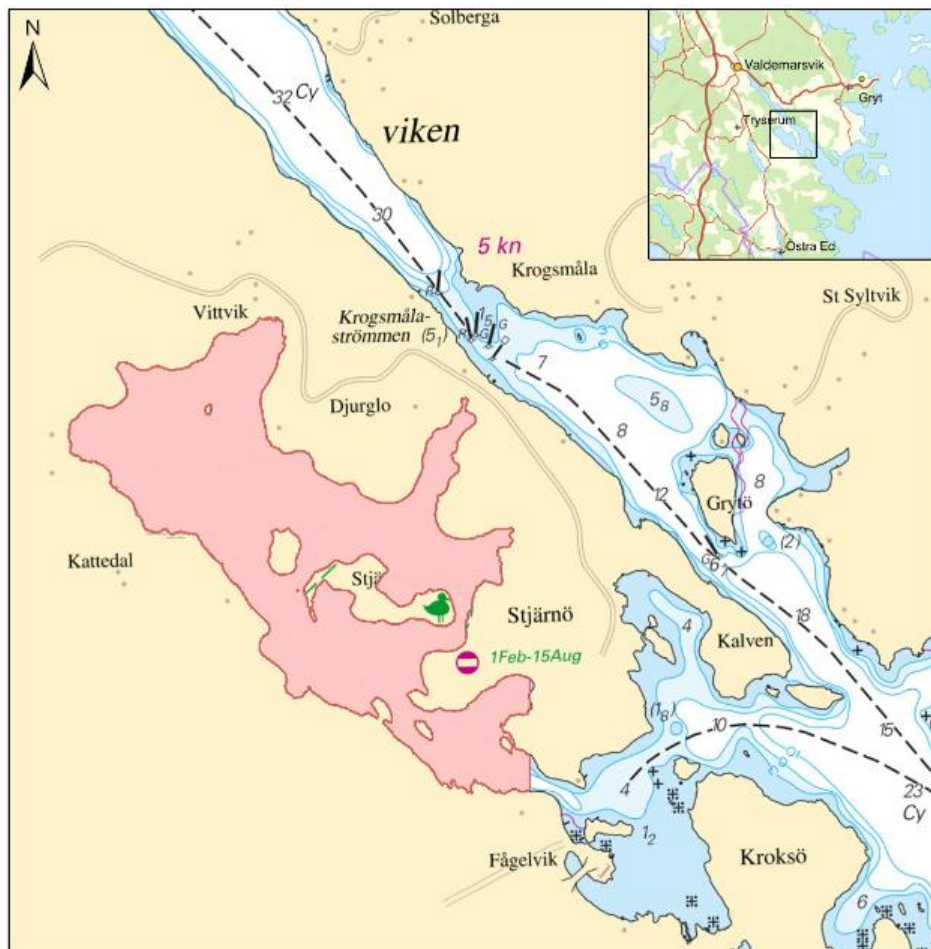



Konsekvensutredning för sjötrafikföreskrifter om fartbegränsning i Kattedalsfjärden

Beskrivning av problemet och vad man vill uppnå

Länstyrelsen överväger att införa sjötrafikföreskrifter om fartbegränsning **om 5 knop** i Kattedalsfjärden i Valdemarsviks kommun.

Bakgrund

Länstyrelsen har tagit emot förslag om fartbegränsningar i Kattedalsfjärden som är ett populärt fiskeområde för motorbåtsburna sportfiskare. Området har riklig undervattensvegetation, höga kärlväxter på mjukbotten och är föryngringsområde för fisk och andra vattenlevande djurarter. Fjärdens djupaste delar är cirka 5 meter och en stor del är grundare än 3 meter, den är därför känslig för uppgrumling. Utöver fiske nyttjas fjärden för vattenskidåkning under sommaren och dessa ekipage framförs i höga hastigheter. Besökarna rör sig som regel runt i hela fjärden.

Miljövärden

Undervattensvegetationen är i stora delar av Kattedalsfjärden tät och artrik. Flera av växtarterna är störningskänsliga som t ex grönsträse och nating. Det täta växtsamhället skapar goda förutsättningar för en artrik och produktiv naturmiljö med gynnsamma förhållanden för exempelvis ryggradslösa djur, fisk och fågel. På grund av det ringa djupet och det delvis isolerade läget i fjärden blir vattnet tidigt varmt på våren vilket även gynnar flera arter fisk som använder området som lek och uppväxtmiljö. Yngelinventeringar har genomförts i delar av området (Kalvgloet, Strömngloet och viken längst in mot Vittvik) vilka har bedömts ha en mycket stor betydelse som lek- och uppväxtområde för varmvattenlekande fisk. Även uppföljning av fiskesamhället med s.k. elfiskebåt har 2022 visat att området hyser ett rikt bestånd av gädda och abborre med god föryngring. Omdömena grundas på de goda fångstresultaten samt den mycket rikliga och högvuxna vattenvegetationen.

Kattedalsfjärdens rika undervattensmiljö med undervattensväxter, fisk och ryggradslösa djur är även en viktig fågellokal. Här rastar under vår och höst större flockar av vigg och knipa. I området finns också höga antal av häckande skäggdopping.

Problembeskrivning

Då motorbåtar kör över grunda mjukbottnar virvlas bottensediment upp och vattnet grumlas. Snabb körning grumlar mer än långsam. Grumling minskar siktdjupet och begränsar växternas utbredning. Om växterna slås ut eller minskar i utbredning finns inget, eller mindre, kvar som stabiliserar sedimenten och grumlingen blir mycket större. Det kan då bli svårt för växterna att återkolonisera. Direkta skador på vegetationen och botten har dokumenterats i området, sannolikt uppkomna genom snabb körning över mycket grunda områden.



Bilden visar spår från motorbåtar som kört genom de vegetationsklädda bottarna i Kalvgloet, Katterdalsfjärden (ur rapporten "Marina naturvärden i E-län 2018-19, Bokö, Kattedal").

Syfte

Syftet med hastighetsbegränsningen är att värna om den känsliga undervattensmiljön genom att minska risken för skador orsakade av snabbkörande motordrivna fartyg.

Remisser

Länsstyrelsen har i ärendet begärt yttranden från Naturvårdsverket, Hav- och Vattenmyndigheten, Transportstyrelsen, Sjöfartsverket, Kustbevakningen, Polismyndigheten, Valdemarsviks kommun och Polismyndigheten. Samtliga har svarat på begäran.

Sjöfartsverket och Transportstyrelsen avstyrker förslaget med hänvisning till att en hastighetsbegränsning inte är motiverad ur sjösäkerhetssynpunkt, men påtalar även att de inte kan uttala sig om

huruvida det kan finnas miljöaspekter som gör en hastighetsbegränsning lämplig.

Kustbevakningen och Polismyndigheten har inget att erinra. Naturvårdsverket och Valdemarsviks kommun avstår från att ta ställning till förslaget om hastighetsbegränsning. Samtidigt påtalar kommunen att fler åtgärder kan behöva vidtas utöver en hastighetsbegränsning för att uppnå det angivna syftet men anger inte vilka åtgärder som i så fall skulle anses lämpliga.

Hav- och vattenmyndigheten påtalar att minskad fart innebär en minskning i undervattensbuller, vilket är positivt för den akvatiska miljön. I synnerhet marina däggdjur, men även fiskar är känsliga för undervattensbuller. De hänvisar även till rapporten Vattenskotrar och andra mindre motordrivna farkoster daterad 2013-11-29. I rapporten tar man upp problemen med grumling av vatten.

Vilka alternativa lösningar finns och vad blir effekterna om någon reglering inte kommer till stånd

Alternativa lösningar

Länsstyrelsen har tidigare i denna konsekvensutredning beskrivit att det enskilt största hotet mot Kattedalsfjärdens ekosystem är att vatten grumlas av snabbåkande motordrivna fartyg. För att motverka uppgrumling av vattnet kan någon av följande åtgärder vidtas.

En hastighetsbegränsning till 5 knop i hela området.

En hastighetsbegränsning till 5 knop i de grunda vikarna i området.

Att helt förbjuda motordrivna fartyg att köra i området.

Att helt förbjuda motordrivna fartyg i de grunda vikarna i området och att inte ha någon hastighetsbegränsning i övriga delar av Kattedalsfjärden.

Att kombinera en hastighetsbegränsning om 5 knop i hela området med att förbjuda motorbåtstrafik helt i de grunda vikarna i Kattedalsfjärden.

Förbud mot motordrivna fartyg skulle kunna vara tidsbegränsat till att omfatta den känsligaste delen av året eller gälla året om.

Effekten om reglering inte kommer till stånd

Området är ett populärt sportfiskeområde framför allt under våren och hösten. Tidvis kan omkring 10 - 15 båtekipage vara inne dagligen i fjärden. Ekipagen rör sig som regel runt i hela fjärden. Utöver det nyttjas

fjärden för vattenskidåkning under sommaren och dessa framförs i höga hastigheter. Omfattningen av detta uppskattas efter samtal med lokala fastighetsägare röra sig om nära nog daglig åkning under semestertid.

I delar av området är påverkan av motorbåtstrafik påtaglig och problemen bedöms som stora med stark negativ inverkan på de höga marina naturvärdena. Om inte någon reglering görs kommer problemet att kvarstå och sannolikt öka.

En påverkan på miljön skulle leda till ett försämrat fiske av framför allt rovfisk som gädda och abborre. Ett försämrat fiske är negativt för både lokala boende och fastighetsägare samt fritidsfiskare. En försämrad vattenkvalité med ökad grumling skulle försämra även upplevelsevärden och möjligheter till bad.

En försämring av rovfiskbestånden leder genom s.k. kaskadeffekter i näringväven till en självförstärkande interbelastning av näringsämnen genom att färre rovfiskar ger mer småfisk och karpfisk. Då dessa bestånd ökar, trycker de tillbaka rovfisken i deras rom- och yngelstadier samt prederar hårt på zooplankton och bottenfauna. En minskning av de sistnämnda leder till ökad tillväxt av växtplankton och ökad beskuggning, vilket minskar undervattensvegetationens utbredning och slutligen då denna minskar blir det syrefattigare vid bottarna vilket leder till ökad frigörelse av näringsämnet fosfor som i sin tur leder till övergödning, algbloomning och grumling samt fortsatt minskning av undervattensvegetation, ökad areal blottade sedimentbottnar med ökad risk för uppgrumling av vattenmassan.

Vilka berörs av regleringen

De som framför motordrivna fartyg och vattenskotrar i området berörs av förslaget eftersom hastighetsbegränsningen gör att transport genom fjärden tar längre tid, vilket ger en tidsförlust som följd.

Bemyndigande

Enligt 2 kap 2 § Sjötrafikförordningen (1986:300) får Länsstyrelsen efter samråd med Sjöfartsverket och Transportstyrelsen meddela föreskrifter om fartbegränsning, förbud mot ankring eller begränsning i rätten att utnyttja vattenområde för båtävling, vattenskidåkning, dykning eller liknande sporter i Sveriges sjöterritorium. Länsstyrelsen får efter samråd med Sjöfartsverket och Transportstyrelsen även meddela tillfälliga dispenser från sina föreskrifter.

Länsstyrelsen får efter samråd enligt första stycket meddela föreskrifter om andra begränsningar och förbud som avser rätten att använda ett vattenområde i Sveriges sjöterritorium för trafik med fartyg, om

föreskriften behövs från miljösynpunkt eller av andra säkerhetsskäl än de som anges i 1 § eller för att skydda fisket eller anläggningar för vattenbruk och föreskriften inte gäller handelssjöfarten i allmän farled.

Länsstyrelsen får efter samråd enligt första stycket även meddela andra föreskrifter om användande av Sveriges sjöterritorium om de är av tillfällig art.

Förordning (2008:1285).

Vilka kostnadsmässiga och andra konsekvenser medför regleringen och hur ser de olika konsekvenserna ut för de övervägda alternativen om man jämför

Kostnadsmässiga och andra konsekvenser

De som framför motordrivna fartyg och vattenskotrar i området berörs av förslaget eftersom hastighetsbegränsningen gör att transport genom fjärden tar längre tid, vilket ger en tidsförlust som följd. Av sjölagen och sjötrafikförordningen framgår att en sjötrafikant skall visa gott sjömanskap och förhindra sjöolyckor genom att iaktta sådan omsorg och varsamhet som betingas av omständigheterna. Det är därför svårt att uppskatta hur stor den tidsförlusten blir.

Kostnadsmässiga konsekvenser

Den som kommer ha ansvaret för skyltning får ökade kostnader i samband med utmärkning och underhåll av skyltar om hastighetsbegränsningen.

Regleringen kan inte anses få några kostnadsmässiga eller andra konsekvenser för någon annan myndighet.

Andra konsekvenser

Om Länsstyrelsen beslutar om en hastighetsbegränsning till 5 knop kommer det beröra de som framför motordrivna fartyg och vattenskotrar i området eftersom det innebär att transporter inom fjärden kommer ta längre tid. Vattenägarna i området och de som har fastigheter i anslutning till Kattedalsfjärden berörs om de vill transportera sig på fjärden eller ta sig ut i Valdemarsviken. Även andra som använder området i det rörliga friluftslivet kommer påverkas av en hastighetsbegränsning på samma sätt men även genom att vissa aktiviteter inte längre kommer gå att genomföra i fjärden, som till exempel vattenskidåkning. Området kommer dock vara tillgängligt för allmänheten.

Jämförelse av konsekvenser av de olika alternativen

Att helt förbjuda motordrivna fartyg att köra i det område som är markerat på kartan som följer med förslag på föreskrift är också en gynnsam åtgärd för att skydda de naturvärden som finns där. Förslaget innebär att motordrivna fartyg och vattenskotrar inte har tillgång till området alls. Det är en väldigt ingripande åtgärd eftersom området som stängs av för motordrivna fartyg är stort. Vattenägarna i området och de som har fastigheter i anslutning till Kattedalsfjärden berörs om de vill transportera sig på fjärden eller ta sig ut i Valdemarsviken. De blir hänvisade till fartyg utan motor som exempelvis roddbåtar, kanoter eller vissa mindre segelbåtar och tidsförlusten blir mer omfattande än vid en hastighetsbegränsning. Även andra som använder området i det rörliga friluftslivet påverkas på samma sätt.

En alternativ åtgärd är att helt förbjuda motordrivna fartyg i de grunda vikarna i området som är markerat på kartan i kombination med att inte ha någon hastighetsbegränsning i övriga delar av Kattedalsfjärden. Det innebär en mindre begränsning för allmänheten jämfört med att helt förbjuda motordrivna fartyg. Konsekvenserna blir desamma som beskrivits ovan om ett förbud med motordrivna fartyg, men sker i mindre områden. Att låta fri fart råda i övriga delar av fjärden medför en risk att den positiva effekten endast begränsas till vissa delar av Kattedalsfjärden eller uteblir helt.

Ytterligare en åtgärd kan vara att kombinera en hastighetsbegränsning till 5 knop med att förbjuda motorbåtstrafik helt i de grunda vikarna i Kattedalsfjärden. Det är ett alternativ som innebär en mycket gynnsam effekt för att skydda de naturvärden som finns. Det innebär liknande tidsförluster samt att allmänhetens tillgång till naturen i det rörliga friluftslivet begränsas på det sätt som beskrivits ovan.

Av sjölagen och sjötrafikförordningen framgår att en sjötrafikanter skall visa gott sjömanskap och förhindra sjöolyckor genom att iaktta sådan omsorg och varsamhet som betingas av omständigheterna. Det är därför svårt att uppskatta hur stora de olika tidsförlusterna blir.

Ett sätt att hantera tillgänglighetsproblem för de alternativa åtgärder som innebär förbud mot motordrivna fartyg skulle kunna vara att tidsbegränsa förbudet till att endast omfatta den känsligaste delen av året, istället för att gälla året om.

Länsstyrelsen bedömer att framförande av båtar i hög hastighet är den enskilt viktigaste negativa påverkansfaktorn idag i fjärden. Att inte vidta någon åtgärd medför att problemen med uppgrumlig av vattnet kvarstår och de negativa konsekvenser det får för miljön i området består eller till och med förvärras.

Att förbjuda motordrivna fartyg i hela eller i delar av Kattedalfjärden innebär en oönskad begränsning av användningen av vattenområdet. Även om vissa av de alternativa åtgärderna begränsar förbudet till vissa områden av Kattedalsfjärden så ska framkomligheten för sjötrafiken och tillgängligheten för allmänheten inte begränsas mer än nödvändigt.

En hastighetsbegränsning till 5 knop i hela område får positiv påverka genom att uppgrumling av bottensediment minskar eller upphör med en positiv utveckling för undervattensvegetation, fisk och fågel som följd. Samtidigt som tillgängligheten för sjötrafiken eller allmänheten inte begränsas utan endast blir mer tidskrävande.

Överensstämmer en reglering med EU-reglerna

Den föreslagna regleringen överensstämmer med de skyldigheter som följer av Sveriges anslutning till Europeiska Unionen.

Behöver särskild hänsyn tas till tidpunkt för ikraftträdande

Det är önskvärt att föreskriften träder ikraft inför nästa högsäsong.

Behövs särskilda informationsinsatser

Allmänheten kommer lämnas möjlighet att ta del av förslaget genom att Länsstyrelsen kungör förslag om beslut om sjötrafikföreskrifter på sin hemsida, [Östergötland | Länsstyrelsen Östergötland \(lansstyrelsen.se\)](https://www.lansstyrelsen.se/ostergotland). Länsstyrelsen kommer även att informera remissinstanser om det föreslag på beslut om hastighetsbegränsningar och de lämnas också möjlighet att yttra sig. Detsamma gäller även vattenägare och fastighetsägare som berörs, de kommer få ta del av förslaget och lämnas möjlighet att yttra sig.

Information om att ett beslut om föreskrift har fattats sprids på samma sätt. Valdemarsviks kommun kommer även att sätta upp skyltar om gällande hastighetsbegränsning i samband med införandet av föreskriften.

Preliminär bedömning

Sjötrafikföreskrifter skall meddelas med restriktiv hållning och sjöfarares uppträdande regleras redan i sjölagen och sjötrafikförordningen, undantag från denna restriktiva hållning kan göras inom vattenområden som är svårnavigerade med dålig sikt för att öka säkerheten till sjöss eller om föreskriften behövs från miljösynpunkt.

Konsekvensutredningen visar att sjötrafikföreskrifter behövs för att skydda den känsliga miljön i Kattedalsfjärden som är en betydelsefull,

artrik och produktiv naturmiljö med gynnsamma förhållanden för exempelvis ryggradslösa djur, fisk och fågel. Sjöfarare orsakar uppgrumling som får stora störande effekter för vattenmiljön när de kör med motordrivet fartyg i höga hastigheter över de grunda vattnen i fjärden. Länsstyrelsens bedömning är att en hastighetsbegränsning om 5 knop ger önskade effekter för vattenmiljön samtidigt som sjöfarare och allmänhet inte begränsas utöver vad som är nödvändig.

Länsstyrelsen bedömer att nyttan av att införa hastighetsbegränsning om 5 knop genom föreskrift överstiger de samhällsekonomiska kostnaderna och de tidsförluster som drabbar berörda.

Konsekvensutredning har upprättats

Länsstyrelsen Östergötland

Bilagor

Förslag på Föreskrift om hastighetsbegränsning

Från: Nath Christel <christel.nath@lansstyrelsen.se>

Skickat: den 1 februari 2023 12:52

Till: Kommun <Kommun@valdemarsvik.se>

Ämne: Begäran om yttrande, Kattedalsfjärden, konsekvensutredning och föreskrift.

Varning: Det här e-postmeddelandet har sitt ursprung utanför organisationen. Klicka inte på länkar eller öppna bilagor om du inte känner igen avsändaren och vet att innehållet är säkert.

Hej!

Länsstyrelsen har tagit emot förslag om sjötrafikföreskrifter gällande sänkt hastighet i Kattedalsfjärden i Valdemarsviks kommun och har gjort en konsekvensutredning utifrån uppgifter i ärendet. Bifogat finns konsekvensutredning och förslag på föreskrift.

Enligt gällande regler kommer kommunen att ansvara för uppsättning och underhåll av skyltar för föreskriften.

Valdemarsviks kommun lämnas nu möjlighet att yttra sig, Länsstyrelsen ser gärna att kommunens yttrande innehåller uppgifter om hur kommunen ställer sig till tidpunkten för ikraftträdandet eftersom skyltar ska vara på plats vid tidpunkten då föreskriften träder ikraft.

Yttrandet ska inkommit till Länsstyrelsen den 24 februari 2023.
Ange diarienummer 258-8705-21 i ert yttrande.

Med vänlig hälsning

Christel Nath

Enheten för handläggarsöd

Länsstyrelsen Östergötland

Så här hanterar vi dina personuppgifter

Information om hur vi hanterar dessa hittar du på [Så hanterar vi dina personuppgifter | Länsstyrelsen Östergötland \(lansstyrelsen.se\)](#)

All e-post som skickas till Valdemarsviks kommun är allmän handling. Valdemarsviks kommun hanterar

Från: Nath Christel <christel.nath@lansstyrelsen.se>

Datum: 15 februari 2023 11:02:05 CET

Ämne: Sv: Anstånd, förlängd remisstid i ärende 258-8705-21

Till: Karlin Anna <Anna.Karlin@regionostergotland.se>

Viktig information från IT: Detta meddelande är skickat från en avsändare utanför Region Östergötland. Var försiktig med att klicka på länkar och bifogade filer.

Important information from IT: This message is sent from a sender outside Region Östergötland. Be careful with links and attachments.

Hej!

Beklagar att du fått vänta på svar, eftersom kommunen är en remissinstans och kommer att bli ansvarig för skyltning så anser jag att det går att förlänga till till den 13 mars 2023.

Med vänlig hälsning

Christel Nath
Handläggare
Länsstyrelsen Östergötland

Från: Karlin Anna <Anna.Karlin@regionostergotland.se>

Skickat: den 10 februari 2023 12:27

Till: Nath Christel <christel.nath@lansstyrelsen.se>

Ämne: Anstånd, förlängd remisstid i ärende 258-8705-21

Hej

Valdemarsviks kommun har blivit ombedd att yttra sig i ärende 258-8705-21 avseende fartbegränsning i Kattedalsfjärden.

Ärendet behöver beredas politiskt och vi vill därför be om anstånd om förlängd remisstid till och med den 13:e mars.

Med vänlig hälsning

Anna Karlin
Skärgårdsutvecklare

Regionledningskontoret
Region Östergötland
Telefon: 010-103 23 77
Mobil: 072-463 02 95
anna.karlin@regionostergotland.se
www.regionostergotland.se



NrParagrafNrLittera

ÄrendeNr Kod Fastighet

ProtokollBeskrivning

Kommunstyrelsens beslut

Ärendebeskrivning

Beslutsunderlag

Beslutet skickas till

Beslutsmottagare

Xxxxx

Akten

Justerare

.....

.....



KS-SOU §8

KS-SO.2023.6

Remiss - Ändring av läkemedelsverkets föreskrifter ((HSLF-FS 2021:75) om förordnande och utlämnande av läkemedel och teknisk sprit.

Kommunstyrelsens stöd- och omsorgsutskotts förslag

Kommunstyrelsen ställer sig bakom yttrandet till Läkemedelsverket om ändring av Läkemedelsverkets föreskrifter (HSLF-FS 2021:75) om förordnande och utlämnande av läkemedel och teknisk sprit.

Ärendebeskrivning

Valdemarsviks kommun är remisskommun och har analyserat föreslagen ändring av Läkemedelsverkets föreskrifter (HSLF-FS 2021:75) om förordnande och utlämnande av läkemedel och teknisk sprit.

Läkemedelsverket beskriver att det finns ett behov av att sjuksköterskor åter får behörighet att rekvirera läkemedel och teknisk sprit för att hälso- och sjukvården bäst ska kunna utnyttja sina personalresurser.

Över tid har bemyndigandet att föreskriva om sjuksköterskors rätt att förordna läkemedel växlat mellan att ges till Läkemedelsverket och Socialstyrelsen.

Läkemedelsverket beskriver att erfarenheterna från när sjuksköterskor tidigare hade en författningsreglerad rätt att rekvirera läkemedel inte visat att den hanteringen medförde några risker för patientsäkerheten. Det är därför en brist att sjuksköterskor inte har rätt att rekvirera teknisk sprit och läkemedel för behandling av människa inom hälso- och sjukvårdsverksamhet som inte bedrivs på sjukhus.

Läkemedelsverket föreslår en ny paragraf i HSLF-FS 2021:75, 2 kap. 11 a §, som anger att en sjuksköterska får rekvirera teknisk sprit och läkemedel för behandling av människa till hälso- och sjukvårdsverksamhet under vissa angivna förutsättningar.

För att möta behovet och på ett bättre sätt kunna utnyttja personalresurserna inom hälso- och sjukvården ses vikten av att författningen ändras så att sjuksköterskor åter får rätt att rekvirera teknisk sprit och läkemedel för behandling av människa. Detta avser rekvisition av läkemedel med vissa undantag och teknisk sprit för användning inom hälso- och sjukvård som inte bedrivs på sjukhus.

Justerare

.....

.....



KS-SOU §8

KS-SO.2023.6

Beslutsunderlag

Läkemedelsverkets konsekvensanalys om ändring av Läkemedelsverkets föreskrifter (HSLF-FS 2021:75) om förordnande och utlämnande av läkemedel och teknisk sprit samt föreslagen föreskrift.

VALDEMARSVIKS KOMMUN

Marie Schmid
Sektorchef Stöd och omsorg

Beslutet skickas till

Sektorchef SOU

MAS

Akten

Justerare

.....

.....



Tjänsteställe/Handläggare

Sektor Stöd och Omsorg
Lena Borgman Fred
Medicinskt ansvarig sjuksköterska
Tel: 0123-193 21
E-post: lena.borgman@valdemarsvik.se

Mottagare

Kommunstyrelsen

Remiss - Föreskrifter om ändring av läkemedelsverkets föreskrifter (HSLF-FS 2021:75) om förordnande och utlämnande av läkemedel och teknisk sprit. dnr 3.1.1-2023-005678

Kommunstyrelsens stöd- och omsorgsutskott förslag

Kommunstyrelsen ställer sig bakom yttrandet till Läkemedelsverket om ändring av Läkemedelsverkets föreskrifter (HSLF-FS 2021:75) om förordnande och utlämnande av läkemedel och teknisk sprit.

Ärendebeskrivning

Valdemarsviks kommun är remisskommun och har analyserat föreslagen ändring av Läkemedelsverkets föreskrifter (HSLF-FS 2021:75) om förordnande och utlämnande av läkemedel och teknisk sprit.

Läkemedelsverket beskriver att det finns ett behov av att sjuksköterskor åter får behörighet att rekvirera läkemedel och teknisk sprit för att hälso- och sjukvården bäst ska kunna utnyttja sina personalresurser.

Över tid har bemyndigandet att föreskriva om sjuksköterskors rätt att förordna läkemedel växlat mellan att ges till Läkemedelsverket och Socialstyrelsen.

Läkemedelsverket beskriver att erfarenheterna från när sjuksköterskor tidigare hade en författningsreglerad rätt att rekvirera läkemedel inte visat att den hanteringen medförde några risker för patientsäkerheten. Det är därför en brist att sjuksköterskor inte har rätt att rekvirera teknisk sprit och läkemedel för behandling av människa inom hälso- och sjukvårdsverksamhet som inte bedrivs på sjukhus.

Läkemedelsverket föreslår en ny paragraf i HSLF-FS 2021:75, 2 kap. 11 a §, som anger att en sjuksköterska får rekvirera teknisk sprit och läkemedel för behandling av människa till hälso- och sjukvårdsverksamhet under vissa angivna förutsättningar.

För att möta behovet och på ett bättre sätt kunna utnyttja personalresurserna inom hälso- och sjukvården ses vikten av att författningen ändras så att sjuksköterskor åter får rätt att rekvirera teknisk sprit och läkemedel för behandling av människa. Detta avser rekvisition av läkemedel med vissa undantag och teknisk sprit för användning inom hälso- och sjukvård som inte bedrivs på sjukhus.



Beslutsunderlag

Läkemedelsverkets konsekvensanalys om ändring av Läkemedelsverkets föreskrifter (HSLF-FS 2021:75) om förordnande och utlämnande av läkemedel och teknisk sprit samt föreslagen förskrift.

VALDEMARSVIKS KOMMUN

Marie Schmid
Sektorchef Stöd och omsorg

Beslutet skickas till
Sektorchef SOU
MAS
Akten



Tjänsteställe/Handläggare

Sektor Stöd och Omsorg
Lena Borgman Fred
Medicinskt ansvarig sjuksköterska
Tel: 0123-193 21
E-post: lena.borgman@valdemarsvik.se

Mottagare

Läkemedelsverket

Remissvar - Remiss avseende förslag till föreskrifter om ändring av läkemedelsverkets föreskrifter om förordnande och utlämnande av läkemedel och teknisk sprit. HSLF-FS 2021:75 dnr 3.1.1-2023-005678

Kommunstyrelsen i Valdemarsviks kommun har beslutat i detta ärende 202X-XX-XX, § XX

Remiss Valdemarsviks kommun är remisskommun och har besvarat remissen från Läkemedelsverket om ändring av Läkemedelsverkets föreskrifter (HSLF-FS 2021:75) om förordnande och utlämnande av läkemedel och teknisk sprit.

Diarienummer 3.1.1-2023-005678

Valdemarsviks kommuns diarienummer: KS-SO 2023:6

Kommentarer

Läkemedelsverkets konsekvensutredning

Läkemedelsverket har genomfört en konsekvensutredning och föreslår ändringar i Läkemedelsverkets föreskrifter (HSLF-FS 2021:75) om förordnande och utlämnande av läkemedel och teknisk sprit för att ge sjuksköterska behörighet att rekvirera (beställa) teknisk sprit och läkemedel för användning inom hälso- och sjukvård som inte bedrivs på sjukhus.

De som berörs av de föreslagna ändringarna är vårdgivare som bedriver hälso- och sjukvård och vars verksamhet innefattar rekvirering av läkemedel och teknisk sprit.

Läkemedelsverkets förslag innebär

- att sjuksköterskor ges behörighet att rekvirera (beställa) teknisk sprit och läkemedel för behandling av människa.
- att följdändringar föreslås med anledning av sjuksköterskornas rekvisitionsrätt avseende kraven för vilka uppgifter som ska anges på en rekvisition och vad en verifikation ska innehålla samt en ny definition.
- följdändringen som föreslås är ett förtydligande i paragrafen som anger de övergripande kraven på en rekvisition.
- en ändring föreslås på grund av att en hänvisning till föreskrifter blivit inaktuell och en ändring i föreskrifternas bilaga 5 med anledning av en ändrad ATC-kod.

Bakgrund

Över tid har bemyndigandet att föreskriva om sjuksköterskors rätt att förordna läkemedel växlat mellan att ges till Läkemedelsverket och Socialstyrelsen.

Sjuksköterskor som uppfyller Socialstyrelsens fastställda krav på utbildning och övriga villkor har rätt att förskriva vissa läkemedel till människa, det vill säga utfärda recept som ska användas i vården.



- Fram till år 2001 fanns regleringen i Läke-medelsverkets då gällande så kallade receptföreskrifter. Sjuksköterskor fick då rekvirera läkemedel som ska användas i vården.
- År 2001 överfördes bemyndigandet att föreskriva om sjuksköterskors förskrivningsrätt från Läke-medelsverket till Socialstyrelsen. Bemyndigandet för Socialstyrelsen omfattade då enbart rätten att förskriva läkemedel.
- Från och med den 1 januari 2021 reglerar Läke-medelsverket åter sjuksköterskors rätt att förordna läkemedel. Som anges ovan återfinns bestämmelsen nu i 2 kap. 11 § HSLF-FS 2021:75. Även i dessa föreskrifter regleras nu endast att sjuksköterskor har rätt att förskriva vissa läkemedel, inget anges om rätt att rekvirera läkemedel.

Orsak till Läke-medelsverkets förslag till ändringar

Läke-medelsverket beskriver att det har framkommit att det finns ett behov av att sjuksköterskor får rätt att rekvirera läkemedel och teknisk sprit för att hälso- och sjukvården bäst ska kunna utnyttja sina personalresurser. Erfarenheter från när sjuksköterskorna hade en författningsreglerad rätt att rekvirera läkemedel visar inte att den hanteringen medförde några risker för patientsäkerheten. Det är därför en brist att sjuksköterskor inte har rätt att rekvirera teknisk sprit och läkemedel för behandling av människa enligt nu gällande föreskrifter.

Vad som ska uppnås med föreslagna ändringar

För att möta behovet av att på ett bättre sätt kunna utnyttja personalresurserna inom hälso- och sjukvården ser Läke-medelsverket att HSLF-FS 2021:75 bör ändras så att sjuksköterskor åter får rätt att rekvirera teknisk sprit och läkemedel för behandling av människa. Detta avser rekvisition av läkemedel och teknisk sprit för användning inom hälso- och sjukvård som inte bedrivs på sjukhus. Då skulle sjuksköterskor ha både rätten att förskriva och rekvirera vissa läkemedel.

Vad som föreslås

Läke-medelsverket bedömer att de föreslagna föreskrifterna är förenliga med EU-rätten då de är icke-diskriminerande, proportionerliga och nödvändiga att genomföra för att säkerställa folkhälsan.

Läke-medelsverket föreslår en ny paragraf i HSLF-FS 2021:75, 2 kap. 11 a §, att en sjuksköterska ska få rekvirera teknisk sprit och läkemedel för behandling av människa under vissa angivna förutsättningar:

- Att sjuksköterskan är verksam hos en vårdgivare.
- Rekvisitionen utfärdas inom ramen för anställningen eller uppdraget som sjuksköterska.
- Det rekvirerade läkemedlet eller den tekniska spriten ska användas i vårdgivarens hälso- och sjukvårdsverksamhet.
- Läke-medelsverket föreslår att begreppet hälso- och sjukvårdsverksamhet definieras i 1 kap. 7 § i föreskrifterna.
- I 2 kap. 11 § HSLF-FS 2021:75 anges att sjuksköterskor får förskriva vissa läkemedel. En förutsättning för att sjuksköterskor ska få förskriva läkemedel är att de uppfyller av Socialstyrelsen fastställda krav på utbildning och övriga villkor. Den förutsättningen föreslås inte gälla för sjuksköterskors rätt att rekvirera läkemedel och teknisk sprit. Rätten att rekvirera är inte heller kopplad till de läkemedel som



- anges i föreskrifternas bilaga 5. I bilaga 5 anges enbart de läkemedel som sjuksköterskor har rätt att utfärda på recept enligt 2 kap.11 §.
- För att minska risken för att narkotiska läkemedel avleds från den legala hanteringskedjan finns det enligt Läkemedelsverkets bedömning skäl att överväga en begränsning för sjuksköterskor att få sådana läkemedel utlämnade mot rekvisition. Inte för att sjuksköterskor i sig bedöms utgöra en särskild risk i detta avseende utan för att omständigheten att fler personer får rätt att lagligen få åtkomst till narkotika medför en sådan risk
 - Läkemedelsverket föreslår också en ny paragraf i kapitlet, 5 a §, som anger vad som ska framgå av en rekvisition utfärdad av en sjuksköterska. Av en rekvisition som utfärdats av en sjuksköterska ska det enligt förslaget, utöver idag gällande krav på uppgifter enligt 5 §, även framgå namnet på den vårdgivare där sjuksköterskan är verksam och namnet på den enhet där läkemedlen eller den tekniska spriten ska användas. Uppgifterna behövs för att det ska gå att kontrollera att förutsättningarna i 2 kap. 11 a § är uppfyllda.
 - I 8 kap. 43 § HSLF-FS 2021:75 anges vad en verifikation ska innehålla. Läkemedelsverket föreslår att utöka kravet på uppgifter när verifikationen avser läkemedel eller teknisk sprit som utlämnats mot en rekvisition som utfärdats av en sjuksköterska. I ett sådant fall ska verifikationen även innehålla uppgift om vårdgivare och enhet i enlighet med den föreslagna bestämmelsen i 6 kap. 5 a §.

Yttrande

Valdemarsviks kommun har tagit del av Läkemedelsverkets konsekvensutredning gällande förslag om ändring av Läkemedelsverkets föreskrifter (HSLF-FS 2021:75) om förordnande och utlämnande av läkemedel och teknisk sprit samt föreslagen föreskrift.

Vi instämmer i Läkemedelsverkets förslag till ändring av Läkemedelsverkets föreskrift (HSLF-FS 2021:75) om förordnande och utlämnande av läkemedel och teknisk sprit.

Vi anser att sjuksköterskor ska ha rätt att rekvirera föreslagna produkter. Att ge möjligheten att rekvirera teknisk sprit och läkemedel med vissa undantag är viktigt för att säkerställa att produkten kommer till patienten samt för att hälso- och sjukvården bäst ska kunna utnyttja sina personalresurser.

Läkemedelsverkets beskrivning om tidigare erfarenheter från när sjuksköterskor hade en författningsreglerad rätt att rekvirera läkemedel visar inte att hanteringen medförde några risker för patientsäkerheten.

Det stärker Valdemarsviks kommuns förslag att ställa sig bakom Läkemedelsverkets förslag att ge sjuksköterska rätt att rekvirera läkemedel och teknisk sprit.

VALDEMARSVIKS KOMMUN

Per Hollertz (M)
Kommunstyrelsens ordförande

Marie Schmid
Sektorchef Stöd- och omsorg

Konsekvensutredning gällande förslag om ändring av Läkemedelsverkets föreskrifter (HSLF-FS 2021:75) om förordnande och utlämnande av läkemedel och teknisk sprit

1. Problemet och vad som ska uppnås

Läkemedelsverket har tagit fram förslag på ändring i Läkemedelsverkets föreskrifter (HSLF-FS 2021:75) om förordnande och utlämnande av läkemedel och teknisk sprit. Förslaget innebär att sjuksköterskor ges behörighet att rekvirera (beställa) teknisk sprit och läkemedel för behandling av människa. Vidare föreslås följdändringar med anledning av sjuksköterskornas rekvisitionsrätt avseende kraven för vilka uppgifter som ska anges på en rekvisition och vad en verifikation ska innehålla samt en ny definition. Ytterligare en följdändring som föreslås är ett förtydligande i paragrafen som anger de övergripande kraven på en rekvisition. Utöver detta föreslås en ändring på grund av att en hänvisning till föreskrifter blivit inaktuell och en ändring i föreskrifternas bilaga 5 med anledning av en ändrad ATC-kod.

1.1. Sjuksköterskors rätt att förordna läkemedel

1.1.1. Bakgrund

Behörighet att förordna läkemedel regleras i 2 kap. Läkemedelsverkets föreskrifter (HSLF-FS 2021:75) om förordnande och utlämnande av läkemedel och teknisk sprit, de så kallade receptföreskrifterna. Enligt 2 kap. 11 § har sjuksköterskor som uppfyller av Socialstyrelsen fastställda krav på utbildning och övriga villkor rätt att förskriva vissa läkemedel till människa, det vill säga utfärda recept. Vilka läkemedel som omfattas av den rätten anges i bilaga 5 till föreskrifterna.

Över tid har bemyndigandet att föreskriva om sjuksköterskors rätt att förordna läkemedel växlat mellan att ges till Läkemedelsverket och Socialstyrelsen. Fram till år 2001 fanns regleringen i Läkemedelsverkets då gällande så kallade receptföreskrifter.¹ Enligt föreskrifterna fick sjuksköterskor som uppfyllde krav på utbildning och villkor förskriva vissa läkemedel och rekvirera läkemedel och teknisk sprit. Rekvirera läkemedel innebär att beställa läkemedel som ska användas i vården.

År 2001 överfördes bemyndigandet att föreskriva om sjuksköterskors förskrivningsrätt från Läkemedelsverket till Socialstyrelsen. Bemyndigandet för Socialstyrelsen omfattade då enbart rätten att förskriva läkemedel.²

Från och med den 1 januari 2021 reglerar Läkemedelsverket åter sjuksköterskors rätt att förordna läkemedel. Som anges ovan återfinns bestämmelsen nu i 2 kap. 11 § HSLF-FS 2021:75. Även i dessa föreskrifter regleras nu endast att sjuksköterskor har rätt att förskriva vissa läkemedel, inget anges om rätt att rekvirera läkemedel.

¹ Se 13 och 14 §§ Läkemedelsverkets föreskrifter (LVFS 1997:10) om förordnande och utlämnande av läkemedel och teknisk sprit.

² 6 kap. 4 § förordningen (1998:1513) om yrkesverksamhet på hälso- och sjukvårdens område, ändringsförordning 2001:84

1.1.2. Problemet

Det har framkommit att det finns ett behov av att sjuksköterskor får rätt att rekvirera läkemedel och teknisk sprit för att hälso- och sjukvården bäst ska kunna utnyttja sina personalresurser. Erfarenheter från när sjuksköterskorna hade en författningsreglerad rätt att rekvirera läkemedel visar inte att den hanteringen medförde några risker för patientsäkerheten. Det är därför en brist att sjuksköterskor inte har rätt att rekvirera teknisk sprit och läkemedel för behandling av människa enligt nu gällande föreskrifter.

1.1.3. Vad som ska uppnås

För att möta behovet av att på ett bättre sätt kunna utnyttja personalresurserna inom hälso- och sjukvården ser Läkemedelsverket att HSLF-FS 2021:75 bör ändras så att sjuksköterskor åter får rätt att rekvirera teknisk sprit och läkemedel för behandling av människa. Detta avser rekvisition av läkemedel och teknisk sprit för användning inom hälso- och sjukvård som inte bedrivs på sjukhus. För beställning av läkemedel och teknisk sprit till sjukhus gäller istället Läkemedelsverkets föreskrifter (HSLF-FS 2012:8) om sjukhusens läkemedelsförsörjning. Enligt de sistnämnda föreskrifterna, och enligt rutiner som vårdgivare ska ha över vem som får rekvirera läkemedel och hur det ska gå till³, finns redan möjlighet för sjuksköterskor att rekvirera läkemedel till sjukhus.

1.1.4. Vad som föreslås

Läkemedelsverket föreslår en ny paragraf i HSLF-FS 2021:75, 2 kap. 11 a §, som anger att en sjuksköterska får rekvirera teknisk sprit och läkemedel för behandling av människa till hälso- och sjukvårdsverksamhet under vissa angivna förutsättningar. Den första förutsättningen är att sjuksköterskan är verksam hos en vårdgivare⁴. Vidare ska rekvisitionen utfärdas inom ramen för anställningen eller uppdraget som sjuksköterska. Det krävs också att det rekvirerade läkemedlet eller den tekniska spriten ska användas i vårdgivarens hälso- och sjukvårdsverksamhet. Läkemedelsverket föreslår att begreppet hälso- och sjukvårdsverksamhet definieras i 1 kap. 7 § i föreskrifterna. Med hälso- och sjukvårdsverksamhet avses verksamhet som omfattas av 2 kap. 1 § 1 och 2 hälso- och sjukvårdslagen (2017:30) som avser åtgärder för att medicinskt förebygga, utreda och behandla sjukdomar och skador samt sjuktransporter. Tandvård enligt tandvårdslagen (1985:125) omfattas inte. Förutsättningen att det som rekvireras ska användas i vårdgivarens hälso- och sjukvårdsverksamhet innebär därför att en sjuksköterska t.ex. inte kan rekvirera läkemedel eller teknisk sprit till en tandvårdsklinik eller till en klinik för utförande av estetiska behandlingar.

I 2 kap. 11 § HSLF-FS 2021:75 anges att sjuksköterskor får förskriva vissa läkemedel. En förutsättning för att sjuksköterskor ska få förskriva läkemedel är att de uppfyller av Socialstyrelsen fastställda krav på utbildning och övriga villkor. Den förutsättningen föreslås inte gälla för sjuksköterskors rätt att rekvirera läkemedel och teknisk sprit. Rätten att rekvirera är inte heller kopplad till de läkemedel som anges i föreskrifternas bilaga 5. I bilaga 5 anges enbart de läkemedel som sjuksköterskor har rätt att utfärda på recept enligt 2 kap. 11 §.

För att minska risken för att narkotiska läkemedel avleds från den legala hanteringskedjan finns det enligt Läkemedelsverkets bedömning skäl att överväga en begränsning för sjuksköterskor att få sådana läkemedel utlämnade mot rekvisition. Inte för att sjuksköterskor i sig bedöms utgöra en särskild risk i detta avseende utan för att omständigheten att fler

³ Se 12 kap. 5 § Socialstyrelsens föreskrifter och allmänna råd (HSLF-FS 2017:37) om ordination och hantering av läkemedel i hälso- och sjukvården enligt vilken det ska det framgå av vårdgivarens rutiner för ordination och hantering av läkemedel bland annat hur läkemedel ska rekvireras och vem som får rekvirera läkemedel.

⁴ Vårdgivare definieras i 1 kap. 4 § lagen (2009:366) om handel med läkemedel som fysisk eller juridisk person som yrkesmässigt bedriver hälso- och sjukvård.

personer får rätt att lagligen få åtkomst till narkotika medför en sådan risk. Enligt vad Läkemedelsverket erfar finns inget stort behov av att sjuksköterskor ges rätt att rekvirera narkotiska läkemedel till andra vårdinrättningar än sjukhus. Läkemedelsverket föreslår därför att sådana läkemedel inte ska få rekvireras av sjuksköterska. Om berörda vårdgivare har behov av narkotiska läkemedel i sin verksamhet måste sådana rekvisitioner därför även fortsättningsvis utfärdas av läkare eller tandläkare. Det bör också noteras att det finns särskilda bestämmelser om behörighet för läkare att förordna vissa läkemedel i Läkemedelsverkets föreskrifter (HSLF-FS 2017:74) om begränsningar av förordnande och utlämnande av vissa läkemedel. Även dessa bestämmelser innebär en begränsning i sjuksköterskors rätt att få rekvirera vissa läkemedel.

I 6 kap. HSLF-FS 2021:75 regleras rekvisitioner. I 6 kap. 1 § anges de övergripande kraven på en rekvisition. Med anledning av att det nu föreslås en definition av hälso- och sjukvårdsverksamhet i föreskrifterna som utesluter tandvård enligt tandvårdslagen gör Läkemedelsverket bedömningen att det för tydlighets skull uttryckligen bör framgå av 6 kap. 1 § att paragrafen även omfattar rekvisitioner utfärdade av tandläkare till tandläkarpraktik. Läkemedelsverket föreslår också en ny paragraf i kapitlet, 5 a §, som anger vad som ska framgå av en rekvisition utfärdad av en sjuksköterska. Av en rekvisition som utfärdats av en sjuksköterska ska det enligt förslaget, utöver idag gällande krav på uppgifter enligt 5 §, även framgå namnet på den vårdgivare där sjuksköterskan är verksam och namnet på den enhet där läkemedlen eller den tekniska spriten ska användas. Uppgifterna behövs för att det ska gå att kontrollera att förutsättningarna i 2 kap. 11 a § är uppfyllda.

I 8 kap. 43 § HSLF-FS 2021:75 anges vad en verifikation ska innehålla. Läkemedelsverket föreslår att utöka kravet på uppgifter när verifikationen avser läkemedel eller teknisk sprit som utlämnats mot en rekvisition som utfärdats av en sjuksköterska. I ett sådant fall ska verifikationen även innehålla uppgift om vårdgivare och enhet i enlighet med den föreslagna bestämmelsen i 6 kap. 5 a §.

1.2. Redaktionella ändringar

I 6 kap. 7 § HSLF-FS 2021:75 finns reglerat när annan än förskrivare får rekvirera läkemedel. I punkten 4 finns bland annat en hänvisning till Sjöfartsverkets föreskrifter och allmänna råd (SJÖFS 2000:21) om sjukvård och apotek på fartyg. Dessa föreskrifter har upphävts och ersatts av Transportstyrelsens föreskrifter och allmänna råd (TSFS 2021:80) om sjukvård och apotek på fartyg. En redaktionell ändring föreslås med anledning av detta.

1.3. Sjuksköterskors förskrivningsrätt enligt bilaga 5

1.3.1. Bakgrund

I bilaga 5 i HSLF-FS 2021:75 anges vilka läkemedel som sjuksköterskor med förskrivningsrätt får förskriva. Läkemedelsverket föreslår att bilagan uppdateras med en ATC-kod som ändrats.

1.3.2. Problemet

Varje år gör World Health Organization (WHO) en översyn av ATC-koder för läkemedelssubstanser. Vid den senaste översynen skedde en delning av ATC-kod R06AA02. Läkemedel innehållande dimenhydrinat (även benämnt difenhydraminteoklat) flyttades till en ny ATC-kod, R06AA11. Läkemedel innehållande difenhydraminklorid behöll ATC-kod R06AA02.

I avsnitt 16 i bilaga 5 till HSLF-FS 2021:75 under rubrik Övrigt återfinns läkemedel som innehåller dimenhydrinat för indikation åksjuka. Den ATC-kod som anges i bilagan är efter ovan angivna ändringar inte längre korrekt och behöver ändras.

1.3.3. Vad som ska uppnås och vad som föreslås

För att det inte ska vara otydligt vilka läkemedel som omfattas av sjuksköterskornas förskrivningsrätt behöver ATC-koder anges korrekt i bilaga 5. Läkemedelsverket föreslår därför att ATC-koden för läkemedel innehållande dimenhydrinat ändras till R06AA11 i bilagan.

2. Alternativa lösningar

Behörighet att förordna läkemedel regleras i föreskrifterna HSLF-FS 2021:75 liksom vilka läkemedel en sjuksköterska har rätt att förskriva. De nu aktuella förslagen utgör ändringar i befintliga föreskrifter i dessa avseenden. Läkemedelsverket bedömer att något alternativt sätt att genomföra föreslagna ändringar därför inte finns.

3. De som berörs av regleringen

De som berörs av de föreslagna ändringarna är vårdgivare som bedriver hälso- och sjukvård och vars verksamhet innefattar rekvirering av läkemedel och teknisk sprit. Sjukhusens läkemedelsförsörjning påverkas dock inte. Läkare och sjuksköterskor som arbetar inom hälso- och sjukvårdsverksamhet som inte bedrivs på sjukhus berörs eftersom sjuksköterskor föreslås få en författningsreglerad rätt att rekvirera läkemedel och teknisk sprit. Det medför att sjuksköterskor kommer att kunna utföra en administrativ uppgift som annars måste utföras av läkare. Tillståndshavare för öppenvårdsapotek samt apotekspersonal på öppenvårdsapotek påverkas genom de nya kraven på uppgifter som ska kontrolleras och dokumenteras i samband med expediering av en rekvisition utfärdad av en sjuksköterska.

4. Bemyndiganden

Läkemedelsverket meddelar de föreslagna föreskrifterna med stöd av bemyndiganden i 9 kap. 9 § 2 och 3 samt 11–12 §§ läkemedelsförordningen (2015:458) samt 14 § 15 förordningen (2009:659) om handel med läkemedel.

5. Kostnadsmässiga och andra konsekvenser

Läkemedelsverket gör bedömningen att de föreslagna föreskrifterna och ändringarna medför följande kostnader och konsekvenser.

5.1. Vårdgivare

Vårdgivare kan behöva ändra sina rutiner rörande rekvirering av läkemedel och teknisk sprit då en ny personalkategori får rätt att rekvirera dessa varor och ytterligare uppgifter ska anges på sådana rekvisitioner. För de vårdgivare som använder elektroniska beställningssystem för rekvisitionshantering kan ändringar behöva göras i dessa system för att de nya uppgifterna ska kunna anges. Hur omfattande sådana ändringar skulle bli beror på systemens nuvarande utformning och går därför inte enkelt att uppskatta.

Berörd personal hos vårdgivaren behöver tid för inläsning av ändrade rutiner. Omfattningen av de rutiner som ska implementeras kan variera. Det går därför inte att uppskatta tidsåtgången för uppdatering och inläsning av nya och uppdaterade rutiner närmare.

5.2. Öppenvårdsapotek samt öppenvårdsapotekspersonal

De föreslagna ändringarna medför att tillståndshavare kan behöva ändra befintliga instruktioner och upprätta nya instruktioner rörande expediering av rekvisition av läkemedel och teknisk sprit samt sedan implementera dessa i verksamheten. Detta uppskattar Läkemedelsverket kunna ta cirka tre timmar. Läkemedelsverket bedömer att uppgiften kommer att utföras av en läkemedelsansvarig med en beräknad timlön på 220 kronor. Till detta belopp kommer kostnader för sociala avgifter. Olika apotek har olika förutsättningar för detta arbete och därmed kommer arbetstid och därmed kostnaderna kunna variera för detta. För det fall instruktioner tas fram på central nivå, exempelvis inom en apotekskedja, blir kostnaden per öppenvårdsapotek sannolikt lägre. Beroende på hur öppenvårdsapotekens expedieringsstöd är utformade och hur verifikationer arkiveras kan anpassningar i systemstöd krävas. Hur omfattande sådana ändringar skulle bli beror på systemens nuvarande utformning och kostnaderna för detta går därför inte enkelt att uppskatta.

Berörd personal på öppenvårdsapotek behöver tid för inläsning av ändrade instruktioner och läkemedelsansvarig eller annan ansvarig person behöver tid för att följa upp att personalen har tagit del av tillämpliga instruktioner. Beroende på omfattningen av de instruktioner som ska implementeras samt hur öppenvårdsapoteks personalgrupper är sammansatta avseende antal anställda och yrkeskategorier, kan kostnaden för detta variera. Även omfattningen av behov av nya och reviderade instruktioner i förhållande till verksamheten kan variera. Det går därför inte att uppskatta tidsåtgången för inläsning av nya och uppdaterade instruktioner närmare.

6. Överensstämmelse med EU-lagstiftning

Läkemedelsverket bedömer att de föreslagna föreskrifterna är förenliga med EU-rätten då de är icke-diskriminerande, proportionerliga och nödvändiga att genomföra för att säkerställa folkhälsan.

7. Tidpunkt för ikraftträdande och särskilda informationsinsatser

Läkemedelsverket gör bedömningen att föreskriftsändringarna bör träda i kraft så snart som möjligt eftersom ändringen medför en möjlighet att mer effektivt utnyttja hälso- och sjukvårdens resurser. För det fall förslagen innebär att ändringar behöver göras i en aktörs systemstöd som kräver viss tid för genomförande bör det gå att hantera rekvisitioner och verifikationer på annat sätt under övergångstiden. Det finns inga författningskrav på särskild systemteknisk hantering av dessa handlingar.

De beslutade föreskrifterna kommer att publiceras på Läkemedelsverkets webbplats när de kommer ut från tryck. Det kommer att publiceras en nyhet om de beslutade föreskrifterna på Läkemedelsverkets webbplats och information kommer även att skickas ut i Läkemedelsverkets nyhetsbrev "Nytt från Läkemedelsverket" och "Nyhetsbrev för apotek". En informationsinsats kommer att göras till öppenvårdsapotek, vårdförbund, kommuner och regioner.

8. Effekter av betydelse för företag?

Om regleringen kan få effekter av betydelse för företags arbetsförutsättningar, konkurrensförmåga eller villkor i övrigt ska konsekvensutredningen innehålla en beskrivning enligt 7 § förordningen (2007:1244) om konsekvensutredning vid regelgivning. Läkemedelsverket bedömer inte att de föreslagna föreskrifterna och föreskriftsändringarna kommer att medföra några sådana effekter eller förändringar av betydelse. Konsekvensutredningen innehåller därför inte någon beskrivning enligt bestämmelsen.

9. Effekter för kommuner, regioner eller förändringar av kommunala befogenheter och skyldigheter

Förslagen till föreskrifter och föreskriftsändringar bedöms inte medföra sådana effekter och förändringar som anges i 8 § förordningen (2007:1244) om konsekvensutredning vid regelgivning.

10. Kontaktpersoner

Nedanstående kontaktpersoner kan nås på telefonnumret 018-17 46 00 och på e-postadressen registrator@lakemedelsverket.se

Therese Isgren	Rättsenheten
Pernilla Lötberg	Rättsenheten
Ellen Nilsson	Rättsenheten
Maria Björkman	Apotek och receptfri detaljhandel
Martin Elfversson	Apotek och receptfri detaljhandel
Ulrika Eriksson	Apotek och receptfri detaljhandel

Sjuksköterskors förskrivningsrätt enligt bilaga 5

Ulrika Haglind	Läkemedel i användning
Lovisa Wallenberg	Läkemedel i användning

11. Bilaga

1. Förslag till föreskrifter (HSLF-FS 2023:XX) om ändring i Läkemedelsverkets föreskrifter (HSLF-FS 2021:75) om förordnande och utlämnande av läkemedel och teknisk sprit

Gemensamma författningssamlingen avseende hälso- och sjukvård, socialtjänst, läkemedel, folkhälsa m.m.

ISSN xxx-xxxx, Artikelnummer xxxxxxxx

Utgivare: Chefsjurist Pär Ödman, Socialstyrelsen

Föreskrifter om ändring av Läkemedelsverkets föreskrifter (HSLF- FS 2021:75) om förordnande och utlämnande av läkemedel och teknisk sprit;

**HSLF-FS
2023:xx**

Utkom från trycket
den xx 2023

beslutade den XX månad 2023.

Läkemedelsverket föreskriver med stöd av 9 kap. 9 § 2 och 3 samt 11–12 §§ läkemedelsförordningen (2015:458) samt 14 § 15 förordningen (2009:659) om handel med läkemedel i fråga om Läkemedelsverkets föreskrifter (HSLF-FS 2021:75) om förordnande och utlämnande av läkemedel och teknisk sprit

dels att 1 kap. 7 §, 6 kap. 1 § och 7 §, 8 kap. 43 § och bilaga 5 till föreskrifterna ska ha följande lydelse,

dels att det i föreskrifterna ska införas två nya paragrafer, 2 kap. 11 a § och 6 kap. 5 a §, av följande lydelse.

1 kap.

7 § De termer och begrepp som används i läkemedelslagen (2015:315) och lagen (2009:366) om handel med läkemedel har samma betydelse i dessa föreskrifter. När det gäller veterinärmedicinska läkemedel har termer och begrepp i dessa föreskrifter samma betydelse som i Europaparlamentets och rådets förordning (EU) 2019/6 av den 11 december 2018 om veterinärmedicinska läkemedel och om upphävande av direktiv 2001/82/EG.

I dessa föreskrifter används dessutom följande termer och begrepp med nedan angiven betydelse.

Bruksfärdigt läkemedel: läkemedel som är färdigt för användning.

Delexpediering: expediering av en del av den förordnade mängden läkemedel eller teknisk sprit.

EES: Europeiska ekonomiska samarbetsområdet.

Elektroniskt recept: ett recept i elektronisk form som tillkommit antingen genom elektronisk förskrivning eller genom att uppgifter från en receptblankett har förts över till ett elektroniskt format.

Expediering: den process som börjar med att läkemedel eller teknisk sprit efterfrågas utifrån ett förordnande och avslutas med att ett

läkemedel eller teknisk sprit blir utlämnat. Processen omfattar alla de uppgifter, inklusive kontroller och bedömningar, som ska utföras på ett öppenvårdsapotek i syfte att rätt läkemedel eller teknisk sprit ska kunna lämnas ut till rätt person.

Expedieringsintervall: den tid som förskrivaren anger ska ha passerat innan ett itererat recept får expedieras på nytt.

Förordna: att utfärda recept eller rekvisition avseende läkemedel eller teknisk sprit.

Förordnande: recept eller rekvisition.

Förskriva: att utfärda recept.

Förskrivare: den som är behörig att förordna läkemedel eller teknisk sprit, med undantag för den som får rekvirera läkemedel enligt 6 kap. 7 §.

Gängse benämning: det internationella generiska namnet på en aktiv substans som rekommenderas av Världshälsoorganisationen eller, om sådant inte finns, den vanligtvis använda benämningen.

Helhetskontroll: kontroll i slutskedet av en expediering som ska säkerställa att det läkemedel eller den tekniska sprit som ska utlämnas motsvarar det som förordnats samt att alla övriga uppgifter som ska ingå i en expediering, fram till utlämnandet, har utförts på rätt sätt.

Hälso- och sjukvårdsverksamhet: verksamhet som omfattas av 2 kap. 1 § 1 och 2 hälso- och sjukvårdslagen (2017:30) som avser åtgärder för att medicinskt förebygga, utreda och behandla sjukdomar och skador samt sjuktransporter. Tandvård enligt tandvårdslagen (1985:125) omfattas inte.

Itererat recept: ett recept som är giltigt för flera expedieringar.

Jourdos: läkemedel som vid behandlingstillfället lämnas ut i mindre antal doser för att täcka patientens eller djurets behov till dess läkemedlet kan expedieras från öppenvårdsapotek.

Narkotiskt läkemedel: läkemedel som innehåller narkotika enligt Läkemedelsverkets föreskrifter (LVFS 2011:10) om förteckningar över narkotika.

Originalförpackning: den läkemedelsförpackning som förpackats av tillverkaren eller innehavaren av godkännandet för försäljning av läkemedlet.

Recept: underlag för expediering av läkemedel eller teknisk sprit till enskild användare eller djur, inklusive sådana veterinärrecept som avses i artikel 4.33 i Europaparlamentets och rådets förordning (EU) 2019/6.

Recept till människa: recept som avser läkemedel eller teknisk sprit för behandling av människa.

Recept för djur: recept som avser läkemedel eller teknisk sprit för behandling av djur, inklusive sådana veterinärrecept som avses i artikel 4.33 i Europaparlamentets och rådets förordning (EU) 2019/6.

Rekvisition: beställning av läkemedel eller teknisk sprit från öppenvårdsapotek.

Signum: personlig signatur som anges för hand eller i elektronisk form.

Startförpackning: den minsta förpackning som godkänts för visst läkemedel och som avser högst en månads förbrukning. Med startförpackning avses inte insättningsförpackning eller titreringsförpackning.

Teknisk sprit: sådan vara som avses i 1 kap. 4 § alkohollagen (2010:1622).

Unik identitetsbeteckning: sådan säkerhetsdetalj som avses i artikel 3 i kommissionens delegerade förordning (EU) 2016/161 av den 2 oktober 2015 om komplettering av Europaparlamentets och rådets direktiv 2001/83/EG genom fastställande av närmare bestämmelser om de säkerhetsdetaljer som anges på förpackningar för humanläkemedel.

2 kap.

11 a § En sjuksköterska får rekvirera teknisk sprit och läkemedel för behandling av människa till hälso- och sjukvårdsverksamhet om följande förutsättningar är uppfyllda.

1. Sjuksköterskan är verksam hos en vårdgivare.
 2. Rekvisitionen utfärdas inom ramen för anställningen eller uppdraget som sjuksköterska.
 3. Det rekvirerade läkemedlet eller den tekniska spriten ska användas i vårdgivarens hälso- och sjukvårdsverksamhet.
- Narkotiska läkemedel får inte rekvireras enligt första stycket.

6 kap.

1 § En rekvisition till hälso- och sjukvården, till tandläkarpraktik eller till veterinärmedicinsk verksamhet ska utfärdas på papper eller elektroniskt om inte annat anges i dessa föreskrifter. Den som är behörig förskrivare enligt 2 kap. får rekvirera och motta sådant som omfattas av behörigheten. En rekvisition får även utfärdas i enlighet med 7 och 8 §§.

Läkemedel och teknisk sprit får rekvireras elektroniskt om det finns ett skriftligt avtal om överföring av elektroniska rekvisitioner mellan beställaren och berörda öppenvårdsapotek.

Det ska säkerställas att samtliga uppgifter som behövs vid elektronisk rekvisition överförs på ett säkert och korrekt sätt. Kan dessa krav inte uppfyllas får rekvisitionen inte expedieras.

5 a § På en rekvisition utfärdad av en sjuksköterska ska, utöver vad som framgår av 5 §, även följande anges.

1. Namnet på den vårdgivare där sjuksköterskan är verksam.
2. Namnet på den enhet där läkemedlet eller den tekniska spriten ska användas.

7 § Läkemedel får rekvideras av annan än förskrivare enligt följande:

1. Föreståndare för vetenskaplig institution eller motsvarande vid universitet eller högskola eller för sådant undersökningslaboratorium, forskningsinstitut eller dylikt, som ägs eller åtnjuter understöd av staten eller kommun, om läkemedlet ska användas för annat ändamål än sjukvård.

2. Sakkunnig person för verksamhet som har tillverknings- eller par-tihandelstillstånd för läkemedel.

3. Farmaceut som tjänstgör i Försvarmaktens förband.

4. Befälhavare på fartyg, fartygets redare eller annan som befälha-varen delegerat uppgifterna till och som tjänstgör ombord på fartyget; enligt Transportstyrelsens föreskrifter och allmänna råd (TSFS 2021:80) om sjukvård och apotek på fartyg, enligt Transport-styrelsens föreskrifter och allmänna råd (TSFS 2017:26) om fartyg i nationell sjöfart och enligt särskilda beslut som Transportstyrelsen meddelar om detta.

5. Den som yrkesmässigt utför elektriskt svetsningsarbete får, för behandling av ögonsmärter som uppkommit i samband med svetsning, så kallad svetsblänk, rekvidera ögondroppar innehållande 0,5–1% tet-rakainklorid, 0,4% oxibuprokainklorid i avdelade doser eller ögon-salva innehållande 0,5% cinkokain i minsta godkända förpackning.

I 6 § första stycket lagen (1992:860) om kontroll av narkotika anges att narkotiska läkemedel endast får lämnas ut efter förordnande av lä-kare, tandläkare eller veterinär.

8 kap.

43 § En verifikation ska upprättas över varje mot rekvisition utlämnat läkemedel eller utlämnad teknisk sprit. Verifikationen ska innehålla samtliga nedanstående uppgifter.

1. Vad som rekvirerats.

2. I de fall annat läkemedel än det rekvirerade lämnas ut: det utläm-nade läkemedlet.

3. Den förskrivare som ansvarar för rekvisitionen.

4. I förekommande fall leveransadress.

5. Uppgift om läkemedlets unika identitetsbeteckning, i de fall ö-penvårdsapoteket utför kontroll och avaktivering enligt artikel 25.2 i kommissionens delegerade förordning (EU) 2016/161.

6. Den farmaceut som ansvarat för expedieringen och i förekom-mande fall annan person som deltagit i expedieringen. Av uppgifterna ska det framgå vilka moment respektive person har utfört.

7. Datum och tidpunkt för utlämnandet och i förekommande fall datum och tidpunkt för helhetskontroll.

En verifikation avseende en rekvisition utfärdad av en sjukskö-terska ska även innehålla uppgift om vårdgivare och enhet i enlighet med 6 kap. 5 a §.

Om rekvisitionen behålls av öppenvårdsapoteket kan den utgöra en verifikation över utlämnandet under förutsättning att rekvisitionen innehåller uppgifter enligt första stycket.

**HSLF-FS
2023:xx**

Dessa föreskrifter träder i kraft den dag de utkommer från trycket.

Läkemedelsverket

BJÖRN ERIKSSON

Joakim Brandberg

Utkast

Läkemedelslista för sjuksköterskor med förskrivningsrätt

16. ÖVRIGT

Indikation	Godkända läkemedel innehållande	ATC-kod	Kommentar
<i>Tillfälligt illamående</i>	Meklozin	R06A E05	Inte till barn eller gravida kvinnor
<i>Åksjuka</i>	Skopolamin	A04A D01	Depotplåster Inte till barn under 10 år
	Dimenhydrinat	R06A A11	Inte till barn
	Meklozin	R06A E05	Inte till barn under 6 år
<i>Hjälp mot abstinensbesvär vid rökavvänjning</i>	Nikotin	N07B A01	
<i>Hosta</i>	Noskapin	R05D A07	
<i>Feber</i>	Ibuprofen	M01A E01	Inte beredningar för parenteral administrering
	Acetylsalicylsyra	N02B A01	Inte till barn under 18 år
	Acetylsalicylsyra, kombinationer exkl. neuroleptika	N02B A51	Inte till barn under 18 år
	Paracetamol	N02B E01	Inte beredningar för parenteral administrering
<i>Beredning av injektionsvätska</i>	Lösningar, spädningsvätskor och spolvätskor	V07A B	Sterilt vatten för injektion, natriumklorid för beredning av injektionsvätska

HSLF-FS kan laddas ner via Läkemedelsverket.
Webb: www.lakemedelsverket.se

Författningen kan beställas via:
Norstedts Juridik
106 47 Stockholm
Telefon, kundservice: 08-657 95 00
E-post: order@forlagssystem.se
Internet: www.nj.se/offentligapublikationer



NrParagrafNrLittera

ÄrendeNr Kod Fastighet

ProtokollBeskrivning

Kommunstyrelsens beslut

Ärendebeskrivning

Beslutsunderlag

Beslutet skickas till

Beslutsmottagare

Xxxxx

Akten

Justerare

.....

.....



NrParagrafNrLittera

ÄrendeNr Kod Fastighet

ProtokollBeskrivning

Kommunstyrelsens beslut

Ärendebeskrivning

Beslutsunderlag

Beslutet skickas till

Beslutsmottagare

Xxxxx

Akten

Justerare

.....

.....



KSAU § 18

KS-SA.2023.20 042

Kommunstyrelsens internkontrollplan 2023

Kommunstyrelsens arbetsutskotts beslut

Arbetsutskottet skickar ärendet vidare till kommunstyrelsen utan eget ställningstagande.

Yrkanden

Anders Carlsson (C) yrkar att arbetsutskottet skickar ärendet vidare till kommunstyrelsen utan eget ställningstagande.

Beslutsordning

Anders Carlsson (C) yrkande ställs under proposition och ordföranden finner att arbetsutskottet beslutar enligt detsamma.

Ärendebeskrivning

Kommunstyrelsen beslutade 201705-08, § 59 om "Riktlinjer för internkontroll". Riktlinjerna beskriver hur internkontrollarbetet ska bedrivas och hur modellen för risk och väsentlighet hanteras. De beskriver också ansvars- och rapporteringsfrågorna. Internkontrollplanerna ska enligt riktlinjerna avse en tvåårsperiod. Internkontrollplaner ska finnas på varje sektor och på kommungemensam nivå. Rapportering ska ske regelbundet till utskotten under verksamhetsåret. Kommundirektören skriver en årlig internkontrollrapport kring den kommungemensamma planen.

Efter synpunkter från revisionen och diskussioner i kommunstyrelsen blir internkontrollplanen från och med 2023 ettårig.

Bifogat internkontrollplan avser kommunstyrelsens verksamhetsområde och innefattar sektorerna därunder. Varje nämnd har ta fram en egen internkontrollplan. Detta enligt kommunallagens 6 kap, 6§.



KSAU § 18

KS-SA.2023.20 042

Beslutsunderlag

Tjänsteskrivelse från sektor Service och samhällsbyggnad 2023-02-10
Kommunstyrelsens internkontrollplan 2023

Beslutet skickas till
Kommunstyrelsen
Akten

Justerare

.....

.....



Tjänsteställe/Handläggare

Sektor Service och Samhällsbyggnad
Sven Stengard
Ekonomichef
Tel: 0123-191 24
E-post: sven.stengard@valdemarsvik.se

Mottagare

Kommunstyrelsen

Internkontrollplan 2023

Förslag till beslut i kommunstyrelsen

Internkontrollplan för år 2023 avseende kommunstyrelsens verksamhetsområde fastställs.

Ärendebeskrivning

Kommunstyrelsen beslutade 201705-08, § 59 om "Riktlinjer för internkontroll". Riktlinjerna beskriver hur internkontrollarbetet ska bedrivas och hur modellen för risk och väsentlighet hanteras. De beskriver också ansvars- och rapporteringsfrågorna. Internkontrollplanerna ska enligt riktlinjerna avse en tvåårsperiod. Internkontrollplaner ska finnas på varje sektor och på kommungemensam nivå. Rapportering ska ske regelbundet till utskotten under verksamhetsåret. Kommundirektören skriver en årlig internkontrollrapport kring den kommungemensamma planen.

Efter synpunkter från revisionen och diskussioner i kommunstyrelsen blir internkontrollplanen från och med 2023 ettårig.

Bifogat internkontrollplan avser kommunstyrelsens verksamhetsområde och innefattar sektorerna därunder. Varje nämnd har ta fram en egen internkontrollplan. Detta enligt kommunallagens 6 kap, 6§.

Beslutsunderlag

Kommunstyrelsens internkontrollplan 2023

VALDEMARSVIKS KOMMUN

Karl Öhlander
Kommundirektör

Sven Stengard
Ekonomichef

Kommunstyrelsens Internkontrollplan 2023

Inledning

Kommunstyrelsen beslutade 2017-05-08, § 59 om "Riktlinjer för internkontroll". Riktlinjerna beskriver hur internkontrollarbetet ska bedrivas och hur modellen för risk och väsentlighet hanteras. De beskriver också ansvars- och rapporteringsfrågorna. Internkontrollplanerna ska enligt riktlinjerna avse en tvåårsperiod. Internkontrollplaner ska finnas på varje sektor och på kommungemensam nivå. Rapportering ska ske regelbundet till utskotten under verksamhetsåret. Kommundirektören skriver en årlig internkontrollrapport.

Kontrollmoment

Sannolikhet och konsekvens bedöms efter fyrgradiga skalor där 1 är låg och 4 mycket hög.

Att handlingsplanen gällande arbetsmiljö inte genomförs och målsättningar inte uppnås. (6)

Sannolikhet/Konsekvens: 2/3

Kontrollansvar: Personalchef

Metod/frekvens: Kontinuerlig uppföljning i LGR

Rapport till: Kommundirektör

Sannolikheten bedöms som låg då arbetet följs upp i samverkanssystemet.

Konsekvensen bedöms som kännbar då brister i arbetsmiljöarbetet kan leda till sämre hållbarhet i arbetslivet vilket ger kommunen ökade kostnader för frånvaro och individuella konsekvenser för medarbetarna.

Att politiskt fattade beslut inte verkställs (6)

Sannolikhet/Konsekvens: 2/3

Kontrollansvar: Kommundirektör

Metod/frekvens: Genomgång av politiska uppdrag 2 ggr/år.

Rapport till: KS

Sannolikheten bedöms som låg då rutiner för uppföljning och kontroll har förstärkts. Dock har avvikelser förekommit.

Konsekvensen bedöms som kännbar om beslut inte verkställs eller där verkställigheten dröjer.

Att leverantörs-/ramavtal ej följs (12)

Sannolikhet/Konsekvens: 4/3

Kontrollansvar: Ekonomienheten

Metod/frekvens: Årliga stickprov av fakturor

Rapport till: Kommundirektör

Sannolikheten bedöms som hög. Tidigare kontroller och stickprov har visat på hög avtalstrohet men mängden avrop och inköp gör att risken för felhanteringar blir hög.

Konsekvensen bedöms som kännbar då avtalsbrott kan leda till betydande konsekvenser och skadestånd för kommunen.

Att otillåten direktupphandling sker (9)

Sannolikhet/Konsekvens: 3/3

Kontrollansvar: Ekonomienheten

Metod/frekvens: Årlig genomgång av reskontra

Rapport till: Kommundirektör

Sannolikheten bedöms som möjlig. Beloppsgränsen för direktupphandling är så pass hög att det är relativt få situationer som uppstår.

Konsekvensen bedöms som kännbar då en otillåten direktupphandling kan leda till skadestånd.

Att utbetalningar attesteras av fel person eller att beslutsattest sker gällande egna kostnader (9)

Sannolikhet/Konsekvens: 3/3

Kontrollansvar: Ekonomienheten

Metod/frekvens: Årliga och kontinuerliga stickprov av fakturor

Rapport till: Kommundirektör

Sannolikheten bedöms som möjlig då det är många personer som hanterar fakturaflödet i organisationen.

Konsekvensen bedöms som kännbar då felaktiga attester kan leda till personliga konsekvenser.

Att rutiner gällande delegation inte efterlevs (9)

Sannolikhet/Konsekvens: 3/3

Kontrollansvar: Kansli

Metod/frekvens: Årliga genomgång av rutiner stickprovsvis

Rapport till: Kommundirektör

Sannolikheten bedöms som möjlig då framförallt rutinerna för återrapportering av delegationsbeslut tidigare har haft vissa brister.

Konsekvensen bedöms som kännbar då ett delegationsbeslut inte vinner laga kraft förrän det anmälts på nämnden och redovisats i protokoll.

Att indexuppräknig av avtal sker och slutdatum bevakas (6)

Sannolikhet/Konsekvens: 3/2

Kontrollansvar: Sektorchef

Metod/frekvens: Stickprov på minst 10 avtal per år

Rapport till: Kommundirektör

Sannolikheten bedöms som möjlig då kommunens rutiner för avtalsuppföljning är i behov av en uppdatering.

Konsekvensen bedöms som lindrig om felet kvarstår över en längre tid kan det uppstå svårigheter med rättelser.

Brister i rutiner för klagomålshanteringen (9)

Sannolikhet/Konsekvens: 3/3

Kontrollansvar: Sektorchef

Metod/frekvens: Årlig uppföljning av inkomna klagomål/synpunkter

Rapport till: Kommundirektör

Sannolikheten bedöms som möjlig då det finns många kanaler klagomålen kan inkomma via. Det kan t.ex. handla om formulär, telefon eller hastiga möten på enheten, En risk är då att klagomålen inte dokumenteras och följs upp.

Konsekvensen bedöms som kännbar då en väl fungerande klagomålshantering ger kommunen möjlighet att uppmärksamma och åtgärda brister så tidigt som möjligt. Detta bidrar till säkerhet och kvalitet inom verksamheterna.

Att rutinen för användning av tankkorten följs (8)



Sannolikhet/Konsekvens: 2/4

Kontrollansvar: Ekonomienheten/Sektorchef

Metod/frekvens: Uppföljning av rutiner och stickprov på fakturor

Rapport till: Kommundirektör

Sannolikheten bedöms inte vara så hög eftersom rutinerna har uppdaterats under senare år.

Konsekvensen bedöms som kännbar då en felaktig hantering av tankkort kan vara besvärande för både den anställda och organisationen.

Att utbetalningar görs med fel belopp eller till fel mottagare (8)

Sannolikhet/Konsekvens: 2/4

Kontrollansvar: Ekonomienheten

Metod/frekvens: Årliga stickprov

Rapport till: Kommundirektör

Sannolikheten bedöms som möjlig då leverantörer byter faktureringsuppgifter och systemen inte uppdateras.

Konsekvensen bedöms som kännbar då det dels kan röra sig om stora belopp och att det kan vara svårt att få tillbaka den felaktiga utbetalningen.

Att återkrav inte genomförs (6)

Sannolikhet/Konsekvens: 2/3

Kontrollansvar: Ekonomienheten

Metod/frekvens: Kontroll av rutiner och stickprov på fakturor

Rapport till: Kommundirektör

Sannolikheten bedöms som låg då kommunen nu har säkrat upp rutinerna för kravhanteringen.

Konsekvensen bedöms som kännbar då fordringar kan ligga för länge hos privatpersoner och att dessa då kan bli svåra att få in.

Att kundfakturor inte betalas i tid (9)

Sannolikhet/Konsekvens: 3/3

Kontrollansvar: Ekonomienheten

Metod/frekvens: Rutiner och redovisning av förfallna fakturor

Rapport till: Kommundirektör

Sannolikheten bedöms som möjlig då det troligen alltid kommer att finnas kunder i kommunen som har betalningsproblem. Betalningsmoralen i Valdemarsvik är generellt hög men varje månad finns ett antal fakturor som inte blir betalda.

Konsekvensen bedöms som kännbar då det dels skapar mycket arbete kring obetalda fakturor och dels skapar det problem för kunden när obetalda fakturor ackumuleras

Att leverantörsfakturor inte betalas i tid *) (9)

Sannolikhet/Konsekvens: 3/3

Kontrollansvar: Ekonomienheten

Metod/frekvens: Årliga stickprov av fakturor och kontroll av rutiner.

Rapport till: Kommundirektör

Sannolikheten bedöms som hög då fakturor av olika anledningar "fastnar" i systemet. Detta kan bero på semester, sjukdom etc.

Konsekvensen bedöms som kännbar då detta leder till merkostnader i form av dröjsmålsränta för kommunen. Organisationen kan också märka ut sig som en dålig kund.

Att det blir felaktigheter i löneutbetalningarna (12)

Sannolikhet/Konsekvens: 4/3

Kontrollansvar: Personalenheten

Metod/frekvens: Löpande stickprov

Rapport till: Kommundirektör

Sannolikheten bedöms som mycket hög då detta har skett vid de kontroller som genomförts. Frekvensen och mängden har inte varit stora.

Konsekvensen bedöms som kännbar då detta innebär problem både för organisationen och den eller de medarbetare som får den felaktiga lönen.

Att lagstadgad handläggningstid överskrids (9)

Sannolikhet/Konsekvens: 3/3

Kontrollansvar: Sektorchef

Metod/frekvens: Stickprov på avslutade ärenden

Rapport till: Kommundirektör

Konsekvensen bedöms som kännbar då detta direkt kan drabba enskild person eller verksamhet.

Att rehabiliteringsplan inte tas fram och uppfylls (6)

Sannolikhet/Konsekvens: 2/3

Kontrollansvar: Personalchef/Sektorchef

Metod/frekvens: Löpande stickprov

Rapport till: Kommundirektör

Sannolikheten bedöms som låg då personalavdelningen och handläggare inom respektive sektor följer upp individer med långtidsfrånvaro

Konsekvensen bedöms som kännbar då brister kan leda till ökade kostnader om rätten till sjukpenning upphör på grund av arbetsgivarens brister och ge konsekvenser för medarbetarens rehabilitering tillbaka i arbete.

Att styrdokument och inte rutiner följs (6)

Sannolikhet/Konsekvens: 2/3

Kontrollansvar: Ekonomichef/personalchef/sektorchef

Metod/frekvens: Uppföljningsrutiner tydliggörs och säkerställs för varje dokument

Rapport till: Kommundirektör

Sannolikheten bedöms som låg då uppföljningar och utvärderingar sker. Chefer och medarbetare ska ha god kännedom om de styrdokument och rutiner som berör dem i verksamheten.

Konsekvensen bedöms som kännbar då missad efterlevnad kan leda till att felaktiga beslut fattas och åtgärder inte sätts in.

Att ingångna avtal finns registrerade och underskrivna av behörig person *) (9)

Sannolikhet/Konsekvens: 3/3

Kontrollansvar: Ekonomichef/personalchef/sektorchef

Metod/frekvens: Genomgång av avtal

Rapport till: Kommundirektör

Sannolikheten bedöms som hög då stickprov har visat att kunskapen i organisationen kring vem som får ingå vilka avtal i kommunen har varit begränsad.

Konsekvensen bedöms som kännbar då ingångna avtal kan gå stick i stäv med befintliga avtal eller inte vara i linje med kommunens behov.

Stöd och omsorg

Att icke behöriga loggar in i enskilda ärenden, IFO (8)

Sannolikhet/Konsekvens: 2/4

Kontrollansvar: Myndighetschef

Metod/frekvens: Stickprov kvartalsvis

Rapport till: KS SOU

Sannolikheten bedöms som ganska låg då medvetenheten om sekretess är hög.

Konsekvensen bedöms som allvarlig då ärendena innehåller information om enskilda.

Att personal (inklusive vikarier) har felaktig behörighet, utförare (8)

Sannolikhet/Konsekvens: 2/4

Kontrollansvar: Enhetschef

Metod/frekvens: Stickprov kvartalsvis

Rapport till: KS SOU

Sannolikheten bedöms som ganska låg då det finns rutiner som ska säkra upp detta.

Konsekvensen bedöms som allvarlig då ärendena innehåller information om enskilda.

Att icke behörig personal loggar in i enskilda ärende, utförare (12)

Sannolikhet/Konsekvens: 3/4

Kontrollansvar: Myndighetschef

Metod/frekvens: Stickprov kvartalsvis

Rapport till: KS SOU

Sannolikheten bedöms som ganska hög då medarbetare behöver ha tillgång till information om enskilda inom flera verksamheter.

Konsekvensen bedöms som allvarlig då dokumentationen innehåller information om enskilda



Att felaktig systembehörighet i förhållande till tjänst ges, HSA/SITHS (hälso- och sjukvården och individ- och familjeomsorgen) (8)

Sannolikhet/Konsekvens: 2/4

Kontrollansvar: Myndighetschef och Enhetschef hälso- och sjukvård

Metod/frekvens: Stickprov kvartalsvis att behörighetsblankett är ifylld och godkänd vid anmälan/avanmälan

Rapport till: KS SOU

Sannolikheten bedöms som ganska låg då det finns rutiner som ska säkra upp detta.

Konsekvensen bedöms som allvarlig då ärendena innehåller information om enskilda.

Att felaktig ID-handling utfärdas, HSA/SITHS (hälso- och sjukvården och individ- och familjeomsorgen) (4)

Sannolikhet/Konsekvens: 1/4

Kontrollansvar: Myndighetschef och Enhetschef hälso- och sjukvård

Metod/frekvens: Stickprov kvartalsvis att behörighetsblankett är ifylld och godkänd vid anmälan/avanmälan

Rapport till: KS SOU

Sannolikheten bedöms som låg då det finns rutiner som ska säkra upp detta.

Konsekvensen bedöms som allvarlig då ärendena innehåller information om enskilda.

Brister i följsamhet av riktlinjer och rutiner (egenkontroller)(9)

Sannolikhet/Konsekvens: 3/3

Kontrollansvar: Medicinskt ansvarig sjuksköterska
Medicinskt ansvarig för rehabilitering
Kvalitets- och utvecklingsstrateg
Myndighetschef

Metod/frekvens: Genomföra egenkontroller, uppföljning årsvis

Rapport till: KS SOU

Sannolikheten bedöms som ganska hög då verksamheten innefattar stor mängd lagkrav.

Konsekvensen bedöms som ganska allvarlig då detta kan leda till brister i kvalitet.

Bristande arbetsmiljö (skydds rond) (6)

Sannolikhet/Konsekvens: 3/2

Kontrollansvar: Enhetschef, myndighetschef och sektorchef

Metod/frekvens: Genomförd skydds rond, årlig

Rapport till: KS SOU

Sannolikheten bedöms som ganska låg då genomförandet av skydds rond är väl etablerat.

Konsekvensen bedöms som ganska allvarlig då brister kan påverka medarbetares hälsa.

Att icke lämpliga medarbetare anställs i verksamheten (utdrag ur belastningsregister) myndighet och utförare (12)

Sannolikhet/Konsekvens: 3/3

Kontrollansvar: Myndighetschef

Metod/frekvens: Stickprov kvartalsvis

Rapport till: KS SOU

Sannolikheten bedöms som ganska hög då krav på detta endast gäller vissa tjänster.

Konsekvensen bedöms som allvarlig då verksamheten riktar sig till enskilda individer.

Att personer som saknar arbetstillstånd anställs i verksamheten (8)

Sannolikhet/Konsekvens: 2/4

Kontrollansvar: Myndighetschef

Metod/frekvens: Stickprov kvartalsvis

Rapport till: KS SOU

Sannolikheten bedöms som ganska låg då ny rutin för säkerställandet har införts.

Konsekvensen bedöms som allvarlig då detta inte är förenligt med lagstiftningen.

Att verksamheter som ska anmälas/registreras till IVO inte sker (4)

Sannolikhet/Konsekvens: 2/2

Kontrollansvar: Kvalitets- och utvecklingsstrateg samt chef Hälsa och sjukvårdsenheten



Metod/frekvens: Uppföljning årsvis
Rapport till: KS SOU

Sannolikheten bedöms som ganska låg då större förändringar inte sker så ofta.
Konsekvensen bedöms som mindre allvarlig då det inte direkt påverkar enskilda.

Att verksamheterna har bristande kännedom om krisrutiner (8)

Sannolikhet/Konsekvens: 2/4
Kontrollansvar: Enhetschefer och myndighetschef
Metod/frekvens: Uppföljning årsvis
Rapport till: KS SOU

Sannolikheten bedöms som ganska låg då detta bör vara prioriterat arbete.
Konsekvensen bedöms som allvarlig då brister kan drabba enskilda och medarbetare i verksamheten samt egendom.

Att beredskapspärmen inte hålls uppdaterad (8)

Sannolikhet/Konsekvens: 2/4
Kontrollansvar: Sektorns ledningsgrupp
Metod/frekvens: Genomgång och uppdatering halvårsvis
Rapport till: KS SOU

Sannolikheten bedöms som ganska låg då pärmen används frekvent.
Konsekvensen bedöms som allvarlig då brist på information kan innebära risker och fara.

Barn, utbildning, arbetsmarknad och kultur

Förelägganden vid externa myndighetsbeslut (6)

Sannolikhet/Konsekvens: 2/3
Kontrollansvar: Sektor-handläggare
Metod/frekvens: Sammanställning av beslut
Rapport till: Sektorchef

Sannolikheten bedöms som relativt låg då vi följer styrdokument och rutiner för verksamheten.

Konsekvensen bedöms som kännbar för verksamhet och individ, beroende på föreläggandets art.

Aktivitetsansvar för ungdomar i åldern 16-20 år där skolgång/sysselsättning ej är känt och att sysselsättning saknas. (2)

Sannolikhet/Konsekvens: 1/2

Kontrollansvar: Elevhälsochef

Metod/frekvens: Sammanställning

Rapport till: Sektorchef

Sannolikheten bedöms som mycket låg då vi har rutiner för att säkerställa att berörda ungdomar kontaktas och följs upp.

Konsekvensen bedöms som låg utifrån att rutinen fungerar väl.

AME, deltagare kommer inte vidare till arbetsmarknaden. Genomströmning, fyllnadsgrad, praktikplatser, resultat och genomförda insatser är inte tillfredställande. (6)

Sannolikhet/Konsekvens: 2/3

Kontrollansvar: Sektorchef

Metod/frekvens: Sammanställning av beslut

Rapport till: Sektorchef

Sannolikheten bedöms som möjlig utifrån arbetsmarknadens behov och möjlighet att matcha individ med arbetsmarknad. Även möjligt att vi inte når de individer som har behov av AME:s insatser.

Konsekvensen bedöms som kännbara för individen och kommunen utifrån individens möjlighet att komma i egen försörjning.

Uppföljning av måluppfyllelse och kunskapsresultat vid placering utanför hemmet (6)

Sannolikhet/Konsekvens: 3/2

Kontrollansvar: Central barn och elevhälsa

Metod/frekvens: Sammanställning av måluppfyllelse i samverkan med socialkontoret.

Rapport till: Sektorchef



Sannolikheten bedöms som möjlig då vi behöver utveckla rutinen för uppföljning i samarbete med IFO.

Konsekvensen bedöms som kännbar för individen inte får det stöd den har rätt till.

Närvaro och skolplikt, att alla folkbokförda elever är skolplacerade (4)

Sannolikhet/Konsekvens: 2/2

Kontrollansvar: Intendent och central barn och elevhälsa.

Metod/frekvens: Sammanställning av frånvaro och elever som saknar placering.

Rapport till: Sektorchef

Sannolikheten bedöms som låg då rutiner är väl fungerande i verksamhet och förvaltning.

Konsekvensen bedöms som låg.

Platser i förskolan kan inte erbjudas inom fyra månader (3)

Sannolikhet/Konsekvens: 1/3

Kontrollansvar: Handläggare

Metod/frekvens: Kvartalsvis statistik

Rapport till: Sektorchef

Sannolikheten bedöms som låg då kommunen kan erbjuda platser.

Konsekvensen bedöms som kännbar för vårdnadshavare som inte kan återgå till arbete och det påverkar kommunens skatteintäkter.

Efterfrågan av pedagogisk omsorg på obekväm arbetstid (2)

Sannolikhet/Konsekvens: 1/2

Kontrollansvar: Handläggare

Metod/frekvens: Sammanställning antalet vårdnadshavare som efterfrågar omsorg på obekväm arbetstid.

Rapport till: Sektorchef

Sannolikheten bedöms som försumbar då efterfrågan är låg.



Konsekvensen bedöms som kännbar för familjen om de inte kan arbeta på de tider som arbetsgivaren kräver.

Planen för kränkande behandling efterlevs (9)

Sannolikhet/Konsekvens: 3/3

Kontrollansvar: Verksamhetschef för centrala barn och elevhälsa.

Metod/frekvens: Sammanställning av anmälningar i Drafit

Rapport till: Sektorchef

Sannolikheten bedöms som möjlig om inte anmälningar görs enligt rutin i planen.

Konsekvensen bedöms som kännbar för individer då åtgärder inte sätts in enligt planen.

Att utbetalning ej sker efter ansökan om statsbidrag (2)

Sannolikhet/Konsekvens: 1/2

Kontrollansvar: Intendent

Metod/frekvens: Sammanställning

Rapport till: Sektorchef

Sannolikheten bedöms som låg.

Konsekvensen bedöms kunna påverka våra verksamheters budgetförutsättningar.

Brister i delegationsordningen (2)

Sannolikhet/Konsekvens: 1/2

Kontrollansvar: Sektorchef

Metod/frekvens: Sammanställning av beslut

Rapport till: Sektorchef

Sannolikheten bedöms som låg.

Konsekvensen bedöms som ringa.



Det kommunala åtagandet kring tillsyn av fristående förskolor genomförs. (8)

Sannolikhet/Konsekvens: 4/2

Kontrollansvar: Sektor-handläggare

Metod/frekvens: Rapportering

Rapport till: Sektorchef

Sannolikheten bedöms som möjlig enligt rutin.

Teknisk verksamhet

Att mindre avtal eller arrenden med Kommunen efterlevs och kontrolleras. (3)

Sannolikhet/Konsekvens: 3/1

Kontrollansvar: Teknisk Chef

Metod/frekvens: Stickprov och 10 av de mindre avtalen/arrende kontrolleras

Rapport till: Kommunchef

Sannolikheten bedöms som hög då interna kontrollresurser och mängden avtal inte är synkroniserade.

Konsekvensen om kontroll inte efterlevs fullt ut bedöms som liten, då dessa avtal/arrenden ej påverkar Kommunen ekonomiskt i någon större grad.

Att avtal i större investeringsprojekt med Kommunen efterlevs och kontrolleras. (3)

Sannolikhet/Konsekvens: 1/3

Kontrollansvar: Teknisk Chef

Metod/frekvens: Stickprov och 5 av de större avtalen kontrolleras

Rapport till: Kommunchef

Sannolikheten bedöms som låg då både interna och externa kontrollresurser prioriterar efterlevnad i de större avtalen.

Konsekvensen om kontroll inte efterlevs fullt ut bedöms som hög, då dessa avtal/investeringar påverkar Kommunen ekonomiskt i stor grad.



Att beslutad investeringsbudget överskrids i löpande projekt. (9)

Sannolikhet/Konsekvens: 3/3

Kontrollansvar: Teknisk Chef

Metod/frekvens: Löpande uppföljning och utökad analys av 5 av de större investeringsprojekten.

Rapport till: Kommunchef

Sannolikheten bedöms som hög då läget på världsmarknaden är väldigt ostabilt vad gäller leveranser, materialtillgång och prissättning.

Konsekvensen om kontroll inte efterlevs fullt ut bedöms som allvarlig, då många av dessa projekt påverkar Kommunen ekonomiskt.

Att besiktningar och myndighetskrav i byggnader inte dokumenteras och efterföljs. (4)

Sannolikhet/Konsekvens: 1/4

Kontrollansvar: Teknisk Chef

Metod/frekvens: Stickprov av dokumentation för myndighetskrav efter utförda kontroller för 5 av de större byggnaderna.

Rapport till: Kommunchef

Sannolikheten bedöms som låg då dessa åtgärder prioriteras högst.

Konsekvensen om kontroll inte efterlevs bedöms som allvarlig, då dessa kan vara direkt hälso och i vissa fall livsfarliga.

Att provtagningar för dricksvatten åsidosätts. (3)

Sannolikhet/Konsekvens: 1/3

Kontrollansvar: Teknisk Chef

Metod/frekvens: Stickprov/kontroll 2 ggr per år/ vattenverk

Rapport till: Kommunchef

Sannolikheten bedöms som låg då detta har hög prioritering.

Konsekvensen om kontroll inte efterlevs fullt ut bedöms som allvarlig, då detta kan medföra att smittspridning inte upptäcks i vattnet. Även risk för viten från myndigheter.



Att tillfredsställande granskning av fakturor åsidosätts (4)

Sannolikhet/Konsekvens: 2/2

Kontrollansvar: Teknisk Chef

Metod/frekvens: Stickprov och utökad granskning av 20 st av de större fakturorna.

Rapport till: Kommunchef

Sannolikheten bedöms som möjlig då det stora antalet fakturor som hanteras på Tekniska avdelningen ej synkroniserar med antalet beslutsfattare som hanterar dessa.

Konsekvensen om kontroll inte är tillfredställande bedöms som kännbar, även om fakturor med stora summor alltid prioriteras.

Att obehöriga får ut ritningar och skisser över känsliga byggnader, tex vattenverk och vattentorn. (12)

Sannolikhet/Konsekvens: 3/4

Kontrollansvar: Teknisk Chef

Metod/frekvens: Löpande stickprov och dokumentation vilka som söker eller får ut ritningar.

Rapport till: Kommunchef

Sannolikheten bedöms som hög då tex entreprenörer ibland behöver ritningar.

Konsekvensen om dessa ritningar används i fel syfte eller planering av sabotage bedöms som allvarlig.



NrParagrafNrLittera

ÄrendeNr Kod Fastighet

ProtokollBeskrivning

Kommunstyrelsens beslut

Ärendebeskrivning

Beslutsunderlag

Beslutet skickas till

Beslutsmottagare

Xxxxx

Akten

Justerare

.....

.....



KSAU § 19

KS-SA.2023.21 041

Kommunstyrelsens verksamhetsplan 2023

Kommunstyrelsens arbetsutskotts beslut

Arbetsutskottet skickar ärendet vidare till kommunstyrelsen utan eget ställningstagande.

Yrkanden

Per Hollertz (M) yrkar att arbetsutskottet skickar ärendet vidare till kommunstyrelsen utan eget ställningstagande.

Beslutsordning

Per Hollertz (M) yrkande ställs under proposition och ordföranden finner att arbetsutskottet beslutar enligt detsamma.

Ärendebeskrivning

Kommunfullmäktige beslutade om Mål & Budget 2023 – 2025, 2021-11-29, § 213. Enligt Styrmodell för Valdemarsviks kommun antagen av Kommunfullmäktige 2020-05-25, §51 ska Kommunstyrelsen årligen bryta ner Kommunfullmäktiges Mål & Budget i en verksamhetsplan.

I föreliggande verksamhetsplan kompletteras Kommunfullmäktiges inriktningsmål med resultatmål och en beskrivning av vägen till målet. Kommunfullmäktiges uppdrag kompletteras med en beskrivning av hur organisationen kommer att arbeta med dem under året. Därtill finns en nedbrytning av den ekonomiska ramen fördelat på sektor och verksamhet med en beskrivning av hur respektive sektor kommer att bedriva och prioritera sin verksamhet under året. Vissa investeringar har också preciserats. Sist i dokumentet finns en plan för uppföljning av verksamhet och ekonomi 2023 samt planering inför 2024.

Justerare

.....

.....



KSAU § 19

KS-SA.2023.21 041

Beslutsunderlag

Tjänsteskrivelse från sektor Service och samhällsbyggnad 2023-02-13
Kommunstyrelsens verksamhetsplan 2023

Beslutet skickas till
Kommunstyrelsen
Akten

Justerare

.....

.....



Tjänsteställe/Handläggare

Sektor Service och Samhällsbyggnad
Sven Stengard
Ekonomichef
Tel: 0123-191 24
E-post: sven.stengard@valdemarsvik.se

Mottagare

Kommunstyrelsen

Kommunstyrelsens verksamhetsplan 2023

Förslag till beslut i Kommunstyrelsen

Kommunstyrelsens verksamhetsplan 2023 antas.

Ärendebeskrivning

Kommunfullmäktige beslutade om Mål & Budget 2023 – 2025, 2021-11-29, § 213. Enligt Styrmodell för Valdemarsviks kommun antagen av Kommunfullmäktige 2020-05-25, §51 ska Kommunstyrelsen årligen bryta ner Kommunfullmäktiges Mål & Budget i en verksamhetsplan.

I föreliggande verksamhetsplan kompletteras Kommunfullmäktiges inriktningsmål med resultatmål och en beskrivning av vägen till målet. Kommunfullmäktiges uppdrag kompletteras med en beskrivning av hur organisationen kommer att arbeta med dem under året. Därtill finns en nedbrytning av den ekonomiska ramen fördelat på sektor och verksamhet med en beskrivning av hur respektive sektor kommer att bedriva och prioritera sin verksamhet under året. Vissa investeringar har också preciserats. Sist i dokumentet finns en plan för uppföljning av verksamhet och ekonomi 2023 samt planering inför 2024.

Beslutsunderlag

Kommunstyrelsens verksamhetsplan 2023

VALDEMARSVIKS KOMMUN

Karl Öhlander
Kommundirektör

Sven Stengard
Ekonomichef



Kommunstyrelsens verksamhetsplan 2023

Med

**Plan för uppföljning av verksamhet och ekonomi 2023
samt planering inför 2024.**

Antagen av Kommunstyrelsen: 2023-03-xx, §xx

Version 1.0



Kommunstyrelsens verksamhetsplan

Kommunfullmäktige har fastställt mål och budget för perioden 2023–2025. Denna verksamhetsplan innehåller kommunstyrelsens resultatmål samt beskrivningar hur kommunstyrelsen samt verksamheten under kommunstyrelsen ska arbeta för att nå de mål och uppdrag som kommunfullmäktige fastställt.

Kommunstyrelsens resultatmål

Kommunfullmäktiges inriktningsmål bygger på Vision 2025 och kopplas till de globala målen i Agenda 2030. Kommunstyrelsens verksamhetsplan innehåller resultatmål som utgår från inriktningsmålen. Resultatmålen beskriver vad som ska uppnås och följs upp genom indikatorer. Indikatorerna är mätpunkter som visar att arbetet ger de effekter som eftersträvas av den politiska ledningen.

1. Valdemarsviks kommun ska vara den resurseffektiva kommunen

Resultatmål

- Kommunen ska uppnå budgeterat överskott för koncernen
- Kommunen ska finansiera minst 50 % av de aktuella investeringarna utan att låna
- Kommunens ekonomi ska vara så god att den ger möjlighet till skattesänkning

Indikatorer och mått

-Årets resultat jämförs med budgeterat resultat

-Självfinansieringsgrad minst 50%

-Soliditet oförändrad

Vägen till målet

De löpande månadsuppföljningarna med förslag till åtgärder förbättras. Modeller för att följa nettokostnadsutvecklingen tas fram.

Ekonomistyrningen förbättras inom flera områden under året. Chefers ansvar för ekonomi och verksamhet förtydligas och stödet stärks.

Uppföljning

Målen följs genom kommunens finansiella redovisningar. Prognoser för måluppfyllelse ska lämnas i tertialrapport T1 samt delårsrapport.

2. Valdemarsviks kommun ska vara den öppna kommunen

Resultatmål

- Kommunen har en hög servicegrad och stor tillgänglighet för medborgare och företagare och bidrar därmed till ett attraktivt företagsklimat.
- Fler medborgare ska känna att de får tillräcklig information om den kommunala verksamheten och känna delaktighet i viktiga processer
- Kommunens sektorer samverkar kring en väl fungerande integrationsprocess

Indikatorer och mått

- SKR:s Kommunens kvalitet i korthet, avseende telefoni, e-post,



- SKR:S Insiktsmätning
- Svenskt Näringslivs undersökning om företagsklimatet.
- Antalet utrikesfödda i arbete eller i studier ska öka

Vägen till målet

Kommunen ska uppfattas som en positiv part att kontakta och samarbeta med. Tillgängligheten till kommunala tjänster och till kommunens tjänstepersoner ska öka.

Medborgare ska bjudas in till fler dialoger och få större möjligheter att påverka. Det är viktigt att dialoger som förs leder till att synpunkter tas tillvara och bidrar till förändring i den riktning som framkommer vid dialogen. Olika former för dialog ska provas under året, inte bara stormöten utan former som leder till större delaktighet där alla får möjlighet att bidra. Det kommer att vara viktigt att alla grupper i kommunen får möjlighet att delta och göra sin röst hörd.

Kommunens webbplats är en viktig kanal för att nå delaktighet och insyn, men andra kanaler ska fortsätta att utvecklas under året.

Utrikesfödda välkomnas till kommunen genom att sektorerna samverkar för att alla ska komma in i samhället på bästa möjliga sätt genom studier, arbete, andraspråksinlärning och boende.

Kultur och fritid breddar sitt utbud för att möta behov och öka tillgänglighet.

Uppföljning

Målen följs genom jnhämtande av synpunkter från näringsliv, medborgare och verksamhet genom enkäter och dialog.

Prognoser för måluppfyllelse ska lämnas i tertialrapport T1 samt delårsrapport bland annat baserat på bedömningar av inkomna klagomål och synpunkter.

3. Valdemarsviks kommun ska vara den hälsosamma kommunen

Resultatmål

- Äldre som får insatsen hemtjänst eller vård- och omsorgsboende ska känna trygghet.
- Äldre som bor på vård- och omsorgsboende ska vara nöjda med aktiviteter som erbjuds.
- Öka det förebyggande arbetet inom socialtjänst riktat till barn och unga.
- Den enskilde som bor i bostad med särskild service (LSS) ska känna trygghet(förtroende) med personal.
- Barn och ungas psykiska och fysiska hälsa ska förbättras.

Indikatorer och mått

- Målvärde högre än rikets resultat för hemtjänst respektive vård- och omsorgsboende. Källa: Socialstyrelsen enkät *Vad tycker äldre om äldreomsorgen?*
- Målvärde mer än föregående års resultat 26%. Källa: Socialstyrelsen enkät *Vad tycker äldre om äldreomsorgen?*
- Målvärde högre än rikets resultat. Källa: Brukarenkät via SKR inom område funktionsnedsättning genomförs vartannat år (2024)
- Antal insatser via service inom öppenvård. Källa: intern statistik.
- Antal beviljade insatser i familj i egen regi. Källa: intern statistik.
- Antalet positiva svar i enkäten Om mig år. 8 ska öka
- Närvaro i förskola och skola ska öka



- Antalet individer i sysselsättning ska öka

Vägen till målet

Fortsatt värdegrundsarbete för att säkerställa kvalitet i verksamheterna. Fortsatt arbete med att utveckla möjligheter till digitala lösningar för att skapa trygghet för medborgare.

Det finns behov av andra boenden för äldre än de vård- och omsorgsboende som idag finns i kommunen. Efterfrågan är stor vad gäller så kallade trygghetsboende, i såväl Valdemarsvik som i stora delar av landet.

Det förebyggande arbetet inom Individ- och familjeomsorgen är i fokus. En del är ingången via service till vår öppenvård Råd och stöd där samtal erbjuds föräldrar i strukturerad form utan journalföring.

Vid sidan av det förebyggande arbete som sker är det av vikt att oro anmäls för att stöd ska kunna ges i tidigt skede. Samt att det i ärenden där utredning inte behöver inledas istället hänvisas till den servicekanal som finns genom råd och stöd.

För att möjliggöra en utveckling av detta arbete fortsätter samverkan med sektor Barn, Utbildning, Arbetsmarknad och Kultur bland annat genom det pågående arbetet inom ramen för Preventionsgruppen som leds av folkhälsoutvecklare.

Samverkan mellan sektorerna *Utbildning, arbetsmarknad och kultur* och *Stöd och omsorg* ska öka genom det pågående arbetet inom ramen för Preventionsgruppen och *Handlingsplan för preventiva insatser kring barn och unga 2023* och genom att aktiviteter för att bygga upp verksamhet för de individer som står längst från arbetsmarknaden tas fram gemensamt.

Elevhälsans förebyggande och främjande ska fortsätta utvecklas.

Utbildning i psykisk hälsa för alla medarbetare genomförs fram till slutet av april i syfte att förbättra kunskap och bemötande av personer som kommer i kontakt med kommunens verksamheter.

Uppföljning

Resultatmålet om äldre följs genom den enkätundersökning som genomförs av Socialstyrelsen.

Resultatmålet i område funktionsnedsättning följs genom den enkätundersökning som genomförs via SKR.

Uppföljning av barn och elevers hälsa sker kontinuerligt genom sektor UKA:s systematiska kvalitetsarbete.

Uppföljning av insatser för individer som står längst ifrån arbetsmarknaden sker i delårsrapport och årsrapport.

Resultatmålet om insatser från Socialtjänsten följs genom statistik på antalet insatser via service samt beviljade insatser i familj i egen regi. Prognoser för måluppfyllelse ska lämnas i tertialrapport T1 samt delårsrapport.

4. Valdemarsviks kommun ska vara den miljöklaka kommunen

Resultatmål

- Den kommunala organisationens klimatavtryck ska minska.
- Stimulera åtgärder som underlättar för kommuninvånarna att tänka och agera miljöklakt.



- Arbeta med miljö/klimatåtgärder inom den kommunala organisationen

Indikatorer och mått

- Egen statistik gällande minskade CO2-utsläpp och energianvändning
- Ökad återvinning/återbruk av avfall.
- Miljöfaktorer och dess påverkan vid ny- och om byggnationer ska redovisas.
- Minskade volymer till förbränning.
- Aktuell Hållbarhets miljöranking

Vägen till målet

Under året kommer arbetet med översynen av kommunens fordonspark att fortsätta. Effektivt resande och miljöeffektiva transporter kommer att fortsätta vara i fokus. Kommunens egen avfallsproduktion kommer också att vara central i miljöarbetet. Energieffektiviseringsåtgärder i kommunens lokaler ska intensifieras.

Samverkan mellan Utbildning, kultur och arbetsmarknad och Service och samhällsbyggnad gällande återvinning och återbruk.

Uppföljning

Målet följs genom statistik om kommunens fordon, transporter och energiförbrukning samt avfall som skickas till förbränning. Prognoser för måluppfyllelse ska lämnas i tertialrapport T1 samt delårsrapport.

5. Valdemarsviks kommun ska vara den framgångsrika lärande kommunen

Resultatmål

- Samtliga elever ska efter avslutad grundskola ha hög måluppfyllelse.
- Den öppna arbetslösheten i kommunen ska minska.

Indikatorer och mått

- Meritvärde för grundskolans slutbetyg ska öka
- Behörighet till gymnasieskolans samtliga nationella program ska öka
- Andel elever med godkända betyg i alla ämnen ska öka
- Ungdomar som är etablerade på arbetsmarknaden eller studerar 2 år efter fullföljd gymnasieutbildning ska öka
- Sysselsättningsgrad genom arbete eller studier ska öka

Vägen till målet

En ökad måluppfyllelse uppnås genom ett väl utvecklat systematiskt kvalitetsarbete. I analysarbetet beaktas skillnader och likheter för genus- och flerspråkighet utifrån ett kompensatoriskt och likvärdigt perspektiv. Transparens och samsyn kring resultat i styrkedjan bidrar till att insatta åtgärder får effekt. En kartläggning av behov utifrån analys ska genomföras på förskole- och grundskoleenheterna under vårterminen. Resultat sammanställs i en *Övergripande utvecklingsplan för ökad måluppfyllelse i förskola och skola 2023-25*.

En sänkt arbetslöshet uppnås genom studier med ökad måluppfyllelse i grundskola och gymnasium. En andra chans möjliggörs genom vuxenstudier eller andra insatser inom verksamheten på Arena arbetsmarknad. Insatserna utgår från arbetsmarknadens behov. Fortsatt samverkan under 2023 mellan Arena Arbetsmarknads, individ- och familjeomsorgen och Arbetsförmedling är nödvändig för att öka sysselsättning via matchning av arbetslösas kompetens och arbetsmarknadens behov.



Uppföljning

Målet följs genom statistik. Prognoser för måluppfyllelse ska lämnas i tertialrapport T1 samt delårsrapport.

6. Valdemarsviks kommun ska vara den moderna kommunen

Resultatmål

- Valdemarsviks kommun ska präglas av ett gott medarbetar- och ledarskap.
- Valdemarsviks kommun ska vara en arbetsgivare som våra medarbetare kan rekommendera till andra.
- Valdemarsviks kommun ska vara en jämställd arbetsgivare.
- Valdemarsviks kommun ska vara tillgänglig och lätt att nå.

Indikatorer och mått

-HME 2022 och 2023

-Resultat- och utvecklingssamtal (RUS)

- Genomsnittlig sysselsättningsgrad ska öka mot heltid som norm

- Lönekartläggning

-E-tjänster inom verksamheterna

Vägen till målet

För ett gott och hållbart ledarskap krävs inte bara goda kunskaper utan också stödresurser och att chefen har ett rimligt uppdrag. Under 2023 kommer förvaltningen stärka cheferna i deras ledarskap genom ledarskapsutveckling (utvecklande ledarskap – UL) samt utbildning i arbetsmiljöfrågor. Arbeta vidare med att utveckla medarbetarskapet och det systematiska arbetsmiljöarbetet. Lönepolitiken kommer att fortsätta utvecklas i syfte att underlätta kompetensförsörjningen.

Samtliga verksamheter utvecklar arbetet kring E-tjänster och digitala verktyg för medborgare, vårdnadshavare.

Uppföljning

Målet följs genom årliga enkätundersökningar. Prognoser för måluppfyllelse ska lämnas i tertialrapport T1 samt delårsrapport.



Kommunstyrelsens uppdrag från kommunfullmäktige

En sammanfattning av uppdragen i Mål & budget med en beskrivning av kommunstyrelsens åtaganden utifrån dem. Uppföljning sker enligt rutiner beskrivna i avsnittet ” Plan för uppföljning av verksamhet och ekonomi 2022 samt planering inför 2023”

Ta fram och implementera förslag till att förbättra skolresultaten

För att öka likvärdigheten och kvaliteten inom förskola och skola ska en tydlig nulägesanalys med tillhörande åtgärdsplan för tas fram av sektor Barn, utbildning, arbetsmarknad och kultur; *Övergripande utvecklingsplan för ökad måluppfyllelse i förskola och skola 2023-25*. Utvecklingsplanen ska ha en agil ansats där analys, åtgärder och resultat kontinuerligt följs upp sammanställs, utvärderas och revideras.

Prioritera framtagandet av detaljplaner som möjliggör ny bostadsbyggnation. Ta fram planeringsstrategin för att aktualisera kommunens översiktsplan (ÖP).

Detaljplanearbetet ska under året bedrivas med prioritet kopplat till de planer som främjar bostadsbyggande. Den gällande prioritetsordningen för detaljplanearbetet kan därmed behöva ses över.

Den lagstadgade placeringsstrategin ska tas fram och beslut ska fattas kring om revidering av översiktsplanen behöver ske.

Stimulera åtgärder som underlättar för kommuninvånarna att tänka och agera miljöklomt. Jobba med miljö/klimatåtgärder inom den kommunala organisationen.

Uppdraget tangerar inriktningsmål nummer 4 ”Valdemarsviks kommun ska vara den miljökloma kommunen. Uppdraget kopplas därför som ett resultatmål till detta inriktningsmål.

Aktivt arbeta med att utveckla tillgänglighet bemötande, service, information till och dialog med kommunens invånare och näringsliv.

Medborgare och näringsliv ska bjudas in till fler dialoger och få större möjligheter att påverka. Olika former för dialog ska provas under året, inte bara stormöten utan former som leder till större delaktighet där alla får möjlighet att bidra. Det kommer att vara viktigt att alla grupper i kommunen får möjlighet att delta och göra sin röst hörd.



Verksamheten i sektorerna

Barn, utbildning, arbetsmarknad och kultur

Sektorns ekonomiska ram

.

Mnkr	Bokslut 2021	Budget 2022	Budget 2023	Ek plan 2024	Ek plan 2025
Netto	178,8	187,7	189,8	193,1	195,4

Budget 2023 (Mnkr)	Kostnader	Intäkter	Netto	Netto -22
Fritidsverksamhet/fritidsgård	1,4	0	1,4	1,4
Förskola/barnomsorg	53,8	4,8	49,0	50,4
Grundskola	83,8	1,3	82,5	84,3
Gymnasieskola	39,7	0,7	39,0	32,3
Vuxenutbildning	2,9	0,4	2,5	3,1
Arbetsmarknad	7,0	4,0	3,0	2,6
Ledning och administration	5,2	0,0	5,2	6,2
Bibliotek	3,1	0,0	3,1	3,2
Integration	0,0	0,0	0,0	0,0
Kulturverksamhet	3,4	0,0	3,4	3,5
Bad	1,4	0,7	0,7	0,7
Summa	201,7	11,9	189,8	187,7

Sektorns verksamhet under året

Sektor *Utbildning, kultur och arbetsmarknad* ansvarar för de kommunala verksamheterna förskola, grundskola inklusive fritidshem, uppföljning av gymnasieutbildning, vuxenutbildning, arbetsmarknadsenhet och integrationsenhet. Inom sektorn finns även öppen fritidshemsverksamhet, fritidsgård, badhus, bibliotek och kulturskola.

Verksamheterna inom sektorns ansvar är viktiga för en växande modern och attraktiv kommun. Verksamheterna ska präglas av öppenhet, hög kvalitet och att de svarar upp mot de krav som ställs i lagar och förordningar men också mot de förväntningar som ställs från kommuninvånarna.

Övergripande systematisk kvalitetsarbete

För att ytterligare stärka kvaliteten och förbättringskapaciteten inom sektorns samtliga verksamheter kommer ett särskilt fokus under året ligga på att se över och uppdatera sektorns systematiska kvalitetsarbetet.

För att stärka styrkedjan mellan verksamhet och den politiska nivå ska återrapportering och dialog med utskottet att stärkas. Särskilt fokus kommer riktas mot skolans huvudmannaskap och dess styrkedja.

Resurseffektivitet

Effektivitetsarbetet fortsätter inom samtliga verksamheter med kontinuerlig översyn av ekonomi och organisation. Arbetet inkluderar även stöd- och service som kost, städ och hyreskostnader så att de ligger inom resultatmålen.

Behov av förändringar inom förskola och skola ska särskilt utredas utifrån ett minskat barn- och elevunderlag i syfte att vara en resurseffektiv kommun.



Förskola och skola

Den pågående insatsen från Skolverket, *Nyanländas lärande*, kommer att avslutas under våren. Utvecklingsarbetet med att öka kvaliteten och måluppfyllelsen fortsätter därmed och kommer att intensifieras under året. För att öka likvärdigheten och kvaliteten ska en tydlig nulägesanalys med tillhörande åtgärdsplan för tas fram; *Övergripande utvecklingsplan för ökad måluppfyllelse i förskola och skola 2023-25*. Utvecklingsplanen ska ha en agil ansats där analys, åtgärder och resultat kontinuerligt följs upp sammanställs och revideras.

Samverkan med sektor Stöd och omsorg behöver utvecklas för att tidigt fånga upp barn och ungdomar i riskgrupp och i behov av särskilt stöd. Skolans närvarofrämjande insatser behöver förstärkas.

Arena arbetsmarknad

Arena Arbetsmarknad ska under 2023 fortsätta utveckla sitt uppdrag som kommunens lärcentrum. Verksamhetens huvuduppdrag är att ge individen förutsättningar för att komma i arbete eller studier för att kunna försörja sig själv. För att öka andelen självförsörjande och för att matcha tillgång på arbetskraft utifrån arbetsmarknadens behov ligger Arena arbetsmarknads fortsatta fokus på samverkan kring effektiva insatser med näringslivssekreterare och näringsliv, Arbetsförmedlingen med flera.

Under mars 2023 kommer sektorn att återrapportera ett förslag på en kommunal version av samhäll.

För att bidra till kommunens klimatmål planerar arbetsmarknadsenheten tillsammans med kommunens återvinningscentral olika former av återbruk.

Integrationsenheten ska fortsätta att utveckla uppdrag att integrera utrikesfödda in i svenska samhället och underlätta till egen försörjning genom arbete eller studier. Samverkan kring integration internt och externt med andra sektorer, regionala nätverk och Arbetsförmedlingen ska fortgå.

För att främja sysselsättning och ge ungdomar framtidsperspektiv behöver arbetet med feriearbetsplatser utvecklas.

Öppen fritidshemsverksamhet och fritidsgårdsverksamhet

Den öppna fritidshemsverksamheten ska under året fortsätta att erbjuda 10-12 åringar möjlighet till en utvecklande meningsfull fritid och rekreation genom olika aktiviteter. Fritidsgårdsverksamheten som vänder sig till ungdomar 13-19 år ska fortsätta att arbeta med främjande och förebyggande insatser i en trygg och attraktiv mötesplats, där alla ungdomar ska känna sig välkomna, sedda och bekräftade. Fokus under året ska ligga på att göra besökarna i den öppna fritidshems- och fritidsgårdsverksamheten delaktiga i planering och genomförande av verksamhetens innehåll. Ett främjande och förebyggande arbete sker även utanför verksamhetsförlagd tid i samverkan med socialförvaltning och polis som exempelvis i drogfri avslutning för åk. 9.

Under året behöver ett särskilt fokus ligga på att se vad som behöver göras för att locka fler ungdomar mellan 13-19 år till verksamheten.

Bibliotek och kultur

Bibliotek och kultur ska fortsätta att utveckla verksamheterna och nå ut till så många som möjligt med ett brett kulturutbud, aktiviteter och mötesplatser som tilltalar fler besökare och deltagare. Kulturskolan ska vara en kreativ plats bidrar till en meningsfull och utvecklande fritid för barn och unga där fler ska få ökad möjlighet till eget skapande inom musik, dans och slöjd.



Under 2023 ska olika evenemang, studiebesök och lovaktiviteter genomföras. Verksamheten fortsätter att erbjuda hög servicegrad och tillgänglighet både fysiskt och psykiskt. Samverkan med andra verksamheter både inom och utanför kommunen som den öppna fritidshems- och fritidsgårdsverksamheten, föreningsliv, förskola och skola, konstnärer med flera ska fortsätta.

Genom verksamheten ska Bibliotek och kultur bidra till ökad attraktion för kommunen och en vilja att bo här.



Stöd och omsorg

Sektorns ekonomiska ram

Mnkr	Bokslut 2021	Budget 2022	Budget 2023	Ek plan 2024	Ek plan 2025
Netto	227,0	230,8	240,7	256,1	257,7

Budget 2023 (Mnkr)	Kostnader	Intäkter	Netto	Netto -22
Hälsa-och sjukvård	26,0	6,0	20,0	20,0
Äldreomsorg	126,0	15,0	111,0	102,0
Stöd vid funktionsnedsättning	66,1	9,1	57,0	58,0
Individ och familjeomsorg	46,7	1,0	45,7	43,3
Centralt/Gemensamt	7,0	0,0	7,0	7,5
Budgetjusteringar				
Summa	271,8	31,1	240,7	230,8

Sektorns verksamhet under året

Sektorns ansvarsområde

Sektor stöd och omsorg ansvarar för service till kommuninvånare inom hälso- och sjukvård, hemsjukvård samt äldreomsorg och stöd vid funktionsnedsättning. Ansvaret omfattar också myndighetsutövning, vård och behandling av barn och vuxna samt försörjningsstöd och förebyggande verksamhet.

Värdegrundsarbete

Värdegrundsarbetet är centralt och måste fortsätta i alla arbetslag och på alla arbetsplatser inom sektorn. Metoden är att använda förbättringsarbete för att åstadkomma små förbättringar som långsiktigt ska generera ökad kvalitet.

Äldreomsorg

Aktuell befolkningsprognos visar på fortsatt behov av satsningar inom hemtjänst, hemsjukvård och hemrehabilitering. Behovet är också stort av att för de äldre med mer omfattande hjälpbehov skapa tillgängliga och mer ändamålsenliga vård- och omsorgsboenden. Under året fortsätter ombyggnationen av Ringgården, sektorn deltar i arbetet i olika arbetsgrupper och verksamheten planerar för inflyttning till januari 2024.

Stöd vid funktionsnedsättning

Under året kommer en ny verksamhet för korttidsvistelse enligt LSS 9:6,7 projekteras och planeras stå klart 2024.

IFO samverkan och förebyggande arbete

I syfte att minska antalet placeringar blir förebyggande arbete och uppföljning i fokus. Det är viktigt att oro anmäls för att stöd ska kunna ges i tidigt skede och att i ärenden där utredning inte behöver inledas istället hänvisa till den servicekanal som finns genom råd och stöd.

Vårdsamverkan



Vårdsamverkan kommer under 2023 ske genom regelbundna samverkansmöten med vårdcentralen. Arbetet med Nära vård fortgår på både regional och lokal nivå.

Rehabiliterande förhållningssätt

Satsningar på rehabiliterande förhållningssätt och teamarbete kommer att fortsatt vara centralt i verksamheterna. Arbetet syftar till att individen ska stödjas i att bibehålla och förbättra sina förmågor för att kunna leva ett tryggt och självständigt liv.

E-hälsa och digitalisering

Det pågående utvecklingsområdet med digitalisering och välfärdsteknik som ska leda till resurseffektiva arbetssätt och trygghetskapande insatser för medborgare ska fortgå under året.



Service och samhällsbyggnad

Sektorns ekonomiska ram

Mnkr	Bokslut 2021	Budget 2022	Budget 2023	Ek plan 2024	Ek plan 2025
Netto	68,0	72,3	79,1	81,2	82,6

Budget 2023 (Mnkr)	Kostnader	Intäkter	Netto	Netto -22
Övergripande	0,9	0	0,9	2,0
Avgifter, bidrag och sporthallar	2,9	0,2	2,7	2,6
Kost och Städ	16,8	16,3	0,5	0,4
Ekonomi, Kansli	10,7	0,4	10,3	9,4
Personalenhet	8,9	0,1	8,8	8,2
IT-enhet	8,9	3,0	5,0	4,6
Näringsliv, kommunikation	1,5	0,3	1,2	1,1
Skärgård, folkhälsa, säkerhet	5	1,8	3,2	3,1
Ledning	3,2	0,1	3,1	2,9
Skolskjuts och färdtjänst	14,8	0,3	14,5	14,0
Gator, parker och idrottsanläggningar	27,2	6,1	21,1	18,3
Fastighet	30,1	28,2	1,9	0,0
Miljö	1,9	0,1	1,8	1,6
Samhällsplanering och tillsyn	6,3	2,2	4,1	4,1
Vatten och avlopp	22,0	22,0	0,0	0,0
Renhållning	15,0	15,0	0,0	0,0
Summa	175,2	96,1	79,1	72,3

Sektorns verksamhet under året

Kommundirektören ansvarar för den övergripande ledningen av förvaltningen och har att på kommunstyrelsens uppdrag utveckla ledning, styrning och samordning av verksamheterna. Service och samhällsbyggnad har både ett strategiskt och ett operativt uppdrag. Sektorn är ny sedan september 2021 och bygger på en sammanslagning av tidigare sektor samhällsbyggnad och kultur och service och administration.

Sektorn ska vara ledande i mycket av kommunens utvecklingsarbete. Detta innebär bland annat arbetet med utveckling genom digitalisering. Sektorn har ett övergripande strategiskt ansvar för att driva och stödja utvecklingen av de administrativa stödprocesserna inom kommunen. Detta innebär också ett operativt ansvar att ge stöd och service till medborgare och samtliga sektorer samt den politiska organisationen.

När det kommer till samhällsbyggnadsdelen kan sektorns uppdrag delas in i två områden. En skattefinansierad del som innefattar gator, parker, idrottsanläggningar och fastigheter samt miljö och samhällsplanering. Den andra delen som till sin helhet är taxefinansierad består av två skilda delar: vatten och avlopp samt renhållning. De båda sistnämnda särredovisas då respektive kollektiv ska stå för samtliga kostnader.

Sektorn ansvarar för större delen av den kommunala infrastrukturen där även hamnar, bryggor, campingplatser m.m. ingår.



Under 2023 kommer mycket av fokus fortsätta att ligga på en aktiv detaljplanering med fokus på bostadsbyggande och en mer offensiv markpolitik. Detta innebär tydligare prioriteringar och arbete där det ger mest effekt och nytta för kommunens utveckling. Det mer offensiva arbetet innebär också tydligare dialoger och öppenhet för att kunna genomföra snabbare och smidigare processer.

Inom sektorn finns även näringslivsfrågor, marknadsföring, informations- och kommunikationsfrågor samt säkerhets- och beredskapsarbetet, skärgårdsutveckling och folkhälsoarbete.



Investeringar

Mnkr	2023	2024	2025	2026	2027
Fastighetsprojekt					
Ringgården	60,7				
LSS Korttidsboende	15,0				
Sörbyskolans kök			10,0	3,0	
Mindre fastighetsprojekt	0,5	2,0	1,0	1,0	1,0
PLU och löpande fastighetsinvesteringar	4,7	4,7	4,7	4,7	4,7
Fritids- och kulturprojekt					
Bryggor, kajer, sponter mm	0,0	8,0	5,0	30,0	2,0
Gator och anläggningar					
PLU och löpande investeringar	1,8	2,0	1,9	2,1	2,1
Kulvertar, å-rensning	0,7	0,0	11,0	4,0	6,0
Utveckling, anläggningar och gator	2,1	2,0	5,0	3,1	0,4
Inventarier och utrustning					
Inventarier och utrustning	5,4	5,4	1,4	0,8	0,8
IT investeringar	2,5	2,5	2,5	2,5	2,5
Marknadsföring, skyltning	0,5				
Avgiftsfinansierad verksamhet					
Avfallsverksamhet	0,3	0,3			
VA-verksamhet		40,5	30,0	30,0	30,0
Reserv	1,5	1,5	1,5	1,5	1,5
Summa	95,7	68,9	74,0	82,7	51,0
Lån till de kommunala bolagen	2,0	2,0	2,0	2,0	2,0

Ovanstående investeringsplan återfinns i kommunfullmäktiges budget. En ytterligare specificering av vissa anslag följer nedan:



Precisering av vissa investeringar 2023

Följande investeringar ingår i ovanstående siffror:

Fastighets projekt

Mindre fastighetsprojekt

Ringarums skola Ny basketplan alternativt minder multiarena på skolgården

Belopp: 100 tkr.

Gator och anläggning

Kulvertar, utveckling, anläggningar och gator

Asfaltering PLU

Belopp: 1 750 tkr

GC och passage Norrgatan Medfinansiering Trafikverket

Belopp: 300 tkr

Gamla kommunala deponier

Belopp: 400 tkr

Omstigningsplats Ringarum Medfinansiering Trafikverket

Belopp 1 400 tkr

Avfallsverksamhet

Renhållning

Inköp av containrar

Belopp 300 tkr



Plan för uppföljning av verksamhet och ekonomi 2023 samt planering inför 2024.

Uppföljningar:

Månadsuppföljningar

Uppföljningarna genomförs per den sista i varje månad. För januari görs ingen uppföljning.

Feb, mars, maj, juni, september, oktober, november.

Apriluppföljning (T1)

Uppföljningen genomförs per den sista i månaden.

April

Fördjupad månadsuppföljning med investeringar och prognos för måluppfyllelse avseende samtliga övergripande mål och resultatmål samt uppdrag.

Delårsbokslut (7 månader)

Uppföljningen och bokslutet avser den sista i månaden. Uppföljning av investeringar och samtliga mål.

Juli

Årsredovisning (T3)

Uppföljningen och bokslutet avser räkenskapsårets slut. Uppföljning av investeringar och samtliga mål och uppdrag.

December

Redovisning av arbetet med målen:

Vid varje kommunstyrelsemöte ska minst ett mål redovisas utifrån nuläge och genomfört arbete inom målområdet. Redovisningen ska även innehålla en prognos av kommande måluppfyllelse samt förslag till korrigerande åtgärder i det fall målet inte bedöms nås. Kompletta underlag skickas ut med kallelsen.

13 mars	Den miljökloka kommunen
11 april	Den öppna kommunen
8 maj	Den hälsosamma kommunen
12 juni	Den moderna kommunen
4 september	Den lärande kommunen
2 oktober	Den resurseffektiva kommunen



Redovisning av arbetet med uppdragen:

Vid varje arbetsutskotts möte ska minst ett uppdrag redovisas utifrån nuläge och genomfört arbete inom målområdet. Redovisningen ska även innehålla en prognos av kommande uppfyllelse samt förslag till korrigerande åtgärder i det fall uppdraget inte bedöms kunna fullföljas. Kompletta underlag skickas ut med kallelsen.

19 april

- Prioritera framtagandet av detaljplaner som möjliggör ny bostadsbyggnation. Ta fram Planeringsstrategin för att aktualisera kommunens översiktsplan (ÖP)

17 maj

- Stimulera åtgärder som underlättar för kommuninvånarna att tänka och agera miljöklomt. Jobba med miljö/klimatåtgärder inom den kommunala organisationen.

13 september

- Ta fram och implementera förslag för att förbättra skolresultaten

11 oktober

- Aktivt arbeta med att utveckla tillgänglighet, bemötande, service, information till och dialog med kommunens invånare och näringsliv.



Planering, 2024 års Mål och budget:

Budgetramar

Planeringsramar och riktlinjer inför det kommande budgetarbetet och det underlag förvaltningen tar fram till budgetberedningen. Ramberedning startar under våren.

Beslut i KF 7 juni. Beslut i KS 8 maj.

Budgetberedning

September

Budget AU

Beslut 11:e oktober

Budget KS

Beslut 30 oktober

Budget KF

Beslut 13 november

KS verksamhetsplan

Beslut december

Sektorernas arbetsplaner

December – Januari



NrParagrafNrLittera

ÄrendeNr Kod Fastighet

ProtokollBeskrivning

Kommunstyrelsens beslut

Ärendebeskrivning

Beslutsunderlag

Beslutet skickas till

Beslutsmottagare

Xxxxx

Akten

Justerare

.....

.....



KSAU § 21

KS-SA.2023.17

Avslut av Valdemarsvik kommuns arbete med Fairtrade City

Kommunstyrelsens arbetsutskotts förslag

Kommunfullmäktige upphäver beslut 2013-08-26 § 58.

Kommunfullmäktige uppdrar till kommunstyrelsen att avsluta Valdemarsvik kommuns Fairtrade City arbete och skicka inte in någon förnyelseansökan till Fairtrade Sverige.

Ärendebeskrivning

Fairtrade City är en diplomering av kommuner som engagerar sig för en etisk konsumtion och rättvis handel. Konceptet är internationellt och i Sverige är det Fairtrade Sverige som står bakom diplomeringen. Syftet med Fairtrade City är att bidra till en hållbar konsumtion som värnar om både människan och miljön.

Kommunfullmäktige beslutade 2013-08-26 § 58 att bifalla motion inlämnad motion av Socialdemokraterna, Miljöpartiet och Vänsterpartiet om att Valdemarsviks kommun blir en Fairtrade kommun. Kommunstyrelsen fick i uppdrag att i samband med beslut om mål och budget 2014 – 2016 redovisa en plan för anslutning till Fairtrade-koncept och en certifiering. Valdemarsviks kommun erhöll sin Fairtrade City-diplomering 2016-06-14.

Under pandemiåren 2020-2021 var Fairtrade City arbetet i huvudsak vilande i samtliga Fairtrade City kommuner i landet. Under 2022 lyftes frågan om kommunerna avsåg att återuppta arbetet igen och på nytt skicka in en förnyelseansökan. Den politiska viljan är nu att Valdemarsviks kommun inte återupptar Fairtrade City arbetet utan istället avslutar det.

Ekonomiska konsekvenser

Att avsluta Fairtrade City arbetet innebär att kommunen inte längre behöver avsätta medel för diplomeringsavgift och aktivitetskostnader. Fairtrade City budgeten har tidigare legat på 50 tkr per år, även om enbart 16,7 tkr användes under 2022, och diplomeringsavgiften på 5 tkr. Utöver det kommer inte kommunen ha samma kostnader vid inköp av varor. Fairtrade varor är i snitt 20 procent dyrare än vanliga varor och totalt köpte kommunen in fairtrade varor för 224 701 kronor under 2022.

Justerare

.....

.....



KSAU § 21

KS-SA.2023.17

Beslutsunderlag

Tjänsteskrivelse från sektor Service och samhällsbyggnad 2023-02-03

Beslutet skickas till
Kommunstyrelsen
Akten

Justerare

.....

.....



Tjänsteställe/Handläggare

Avdelning Service och Samhällsbyggnad
Frida Andersson
Kommunsekreterare
Tel: 0123-191 34
E-post: Frida.m.andersson@valdemarsvik.se

Mottagare

Kommunstyrelsens arbetsutskott

Förnyelseansökan till Fairtrade City

Förslag till beslut

1. Kommunfullmäktige upphäver beslut 2013-08-26 § 58.
2. Kommunfullmäktige uppdrar till kommunstyrelsen att avsluta Valdemarsvik kommuns Fairtrade City arbete och skicka inte in någon förnyelseansökan till Fairtrade Sverige.

Ärendebeskrivning

Fairtrade City är en diplomering av kommuner som engagerar sig för en etisk konsumtion och rättvis handel. Konceptet är internationellt och i Sverige är det Fairtrade Sverige som står bakom diplomeringen. Syftet med Fairtrade City är att bidra till en hållbar konsumtion som värnar om både människan och miljön.

Kommunfullmäktige beslutade 2013-08-26 § 58 att bifalla motion inlämnad motion av Socialdemokraterna, Miljöpartiet och Vänsterpartiet om att Valdemarsviks kommun blir en Fairtrade kommun. Kommunstyrelsen fick i uppdrag att i samband med beslut om mål och budget 2014 – 2016 redovisa en plan för anslutning till Fairtrade-koncept och en certifiering. Valdemarsviks kommun erhöll sin Fairtrade City-diplomering 2016-06-14.

Under pandemiåren 2020-2021 var Fairtrade City arbetet i huvudsak vilande i samtliga Fairtrade City kommuner i landet. Under 2022 lyftes frågan om kommunerna avsåg att återuppta arbetet igen och på nytt skicka in en förnyelseansökan. Den politiska viljan är nu att Valdemarsviks kommun inte återupptar Fairtrade City arbetet utan istället avslutar det.

Ekonomiska konsekvenser

Att avsluta Fairtrade City arbetet innebär att kommunen inte längre behöver avsätta medel för diplomeringsavgift och aktivitetskostnader. Fairtrade City budgeten har tidigare legat på 50 tkr per år, även om enbart 16,7 tkr användes under 2022, och diplomeringsavgiften på 5 tkr. Utöver det kommer inte kommunen ha samma kostnader vid inköp av varor. Fairtrade varor är i snitt 20 procent dyrare än vanliga varor och totalt köpte kommunen in fairtrade varor för 224 701 kronor under 2022.



Beslutet skickas till
Kommunstyrelsen
Akten

VALDEMARSVIKS KOMMUN

Karl Öhlander
Kommundirektör

Frida Andersson
Kommunsekreterare



NrParagrafNrLittera

ÄrendeNr Kod Fastighet

ProtokollBeskrivning

Kommunstyrelsens beslut

Ärendebeskrivning

Beslutsunderlag

Beslutet skickas till

Beslutsmottagare

Xxxxx

Akten

Justerare

.....

.....



KSAU § 20

KS-TEK.2022.14 VALDEMARSVIK 4:3

Avslut av förhandling avseende markupplåtelse för solcellspark på del av fastigheten Valdemarsvik 4:3

Kommunstyrelsens arbetsutskotts förslag

Kommunstyrelsen beslutar att avsluta förhandling utan tilldelning avseende markupplåtelse för solcellspark på del av fastigheten Valdemarsvik 4:3.

Sammanfattning

Förhandling har pågått under 2022 avseende markupplåtelse för solcellspark på del av Valdemarsvik 4:3. Med hänvisning till uppdagade behov av vattenverk och dagvattenanläggning samt att gällande översiktsplan där aktuellt markområde pekas ut som utbyggnadsområde föreslås att markupplåtelse på del av Valdemarsvik 4:3 för annan verksamhet under längre tid, i detta fall solcellspark under 40 år, inte tilldelas.

Ärendebeskrivning

Under 2022 har förhandling med intressent bedrivits och färdiga avtalshandlingar presenterats för beslut hos kommunstyrelsen i två omgångar under juni samt november 2022. Den 13 juni 2022 beslutade kommunstyrelsen om återremiss med flera kompletterande frågor som besvarades inför nytt beslutstillfälle den 21 november 2022. Ärendet bordlades den 21 november av kommunstyrelsen.

Efter bordläggningsbeslutet har det uppdagats att tilltänkt vattenverk inom aktuell del av Valdemarsvik 4:3 eventuellt behöver ytterligare areal samt kan komma att utformas på annat sätt än vad som hittills är förprojekterat. Vidare har behov av större dagvattenanläggning uppdagats för del av angränsande Mossebo industriområde. Här föreslås bland annat anordnas en större översilningsyta på del av befintlig åkermark inom aktuellt område för solcellsparken.

Vidare har tillträdande politisk majoritet i kommunstyrelsen anfört att utvecklingsområde 7, alltså "Industri på sikt" i gällande översiktsplan år 2018 är fortsatt aktuellt.

Inga intentionsavtal eller andra skriftliga utfästelser finns mellan kommunen och intressenten sedan tidigare. Med hänvisning till ovan argumentation

Justerare

.....

.....



KSAU § 20

KS-TEK.2022.14 VALDEMARSVIK 4:3

föreslås att förhandling om markupplåtelse för solcellspark på del av Valdemarsvik 4:3 avslutas utan tilldelning.

Ekonomiska konsekvenser

Genom att avbryta förhandlingen om markupplåtelse för solcellspar avstår kommunen en årlig intäkt för marken om ca 1,2 kr/kvm + indexering under 40 år. Dock bibehåller kommunen möjlighet att utveckla markområdet för annat ändamål samt genomföra Mossebo-industriområde med tillhörande dagvattenhantering. Under tiden som eventuell planläggning sker inom aktuell del av Valdemarsvik 4:3 kan visst jordbruk fortgå på samma del av fastigheten.

Beslutsunderlag

Tjänsteskrivelse från sektor Service och samhällsbyggnad 2023-01-24

Beslutet skickas till

Kommunstyrelsen

Akten

Justerare

.....

.....



Tjänsteställe/Handläggare

Sektor Service och Samhällsbyggnad
Michaela Thomsson
Mark- och exploateringsingenjör
Tel: 010 603 87 79
E-post: michaela.thomsson@valdemarsvik.se

Mottagare

Kommunstyrelsens arbetsutskott
Kommunstyrelsen

Upplåtelse del av Valdemarsvik 4:3, solcellspark

Förslag till beslut i kommunstyrelsen

Kommunstyrelsen beslutar att avsluta förhandling utan tilldelning avseende markupplåtelse för solcellspark på del av fastigheten Valdemarsvik 4:3

Sammanfattning

Förhandling har pågått under 2022 avseende markupplåtelse för solcellspark på del av Valdemarsvik 4:3. Med hänvisning till uppdagade behov av vattenverk och dagvattenanläggning samt att gällande översiktsplan där aktuellt markområde pekas ut som utbyggnadsområde föreslås att markupplåtelse på del av Valdemarsvik 4:3 för annan verksamhet under längre tid, i detta fall solcellspark under 40 år, inte tilldelas.

Ärendebeskrivning

Under 2022 har förhandling med intressent bedrivits och färdiga avtalshandlingar presenterats för beslut hos kommunstyrelsen i två omgångar under juni samt november 2022. Den 13 juni 2022 beslutade kommunstyrelsen om återremiss med flera kompletterande frågor som besvarades inför nytt beslutstillfälle den 21 november 2022. Ärendet bordlades den 21 november av kommunstyrelsen.

Efter bordlägningsbeslutet har det uppdagats att tillänkt vattenverk inom aktuell del av Valdemarsvik 4:3 eventuellt behöver ytterligare areal samt kan komma att utformas på annat sätt än vad som hittills är förprojekterat. Vidare har behov av större dagvattenanläggning uppdagat för del av angränsande Mossebo industriområde. Här föreslås bland annat anordnas en större översilningsyta på del av befintlig åkermark inom aktuellt område för solcellsparken.

Vidare har tillträdande politisk majoritet i kommunstyrelsen anfört att utvecklingsområde 7, alltså "Industri på sikt" i gällande översiktsplan år 2018 är fortsatt aktuellt.

Inga intentionsavtal eller andra skriftliga utfästelser finns mellan kommunen och intressenten sedan tidigare. Med hänvisning till ovan argumentation föreslås att förhandling om markupplåtelse för solcellspark på del av Valdemarsvik 4:3 avslutas utan tilldelning.



Ekonomiska konsekvenser

Genom att avbryta förhandlingen om markupplåtelse för solcellspar avstår kommunen en årlig intäkt för marken om ca 1,2 kr/kvm + indexering under 40 år. Dock bibehåller kommunen möjlighet att utveckla markområdet för annat ändamål samt genomföra Mossebo-industriområde med tillhörande dagvattenhantering. Under tiden som eventuell planläggning sker inom aktuell del av Valdemarsvik 4:3 kan visst jordbruk fortgå på samma del av fastigheten.

Beslutsunderlag

Tjänsteskrivelse, Upplåtelse del av Valdemarsvik 4:3, 2023-01-24

Beslutet skickas till

Kommundirektör
Intressent
Akten

VALDEMARSVIKS KOMMUN

Karl Öhlander
Kommundirektör



NrParagrafNrLittera

ÄrendeNr Kod Fastighet

ProtokollBeskrivning

Kommunstyrelsens beslut

Ärendebeskrivning

Beslutsunderlag

Beslutet skickas till

Beslutsmottagare

Xxxxx

Akten

Justerare

.....

.....



KSAU § 23

KS-SA.2023.18

Inrättande av kommunstyrelsens beredning för översyn av lednings- och administrationsresurser

Kommunstyrelsens arbetsutskotts förslag

Kommunstyrelsen beslutar att inrätta en nämndberedning för översyn av förvaltningens lednings- och administrationsresurser. Beredningens uppdrag är att inhämta kunskapsunderlag gällande kommunens personella resurser kopplade till ledning och administration.

Beredningen ska bestå av fem ledamöter, varav en ordförande.

Till beredningen knyts kommundirektören och en sekreteraresurs.

Reservation

Lars Beckman (S) och Anders Carlsson (C) reserverar sig mot arbetsutskottets beslut.

Yrkanden

Lars Beckman (S) yrkar att ingen nämndberedning skapas och att arbetsutskottet uppdras av kommunstyrelsen att inhämta kunskapsunderlag gällande kommunens personella resurser kopplade till ledning och administration.

Beslutsordning

Arbetsutskottet godkänner att förslaget och Lars Beckmans (S) yrkande ställs under proposition. Efter ställda propositioner finner ordföranden att arbetsutskottet beslutar enligt förslaget.

Ärendebeskrivning

Enligt kommunallagen 3 kap 5 § 3 st. får en nämnd tillsätta de nämndberedningar för beredning av de ärenden som behövs. En nämndberedning har en beredande funktion och till skillnad från ett utskott går det inte att delegera någon beslutanderätt.

Beredningen inrättas till dess att kommunstyrelsen beslutar att avsluta gruppen och dess uppdrag.



KSAU § 23

KS-SA.2023.18

Ekonomiska konsekvenser

De ekonomiska konsekvenserna som förväntas av beslutet är ersättningar till de förtroendevalda samt administrativa kostnader för tjänstepersoner.

Beslutsunderlag

Tjänsteskrivelse från sektor Service och samhällsbyggnad 2023-02-10

Beslutet skickas till
Kommunstyrelsen
Akten

Justerare

.....

.....



Tjänsteställe/Handläggare

Sektor Service och Samhällsbyggnad
Fredrik Sivula
Kommunsekreterare
Tel: 0123-191 82
E-post: fredrik.sivula@valdemarsvik.se

Mottagare

Kommunstyrelsen

Kommunstyrelsens beredning för översyn av lednings- och administrationsresurser

Förslag till beslut i kommunstyrelsen

Kommunstyrelsen beslutar att inrätta en nämndberedning för översyn av förvaltningens lednings- och administrationsresurser. Beredningens uppdrag är att inhämta kunskapsunderlag gällande kommunens personella resurser kopplade till ledning och administration.

Beredningen ska bestå av fem ledamöter, varav en ordförande.

Till beredningen knyts kommundirektören och en sekreterarresurs.

Ärendebeskrivning

Enligt kommunallagen 3 kap 5 § 3 st. får en nämnd tillsätta de nämndberedningar för beredning av de ärenden som behövs. En nämndberedning har en beredande funktion och till skillnad från ett utskott går det inte att delegera någon beslutanderätt.

Beredningen inrättas till dess att kommunstyrelsen beslutar att avsluta gruppen och dess uppdrag.

Ekonomiska konsekvenser

De ekonomiska konsekvenserna som förväntas av beslutet är ersättningar till de förtroendevalda samt administrativa kostnader för tjänstepersoner.

Beslutet skickas till

Akten

VALDEMARSVIKS KOMMUN

Karl Öhlander
Kommundirektör



NrParagrafNrLittera

ÄrendeNr Kod Fastighet

ProtokollBeskrivning

Kommunstyrelsens beslut

Ärendebeskrivning

Beslutsunderlag

Beslutet skickas till

Beslutsmottagare

Xxxxx

Akten

Justerare

.....

.....



KSAU § 25

KS-KcS.2021.47

Försäljningsuppdrag - delar av Valdemarsvik 4:3

Kommunstyrelsens arbetsutskotts förslag

Kommunstyrelsen noterar av förvaltningen redovisade genomförandekostnader för utbyggnad av gata.

Kommunstyrelsen uppdrar åt kommundirektören att underteckna förslag till ansökan och överenskommelse om fastighetsreglering mellan fastigheterna Valdemarsvik 4:3 och Valdemarsvik 4:124.

Kommunstyrelsen uppdrar åt förvaltningen att projektera och bygga ut resterande gata fram till aktuellt markområde och tillskjuter aktuella medel för detta under innevarande år.

Sammanfattning

Försäljning av viss planlagd industrimark i Mossebo genom fastighetsreglering. Anbudsförfarande via mäklare har använts. Villkor och vägutbyggnad nämns i överenskommelsen. Befintlig markavvattningskulvert tryggas genom nytt servitut.

Ärendebeskrivning

Planlagt område på del av fastigheten Valdemarsvik 4:3 har annonserats via mäklare. Flera anbud har då inkommit varav förhandling skett med högst anbudsgivare. Föreslaget avtal innebär en ansökan och överenskommelse om fastighetsreglering av del av kommunens fastighet Valdemarsvik 4:3 till Valdemarsvik 4:124, nedan kallat Avtalet.

Marken värderas till cirka 100 kr/kvm men givet att anbudsförfarande nyttjats bedöms att marknadsvärde uppnåtts.

Kommunen är som huvudman ansvarig att bygga ut allmän platsmark gata vilket är aktuellt i detta ärende. Utbyggnad av industrigata fram till området har en kostnadsbedömning om cirka 2000 kr/kvm industrigata vilket ger en bedömd entreprenadkostnad om cirka 1 miljon kronor. Kommunen avser att projektera och bygga ut gatan enligt önskemål från angränsande fastighetsägare. Villkor mellan kommunen och köparen om vägutbyggnad framgår i Avtalet.

Justerare

.....

.....



KSAU § 25

KS-KcS.2021.47

Befintlig avvattningskylvert (tillhörigt markavvattningsföretag) löper genom området. Inmätning för exakt placering av kylvert avses ske under våren och kylvert tryggas genom avtalsservitut med köparen i Avtalet.

Ekonomiska konsekvenser

Kommunen erhåller ersättning för fastighetsreglering av planlagd industrimark.

Kommunen bekostar utbyggnad av gata enligt villkor i Avtalet.

Beslutsunderlag

Tjänsteskrivelse från sektor Service och samhällsbyggnad 2023-02-15

Förslag Ansökan och överenskommelse om fastighetsreglering Valdemarsvik 4:3 och Valdemarsvik 4:124

Beslutet skickas till

Kommunstyrelsen

Akten

Justerare

.....

.....



Tjänsteställe/Handläggare

Sektor Service och Samhällsbyggnad
Michaela Thomsson

Mottagare

Kommunstyrelsen

Tel:

E-post: michaela.thomsson@valdemarsvik.se

Försäljningsuppdrag - delar av Valdemarsvik 4:3

Förslag till beslut i kommunstyrelsen

1. Kommunstyrelsen noterar av förvaltningen redovisade genomförandekostnader för utbyggnad av gata.
2. Kommunstyrelsen uppdrar åt kommundirektören att underteckna förslag till ansökan och överenskommelse om fastighetsreglering mellan fastigheterna Valdemarsvik 4:3 och Valdemarsvik 4:124.
3. Kommunstyrelsen uppdrar åt förvaltningen att projektera och bygga ut resterande gata fram till aktuellt markområde och tillskjuter aktuella medel för detta under innevarande år.

Sammanfattning

Försäljning av viss planlagd industrimark i Mossebo genom fastighetsreglering. Anbudsförfarande via mäklare har använts. Villkor och vägutbyggnad nämns i överenskommelsen. Befintlig markavvattningskulvert tryggas genom nytt servitut.

Ärendebeskrivning

Planlagt område på del av fastigheten Valdemarsvik 4:3 har annonserats via mäklare. Flera anbud har då inkommit varav förhandling skett med högst anbudsgivare. Förslaget avtal innebär en ansökan och överenskommelse om fastighetsreglering av del av kommunens fastighet Valdemarsvik 4:3 till Valdemarsvik 4:124, nedan kallat Avtalet.

Marken värderas till cirka 100 kr/kvm men givet att anbudsförfarande nyttjats bedöms att marknadsvärde uppnåtts.

Kommunen är som huvudman ansvarig att bygga ut allmän platsmark gata vilket är aktuellt i detta ärende. Utbyggnad av industrigata fram till området har en kostnadsbedömning om cirka 2000 kr/kvm industrigata vilket ger en bedömd entreprenadkostnad om cirka 1 miljon kronor. Kommunen avser att projektera och bygga ut gatan enligt önskemål från angränsande fastighetsägare. Villkor mellan kommunen och köparen om vägutbyggnad framgår i Avtalet.

Befintlig avvattningskulvert (tillhörigt markavvattningsföretag) löper genom området. Inmätning för exakt placering av kulvert avses ske under våren och kulvert tryggas genom avtalsservitut med köparen i Avtalet.



Ekonomiska konsekvenser

Kommunen erhåller ersättning för fastighetsreglering av planlagd industrimark.

Kommunen bekostar utbyggnad av gata enligt villkor i Avtalet.

Beslutsunderlag

Tjänsteskrivelse 2023-02-15

Förslag Ansökan och överenskommelse om fastighetsreglering Valdemarsvik 4:3 och Valdemarsvik 4:124

Beslutet skickas till

Kommundirektör

Tekniskchef

Fastighetsägare Valdemarsvik 4:124

Akten

VALDEMARSVIKS KOMMUN

Karl Öhlander
Kommundirektör

ANSÖKAN OCH ÖVERENSKOMMELSE OM FASTIGHETSREGLERING

mellan

**Ägare till
fastigheten:**

Valdemarsvik 4:3

Valdemarsviks kommun,
Valdemarsviks kommun
615 80 Valdemarsvik
nedan kallad Kommunen

212000-0431

**Ägare till
fastigheten:**

Valdemarsvik 4:124

Bjursunds Slakteri AB
c/o Johansson
Strandvägen 43, 4 Tr
114 56 Stockholm
nedan kallad Fastighetsägaren

556417-4398

Berörda fastigheter är belägna i Valdemarsviks kommun.

Bakgrund

Valdemarsviks kommun har beslutat att sälja planlagd kvartersmark för handel, kontor och industri på del av fastigheten Valdemarsvik 4:3. Annonsering och förhandling har genomförts därefter. Mot bakgrund därav träffas följande avtal mellan parterna.

1. Önskad åtgärd

Åtgärden avser att genom fastighetsreglering överföra ett markområde om cirka 12 500 kvadratmeter från Valdemarsvik 4:3 till Valdemarsvik 4:124, se rödskrifferat område i bifogad karta, Bilaga 1.

Området som avses överföras är enligt gällande detaljplan (0563-P93/7) planlagt som kvartersmark för industri, handel och kontor. Mark närmast befintlig transformatorstation (E-område) och planlagd allmän platsmark gata ska inte regleras enligt denna överenskommelse, se Bilaga 1.1.

2. Ersättning

I ersättning ska Fastighetsägare betala SEXHUNDRAFEMTIOTUSEN (650 000:-) kronor direkt till Kommunen.

Ersättningen skall betalas senast 30 dagar efter att erforderlig lantmäteriförrättning vunnit laga kraft. Insättning ska ske på BG 5308-9926. Ange ”del av Valdemarsvik 4:3, tomt i Mossebo” på inbetalningen.

Parterna är skyldiga att tåla de eventuella mindre justeringar som fastighetsregleringen enligt denna överenskommelse kan medföra.

Om markområdets slutliga areal avviker med mer än 10% ska ersättningen justeras med ETTHUNDRA (100:-) per kvadratmeter inom rödskrafferat området i Bilaga 1 för avvikelsen från arealen om 12 500 kvadratmeter.

3. Tillträde

Formellt tillträde till Området sker när Lantmäteriets fastighetsbildningsbeslut vunnit laga kraft.

Fastighetsägaren har rätt att disponera Området för enklare arbeten (ex etablering, stängsel etc.) efter det att avtalet har undertecknats av båda parter. Åtgärder som Fastighetsägaren genomför på Området och som sker innan lantmäteriförrättningen vunnit laga kraft sker på Fastighetsägarens egen risk.

Om marköverföringen inte genomförs skall Fastighetsägaren, på egen bekostnad, om Kommunen så kräver, återställa marken i det skick den hade vid detta avtals undertecknande. Om Fastighetsägaren inte efter framställan från Kommunen omgående återställer detta, dock senast efter 3 månader, har Kommunen rätt att på Fastighetsägarens bekostnad utföra dessa arbeten.

4. Fastighetens skick

Fastighetsägaren har haft tillfälle att besiktiga Området och är väl förtrogen med dess skick.

Området som avses regleras från Valdemarsvik 4:3 till Valdemarsvik 4:124 i Bilaga 1 är planlagt som industri, kontor och handel [JHK] enligt detaljplan 0563-P93/7 Valdemarsvik 4:3, del av m.fl. (Mossebo). Området är belastat med en ledningskulvert som avses bevaras genom ny rättighet, se Ny rättighet nedan samt Bilaga 3.

Området överläts i befintligt skick. Fastighetsägaren förklarar sig härmed godta Områdets skick och avstår med bindande verkan från alla anspråk mot Kommunen på grund av fel eller brister på Området.

Fastighetsägaren är medveten om att markens beskaffenhet kan innebära att byggnation kan kräva pålning, uppfyllnad, förbelastning, grundförstärkning, sprängning, radonsäkert byggande eller liknande åtgärder. Någon ersättning från Kommunen för ovanstående eller liknande åtgärder utgår inte.

5. Befintliga Rättigheter m m

Inskrivna rättigheter för fastigheten Valdemarsvik 4:3 framgår av Bilaga 2. Aktuellt markområde i Bilaga 1 bedöms inte belastas av någon rättighet.

6. Ny Rättighet

Till förmån för Valdemarsvik 4:3, som ägs av Valdemarsviks kommun, nedan kallad Kommunen, upplåtes rätt att behålla, underhålla och byta ut befintlig underjordisk avvattningsskylvert med tillhörande anläggning enligt ungefärligt läge i bilaga 3 på blivande del av Valdemarsvik 4:124, nedan kallad Anläggningen. Ägaren till Valdemarsvik 4:124 kallas nedan Fastighetsägaren.

Vid ett eventuellt utbyte av Anläggningen skall samråd ske med Fastighetsägaren varvid alternativa dragningar av kulverten beaktas på så sätt anläggningar och byggnader ej skadas.

För utförande, tillsyn, reparationer och ombyggnad av avvattningsskylvert ska Kommunen äga tillträde till område om 3+3 meter från kulvertens mitt med total omfattning om cirka 6 meter. Inom det upplåtta området tillåts inte uppförande av byggnad eller annan anläggning.

Lättare flyttbar utrustning, t.ex. solcellspaneler, kan tillfälligt av Fastighetsägaren få placeras inom Anläggningen efter skriftligt godkännande av Kommunen. Utrustningen som placeras inom Anläggningen placeras där på egen risk och skall på anmodan av Kommunen och utan dröjsmål flyttas av Fastighetsägaren från Anläggningen utan kostnad för Kommunen. Fastighetsägaren är ansvarig för skador på Anläggningen som kan härröras till anläggande, drift eller underhåll av den lättare utrustning som efter skriftligt godkännande placeras på Anläggningen.

Anläggningen är befintlig och ingen ersättning ska utgå för intrång eller upplåtelse.

Kommunen har rätt att skriva in denna överenskommelse i fastighetsregistrets inskrivningsdel för att trygga denna rättighet. Kommunen svarar för kostnader i samband med inskrivning av denna rättighet hos Lantmäteriets inskrivningsmyndighet.

Fastighetsägaren godkänner upprättande och inskrivning av denna rättighet genom undertecknande av denna överenskommelse.

7. Anläggningsåtgärder inom allmän plats

Parterna är överens om att utbyggnad av allmän platsmark gata "Gatan" i anslutning till Området kan ske enligt bilaga 4.

Fastighetsägaren är skyldig att tåla den störning som kan uppkomma vid Kommunens åtgärder enligt denna punkt.

Fastighetsägaren åtar sig att lägga anbud för att bygga ut allmän platsmark enligt beskrivning i Bilaga 4 samt kommande projektering. Fastighetsägarens anbud för utbyggnad av Gatan får inte överstiga 550 000 kronor i entreprenadkostnad, exklusive eventuell merkostnad för extra ordinärt skydd av anläggningen i punkt 6 ovan.

Upphandling skall ske enligt lag (2016:1145) om offentlig upphandling (LOU) och avses av Kommunen vara tilldelad senast 2023-12-31.

8. Övriga villkor

Parterna är överens om att denna överenskommelse om fastighetsreglering är utan verkan om Kommunen tilldelar annan aktör enligt punkt 7 i denna överenskommelse.

I händelse att Kommunen med stöd av LOU beslutar om tilldelning av vägentreprenaden till annan aktör än Fastighetsägaren är Parterna genom undertecknande av denna överenskommelse ense om att följande gäller:

1. Ansökan om fastighetsreglering enligt denna överenskommelse återkallas.
2. Fastighetsägaren skall bekosta hos Lantmäteriet upparbetad förrättningskostnad enligt punkt 9 i denna överenskommelse.
3. Ingen ersättning eller skadestånd skall utgå mellan parterna enligt denna punkt.

9. Lantmäterikostnad

För samtliga uppkomna förrättningskostnader hänförligt till denna överenskommelse svarar Fastighetsägaren.

Parterna är skyldiga att tåla de jämkningar som kan beslutas i samband med lantmäteriförrättningen.

10. Lantmäterihandlingar

Kommunen lämnar in denna ansökan och överenskommelse till Lantmäteriet. Parterna ska erhålla var sin kopia av lantmäteriakten.

Kopia av inskrivningsakten för avvattningskulvert på blivande Valdemarsvik 4:124 skall skickas till Kommunen.

11. Giltighet

Detta avtals giltighet villkoras av att:

- 1) kommunstyrelsen genom beslut som vinner laga kraft godkänner denna överenskommelse.

Bilagor

Följande handlingar utgör bilagor till denna ansökan och överenskommelse om fastighetsreglering:

1. Kartbilaga utvisade Området, Bilaga 1
- 1.1 Utklipp detaljplan Mossebo industriområde, Bilaga 1.1
2. Fastighetsregisterutdrag Valdemarsvik 4:3, Bilaga 2
3. Kartbilaga för avvattningskulvert inom blivande Valdemarsvik 4:124, Bilaga 3
4. Anläggningsåtgärder allmän platsmark, Bilaga 4

Detta avtal har upprättats i tre (3) exemplar, varav parterna tagit var sitt och ett exemplar skickas till Lantmäteriet.

Valdemarsvik 2023-
För Valdemarsviks kommun i enlighet
med giltig behörighetshandling

Valdemarsvik 2023-
För Bjursunds Slakteri AB i enlighet
med giltig behörighetshandling

Namnförtydligande:
Titel:

Namnförtydligande:
Titel:

Namnförtydligande:
Titel:

Kommunens underskrift bevittnas:

Ovan underskrift bevittnas:

Namnförtydligande:

Namnförtydligande:

Namnförtydligande:

Namnförtydligande:

Bilaga 1. Kartbilaga

Karta till ansökan och överenskommelse om fastighetsreglering
Mellan Valdemarsviks kommun och Bjursunds slakteri AB.

Skala 1:2000 Februari 2023

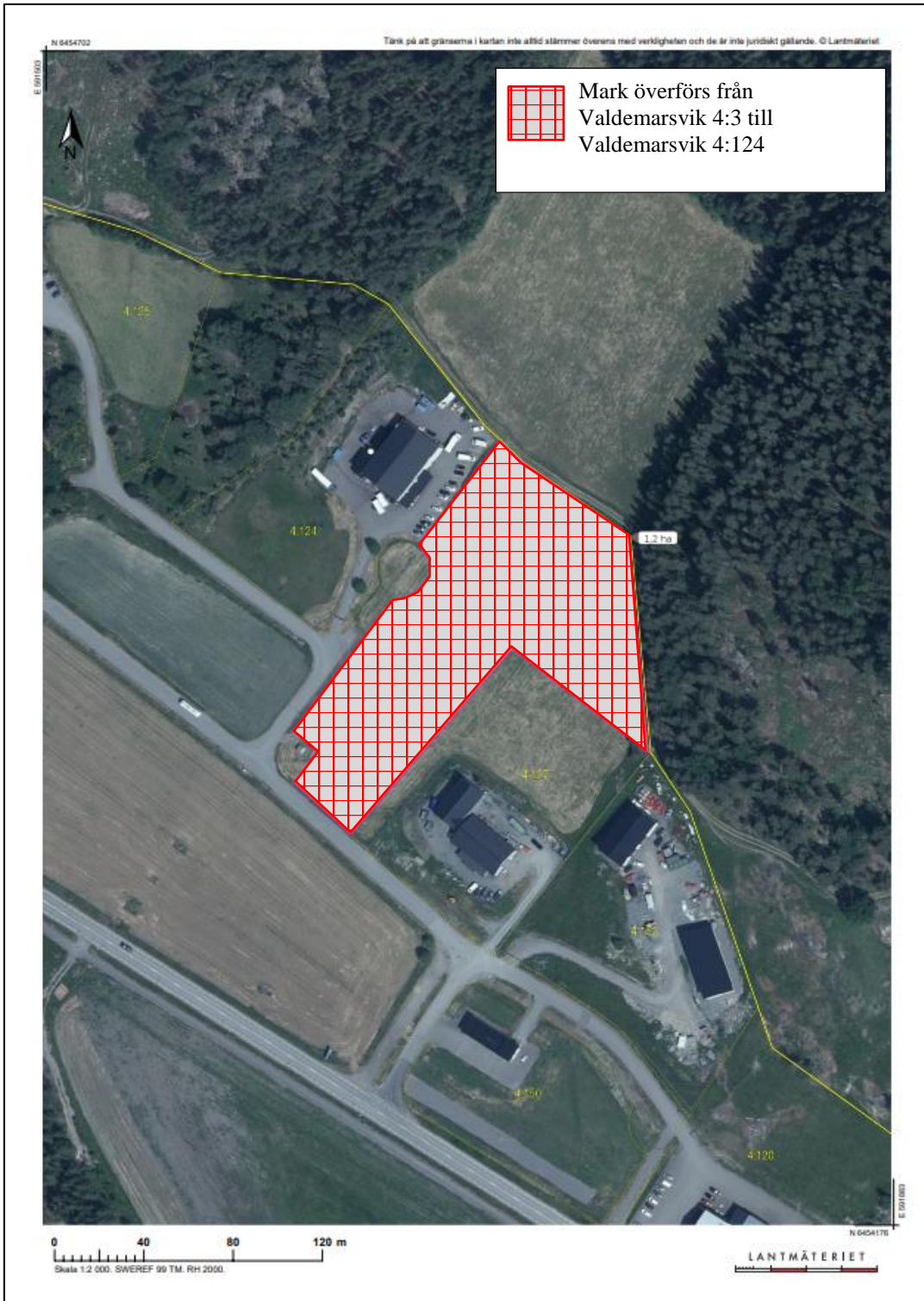

Bilaga 1.1 Utklipp detaljplan Mossebo industriområde

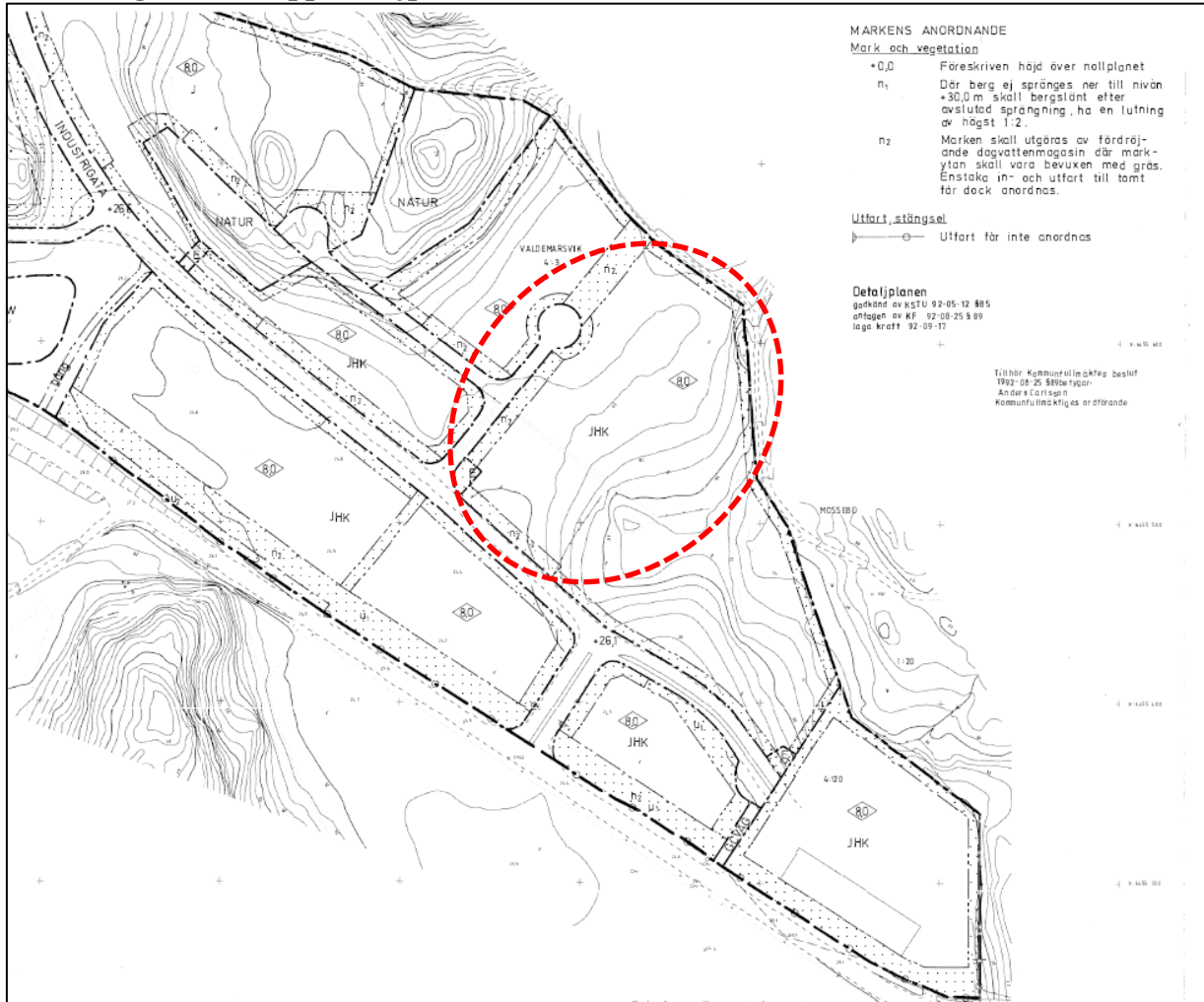

Figur 1. Utklipp plankarta detaljplan Mossebo industriområde, 0563-P93/7. Område aktuellt för fastighetsreglering markeras med röstreckad cirkel.

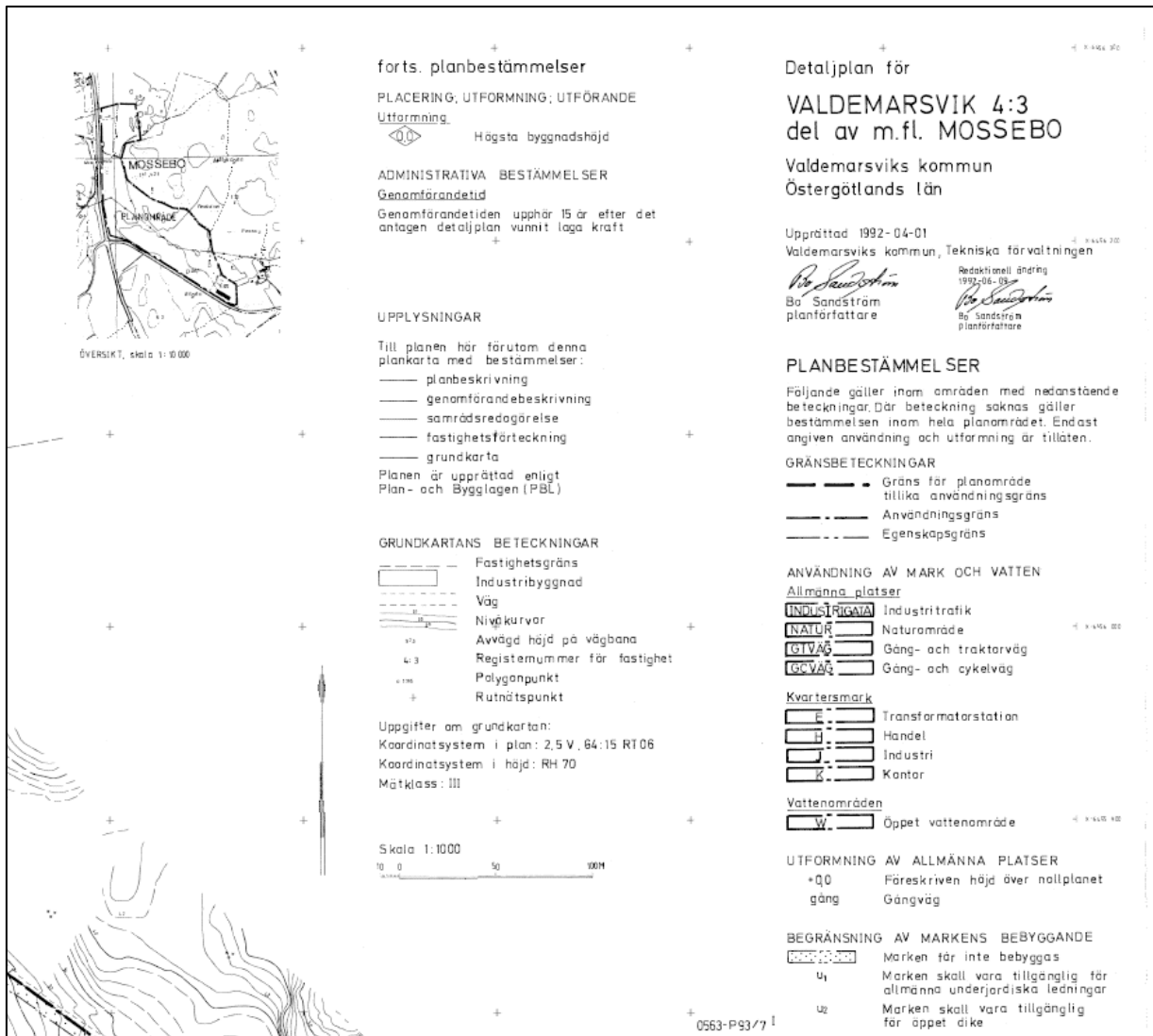

Figur 2. Utklipp plankarta och planbestämmelser för detaljplan 0563-P93/7.

Bilaga 2. Fastighetsregisterutdrag Valdemarsvik 4:3
Separat handling

Bilaga 3. Ny rättighet till förmån för Valdemarsvik 4:3 på blivande Valdemarsvik 4:124

Skala 1:2000 Februari 2023

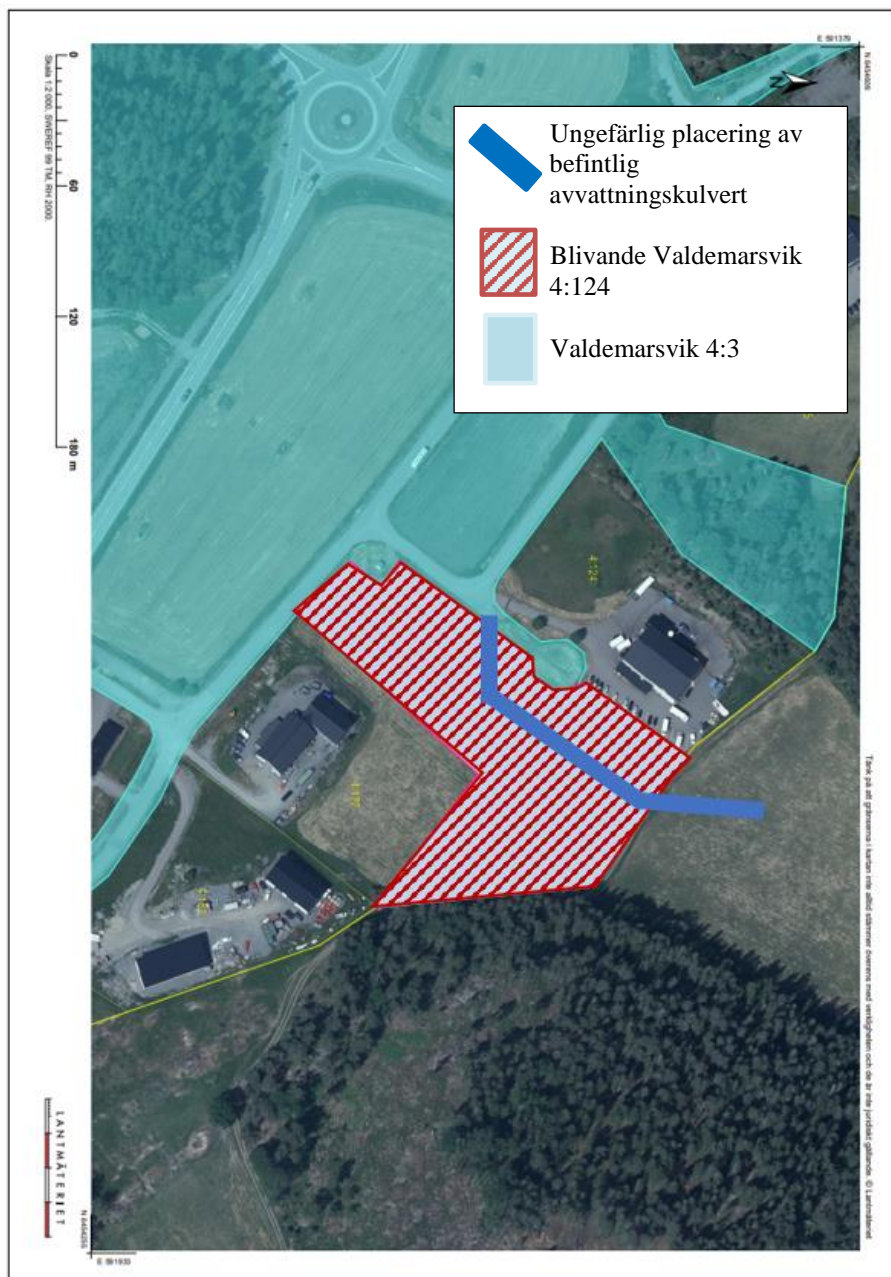

Blå tjockare linje markerar ungefärligt läge för befintlig avvattningskulvert som avses upplåtas genom ny rättighet åt Valdemarsvik 4:3 på blivande Valdemarsvik 4:124.

Bilaga 4. Anläggningsåtgärder allmän platsmark

Valdemarsviks kommun avser bygga ut allmän platsmark gata inom gällande detaljplan för Mossebo industriområde, se aktuell gatusträcka i figur 1.

Kommunen ansvarar för projektering och framtagande av bygghandlingar, upphandling utbyggnad och besiktning av följande åtgärder vid genomförande av detaljplanen Valdemarsvik 4:3: Anläggande allmän platsmark industrigata med vändplan nedan kallad Gatan. Gatan kommer utformas i enlighet med denna bilaga samt i huvudsak enligt kommande detaljprojektering som skall tas fram enligt gällande AMA bestämmelser.

Standard gata

Gatan med tillhörande anläggning som avses byggas ut består av en kortare raksträcka på 30 meter som avslutas med en vändplan med diameter på cirka 22 meter och markeras i figur 1 nedan.

Gatan skall projekteras enligt gällande AMA bestämmelser för industrigata med bärklassificering tung trafik och anpassas mot befintlig anslutande väg. Utklipp från tidigare bygghandlingar för anslutande befintlig väg återges i figur 2–3 nedan. Bygghandlingarna för befintlig industrigata är upprättade 2000-05-30.

Tidplan

Preliminär tidplan för vägutbyggnaden är följande:
Projektering och godkännande av handlingar – Q2 2023
Upphandling av entreprenad – Q2-Q3 2023
Startmöte och byggstart – Q3-Q4 2023
Utbyggnad av industrigata – Q4 2023-Q2 2024
Slutbesiktning – Q2-Q3 2024
Gatukontoret övertar vägen preliminärt – Q3 2024.

Ledningar

Schaktnings- och spontningsarbeten ska utföras så att befintliga allmänna el-, VA-, fjärrvärme-, tele- och optoledningar inte skadas.
Befintliga och tillkommande VA-ledningar mm skall beaktas vid projektering och utbyggnad av gatan.

Anslutning mot allmän plats

Gränsen mellan kvartersmark och allmän plats ska respekteras under byggtiden.
Markanslutningar mot allmän plats ska ske till gällande/planerad marknivå inom allmän plats.

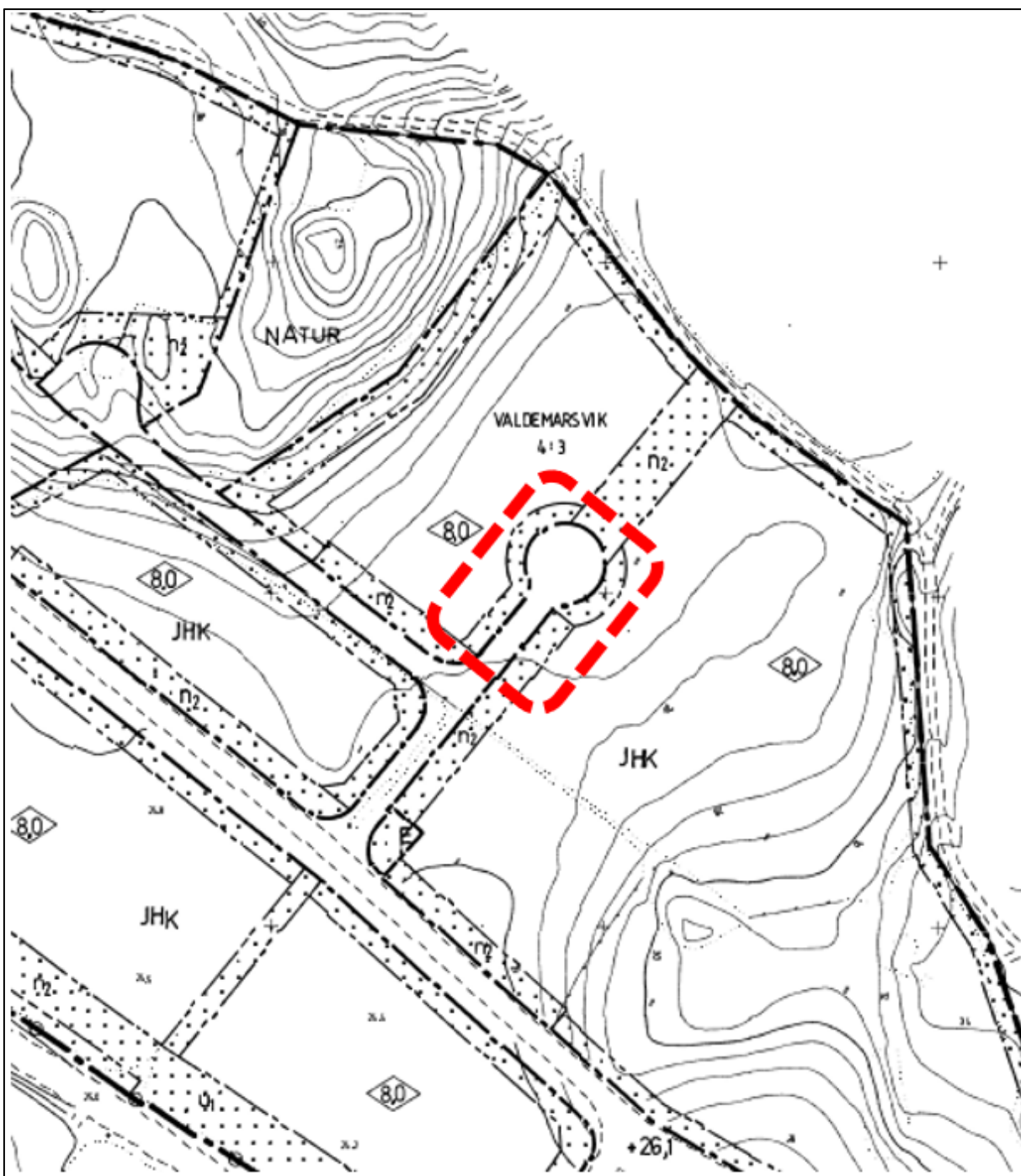

Figur 1. Utklipp gällande detaljplan (0563-P93/7) med aktuellt vägområde Gatan markerat med röd begränsningslinje.

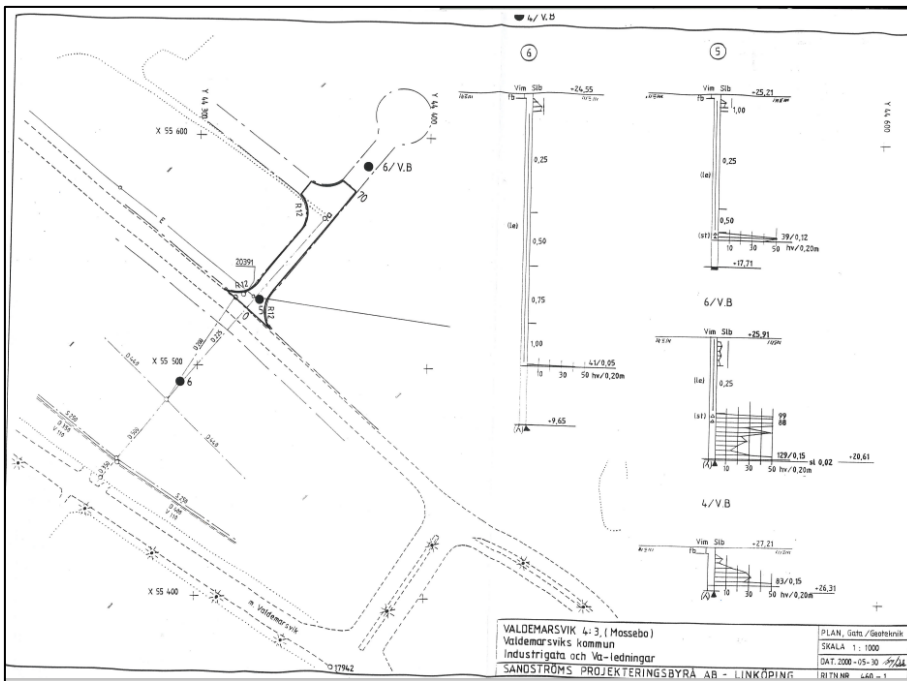

Figur 2. Ritning upprättad 2000-05-30 för industrigata i anslutning till Gatan enligt denna överenskommelse.

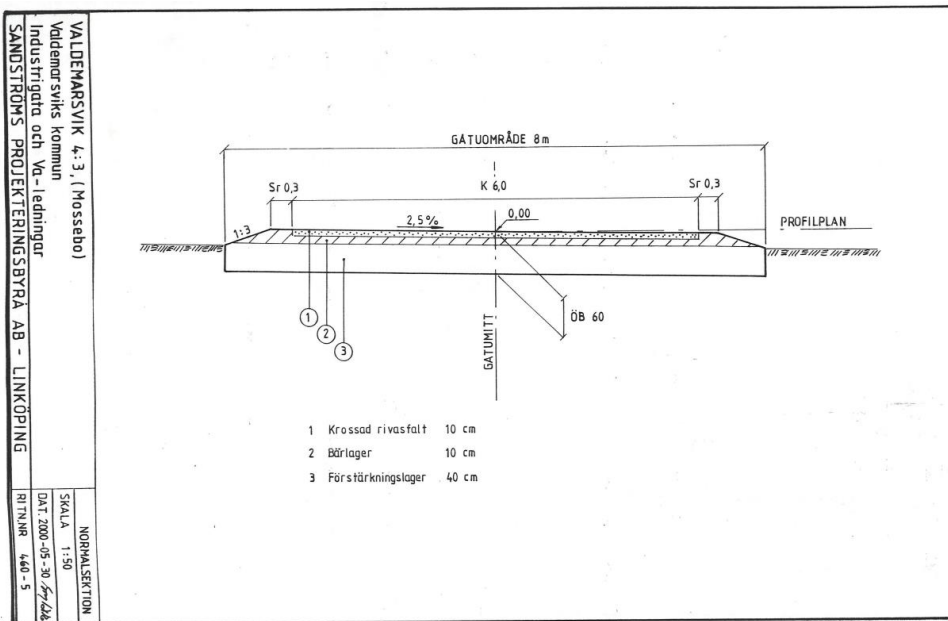

Figur 3. Typsektion av industrigata i figur 2 ovan, upprättad 2000-05-30.



NrParagrafNrLittera

ÄrendeNr Kod Fastighet

ProtokollBeskrivning

Kommunstyrelsens beslut

Ärendebeskrivning

Beslutsunderlag

Beslutet skickas till

Beslutsmottagare

Xxxxx

Akten

Justerare

.....

.....



KSAU § 26

KF-ÖF.2023.1

Inspektion enligt 20 § förmyndarskapsförordningen av överförmyndaren i Valdemarsviks kommun (203-15362-2022) samt anmälan enligt 19 kap 9 § föräldrabalken (203-545-2023)

Kommunstyrelsens arbetsutskotts förslag

Kommunfullmäktige lägger informationen till handlingarna.

Kommunstyrelsens arbetsutskotts beslut

Arbetsutskottet uppdrar till förvaltningen att till kommunstyrelsens sammanträde där ärendet behandlas lämna en nulägesbeskrivning av pågående arbete för samverkan inom överförmyndarens verksamhetsområde.

Jäv

Lars Beckman (S) anmäler jäv och lämnar lokalen. Nhela Ali (S) går in som tjänstgörande ersättare och utses att justera denna paragraf.

Yrkanden

Per Hollertz (M) yrkar på tillägget att arbetsutskottet uppdrar till förvaltningen att till kommunstyrelsens sammanträde där ärendet behandlas lämna en nulägesbeskrivning av pågående arbete för samverkan inom överförmyndarens verksamhetsområde.

Beslutsordning

Arbetsutskottet godkänner att förslaget i sin helhet och därefter Per Hollertz (M) tilläggsyrkande ställs under proposition. Efter ställda propositioner finner ordföranden att arbetsutskottet beslutar enligt båda.

Sammanfattning

Länsstyrelsen utövar tillsyn över överförmyndarens verksamhet. I länsstyrelsens inspektion i november 2022 lämnades synpunkter på överförmyndarens ärendehantering. Sammanfattningsvis lämnades allvarlig kritik och kritik mot överförmyndaren i länsstyrelsens protokoll.



KSAU § 26

KF-ÖF.2023.1

Mot bakgrund av kritiken och de brister som uppmärksammas i samband med länsstyrelsens senaste inspektioner, samt att rättelse i flera aspekter inte åstadkommit, finner länsstyrelsen skäl att göra en anmälan enligt 19 kap. 9 § FB avseende överförmyndaren i Valdemarsviks kommun.

Ärendebeskrivning

Överförmyndarens roll

Överförmyndaren har en rad olika uppgifter, bland annat att bistå med utredning till rätten i samband med anordnande av ställföreträdarskap och att rekrytera och förordna ny god man vid entledigande. Därtill ska överförmyndaren utöva tillsyn över förmyndares, gode mäns och förvaltares verksamhet i enlighet med föräldrabalkens bestämmelser. Överförmyndarens granskning syftar bland annat till att säkerställa att ställföreträdaren utövar sitt uppdrag i enlighet med huvudmannens bästa, och att förhindra att en huvudman lider ekonomisk skada på grund av en ställföreträdarens misskötsel.

Länsstyrelsens roll

Länsstyrelsen utövar i sin tur tillsyn över överförmyndarens verksamhet, och ska årligen inspektera överförmyndaren. Länsstyrelsens tillsyn är inriktad på huruvida det skett formella brister i överförmyndarens hantering. Lämplighetsöverväganden i till exempel överförmyndares beslut om att entlediga en ställföreträdare kan prövas av rätten vid ett eventuellt överklagande och prövas således inte inom ramen för länsstyrelsens tillsyn. Länsstyrelsen kan emellertid granska överförmyndarens handläggning och andra formella frågor kring beslut om entledigande.

Länsstyrelsen företog den 14 november 2022 en inspektion av överförmyndaren i Valdemarsviks kommun. Underlag för inspektionen var den verksamhetsredogörelse som sänts in till länsstyrelsen, protokoll från föregående inspektion samt den stickprovsgranskning som genomförts i anslutning till inspektionsmötet. Länsstyrelsen konstaterar sammantaget att bristerna hos överförmyndaren är omfattande och att vissa medför icke obetydliga risker.

Länsstyrelsen har vid sin senaste inspektion av överförmyndaren i Valdemarsviks kommun konstaterat att bristerna i överförmyndarens hantering och handläggning är omfattande, och att vissa brister är av sådan karaktär att de medför icke obetydliga risker. Många brister har också förelegat under flera år och har inte korrigerats trots Länsstyrelsens

Justerare

.....

.....



KSAU § 26

KF-ÖF.2023.1

påpekanden. Länsstyrelsen hänvisar till bifogade inspektionsprotokoll och vill särskilt belysa följande. Överförmyndaren brister i sin dokumentationsskyldighet. Förutom att överförmyndaren inte uppfyller kraven i förvaltningslagen om dokumentation, försvårar det därtill Länsstyrelsens granskning och möjligheterna till en god tillsyn. Detta medför en risk för att brister hos överförmyndaren inte uppmärksammas. Brister i dokumentationen är något som uppmärksammas i protokollen för 2020 och 2021 samt i senaste protokollet. Det framgår inte att överförmyndaren tagit till sig den kritik som framförts då det vid efterföljande inspektioner inte framkommit att några åtgärder vidtagits för att förbättra ordningen och dokumentationen.

Mot bakgrund av det ovan anförda och de brister som uppmärksammas i samband med Länsstyrelsens senaste inspektioner, samt att rättelse i flera aspekter inte åstadkommits, finner länsstyrelsen skäl att göra en anmälan enligt 19 kap. 9 § FB avseende överförmyndaren i Valdemarsviks kommun.

Enligt 19 kap. 9 § FB kan en överförmyndare, en ledamot eller ersättare i en överförmyndarnämnd entledigas av tingsrätten om det visar sig att denne inte är lämplig för sitt uppdrag. Domstolen gör en prövning efter anmälan från länsstyrelsen om den förtroendevalde ska entledigas.

Beslutsunderlag

Tjänsteskrivelse från sektor Service och samhällsbyggnad 2023-02-13
Länsstyrelsens inspektion daterad 2023-02-03 enligt 20 §
förmyndarskapsförordningen (1995:379) av överförmyndaren i Valdemarsviks
kommun inkl. bilagor – dnr 203-15362-2022
Länsstyrelsens anmälan enligt 19 kap 9 § föräldrabalken – dnr 203-545-2023
Länsstyrelsens verksamhetsredogörelse av överförmyndaren i Valdemarsvik
2022-10-21

Beslutet skickas till
Kommunstyrelsen
Kommunsekreterare F.S.
Akten

Justerare

.....

.....



Tjänsteställe/Handläggare

Sektor Service och Samhällsbyggnad
Fredrik Sivula
Kommunsekreterare
Tel: 0123-191 82
E-post: fredrik.sivula@valdemarsvik.se

Mottagare

Kommunstyrelsen

Inspektion enligt 20 § förmyndarskapsförordningen av överförmyndare i Valdemarsviks kommun (203-15362-2022) samt anmälan enligt 19 kap 9 § föräldrabalken (203-545-2023)

Förslag till beslut i kommunfullmäktige

Kommunfullmäktige lägger informationen till handlingarna.

Sammanfattning

Länsstyrelsen utövar tillsyn över överförmyndarens verksamhet. I länsstyrelsens inspektion i november 2022 lämnades synpunkter på överförmyndarens ärendehantering. Sammanfattningsvis lämnades allvarlig kritik och kritik mot överförmyndaren i länsstyrelsens protokoll.

Mot bakgrund av kritiken och de brister som uppmärksammats i samband med länsstyrelsens senaste inspektioner, samt att rättelse i flera aspekter inte åstadkommits, finner länsstyrelsen skäl att göra en anmälan enligt 19 kap. 9 § FB avseende överförmyndaren i Valdemarsviks kommun.

Ärendebeskrivning

Överförmyndarens roll

Överförmyndaren har en rad olika uppgifter, bland annat att bistå med utredning till rätten i samband med anordnande av ställföreträdarskap och att rekrytera och förordna ny god man vid entledigande. Därtill ska överförmyndaren utöva tillsyn över förmyndares, gode mäns och förvaltares verksamhet i enlighet med föräldrabalkens bestämmelser. Överförmyndarens granskning syftar bland annat till att säkerställa att ställföreträdaren utövar sitt uppdrag i enlighet med huvudmannens bästa, och att förhindra att en huvudman lider ekonomisk skada på grund av en ställföreträdarens misskötsel.

Länsstyrelsens roll

Länsstyrelsen utövar i sin tur tillsyn över överförmyndarens verksamhet, och ska årligen inspektera överförmyndaren. Länsstyrelsens tillsyn är inriktad på huruvida det skett formella brister i överförmyndarens hantering. Lämplighetsöverväganden i till exempel överförmyndares beslut om att entlediga en ställföreträdare kan prövas av rätten vid ett eventuellt överklagande och prövas således inte inom ramen för länsstyrelsens tillsyn.



Länsstyrelsen kan emellertid granska överförmyndarens handläggning och andra formella frågor kring beslut om entledigande.

Länsstyrelsen företog den 14 november 2022 en inspektion av överförmyndaren i Valdemarsviks kommun. Underlag för inspektionen var den verksamhetsredogörelse som sänts in till länsstyrelsen, protokoll från föregående inspektion samt den stickprovsgranskning som genomförts i anslutning till inspektionsmötet. Länsstyrelsen konstaterar sammantaget att bristerna hos överförmyndaren är omfattande och att vissa medför icke obetydliga risker.

Länsstyrelsen har vid sin senaste inspektion av överförmyndaren i Valdemarsviks kommun konstaterat att bristerna i överförmyndarens hantering och handläggning är omfattande, och att vissa brister är av sådan karaktär att de medför icke obetydliga risker. Många brister har också förelegat under flera år och har inte korrigerats trots Länsstyrelsens påpekanden. Länsstyrelsen hänvisar till bifogade inspektionsprotokoll och vill särskilt belysa följande. Överförmyndaren brister i sin dokumentationsskyldighet. Förutom att överförmyndaren inte uppfyller kraven i förvaltningslagen om dokumentation, försvårar det därtill Länsstyrelsens granskning och möjligheterna till en god tillsyn. Detta medför en risk för att brister hos överförmyndaren inte uppmärksammas. Brister i dokumentationen är något som uppmärksammas i protokollen för 2020 och 2021 samt i senaste protokollet. Det framgår inte att överförmyndaren tagit till sig den kritik som framförts då det vid efterföljande inspektioner inte framkommit att några åtgärder vidtagits för att förbättra ordningen och dokumentationen.

Mot bakgrund av det ovan anförda och de brister som uppmärksammas i samband med Länsstyrelsens senaste inspektioner, samt att rättelse i flera aspekter inte åstadkommit, finner länsstyrelsen skäl att göra en anmälan enligt 19 kap. 9 § FB avseende överförmyndaren i Valdemarsviks kommun.

Enligt 19 kap. 9 § FB kan en överförmyndare, en ledamot eller ersättare i en överförmyndarnämnd entledigas av tingsrätten om det visar sig att denne inte är lämplig för sitt uppdrag. Domstolen gör en prövning efter anmälan från länsstyrelsen om den förtroendevalde ska entledigas.

Beslutsunderlag

Länsstyrelsens inspektion daterad 2023-02-03 enligt 20 § förmyndarskapsförordningen (1995:379) av överförmyndaren i Valdemarsviks kommun inkl. bilagor – dnr 203-15362-2022
Länsstyrelsens anmälan enligt 19 kap 9 § föräldrabalken – dnr 203-545-2023
Länsstyrelsens verksamhetsredogörelse av överförmyndaren i Valdemarsvik 2022-10-21

Beslutet skickas till
Akten



VALDEMARSVIKS KOMMUN

Karl Öhlander
Kommundirektör



Tjänsteställe/Handläggare

Sektor Service och Samhällsbyggnad

Fredrik Sivula

Kommunsekreterare

Tel: 0123-191 82

E-post: fredrik.sivula@valdemarsvik.se

Mottagare

Kommunstyrelsen

Nulägesbeskrivning om pågående arbete för samverkan inom överförmyndarens verksamhetsområde

Sammanfattning

Arbetsutskottet har 2023-02-22 § 26 uppdragit till förvaltningen att lämna en nulägesbeskrivning av pågående arbete för samverkan inom överförmyndarens verksamhetsområde.

Det finns två pågående processer just nu gällande samverkan av överförmyndarens verksamhet. Ena är en avtalssamverkan med Söderköpings kommun gällande ett handläggarkontor under mandatperioden 2023–2026 (dnr KS.SA.2022.93). Den andra är att skapa en gemensam överförmyndarnämnd där Norrköping är värdkommun från 2027 (dnr KS-SA.2022.4).

Arbetet med det gemensamma överförmyndarkontoret med Söderköping är aktuell under våren 2023. En överlämning av ärendena kommer ske samtidigt som jämkande av styrdokument också behöver ske. När överlämningen har skett behöver nuvarande tjänstgöringsgrad för överförmyndaren ändras.

Gällande den gemensamma nämnden sker det arbetet tillsammans med representanter från alla kommuner. Det fortsatta arbetet efter inriktningsbeslutet under hösten 2022 har påbörjats. Ett slutligt förslag till beslut ska tas upp till kommunfullmäktige för ställningstagande under innevarande mandatperiod.

Bakgrund

I länsstyrelsens inspektion i november 2022 lämnades allvarlig kritik mot överförmyndaren. Mot bakgrund av kritiken och de brister som uppmärksammats i samband med länsstyrelsens senaste inspektioner, samt att rättelse i flera aspekter inte åstadkommits, har länsstyrelsen funnit skäl att göra en anmälan enligt 19 kap. 9 § FB avseende överförmyndaren i Valdemarsviks kommun. Anmälan har skickats in till Norrköpings tingsrätt som har att avgöra om överförmyndaren ska entledigas.

Länsstyrelsens protokoll samt anmälan ska delges kommunfullmäktige. Under arbetsutskottets sammanträde 2023-02-22 § 26 uppdrogs förvaltningen att till kommunstyrelsens sammanträde 2023-03-13 lämna en



nulägesbeskrivning av pågående arbete för samverkan inom överförmyndarens verksamhetsområde.

Frågan om en översyn av överförmyndarens verksamhet har varit ett pågående arbete de senaste åren. Kommunstyrelsen beslutade 2020-06-01 § 127 att via en sammanställd uppdragslista ge förvaltningen ett antal uppdrag kopplat till att skapa en budget i balans. Ett av uppdragen i listan var att "Se över överförmyndarens verksamhet samt tjänstgöringsgrad". Till kommunstyrelsens sammanträde 2020-08-17 § 156 lämnades ett antal återrapporteringar utifrån de tidigare lämnade uppdragen. Bland annat då lämnades en första nulägesrapport om dagens överförmyndarverksamhet. Bland annat pekades det på att dagens organisering är sårbar och att en samverkan skulle vara en tänkbar lösning för att minska den sårbarheten.

Söderköpings kommun initierade frågan om en eventuell samverkan mellan kommunerna Finspång, Norrköping, Söderköping och Valdemarsvik. Kommunstyrelsen i Valdemarsvik beslutade 2022-02-14 § 27 att ställa sig positiv till att utreda den möjligheten. Representanter från kommunerna samverkade i utredningsarbetet. I ett initialt skede var utgångspunkten att ta fram ett förslag för att ingå i samverkan inför den nya mandatperioden 2023. Kommunernas representanter landade dock i att det behövdes mer förberedelser och tid för att den gemensamma verksamheten skulle kunna skapas. Inriktningen blev då att arbeta för att skapa en gemensam nämnd till början av mandatperioden 2027. Kommunfullmäktige i Valdemarsvik har 2022-08-29 § 120 fattat ett inriktningsbeslut i ärendet.

Med anledning av förslaget att den gemensamma nämnden ska skapas 1 januari 2027 aktualiserades frågan med Söderköpings kommun att initiera en avtalssamverkan om ett gemensamt handläggarkontor inom överförmyndarens verksamhet under mandatperioden 2023–2026, en samverkan i mindre omfattning tills den gemensamma nämnden är på plats 2027. Kommunfullmäktige beslutade 2022-11-14 § 167 att ingå i ett samverkansavtal med Söderköping.

Nulägesbeskrivning

Samverkansavtal med Söderköpings kommun under mandatperioden 2023–2026

Avtalssamverkan om ett gemensamt handläggarkontor innebär att överförmyndaren fortfarande finns kvar i Valdemarsviks kommun, men att handläggningen ska i huvudsak genomföras av Söderköping.

Enligt föräldrabalken 19 kap 7 § väljs en överförmyndare, ledamot i överförmyndarnämnd och ersättare på fyra år räknat från 1 januari då val i hela riket av kommunfullmäktige har ägt rum. I dagsläget har Valdemarsviks överförmyndare och ersättare en total tjänstgöringsgrad på 80 %. Tjänstgöringsgraden har varit baserad på att överförmyndaren själv handlägger ärendena. Med anledning av den nya avtalssamverkan finns det



skäl att minska på dagens tjänstgöringsgrad. Kommunfullmäktige har 2022-12-12 § 192 beslutat att nuvarande tjänstgöringsgrad gäller fram till 2023-06-30. Därefter ska tjänstgöringsgraden ändras. Den exakta tjänstgöringsgraden för överförmyndaren när överlämningen till Söderköping har skett behöver undersökas. Inriktningen är att kommunfullmäktige ska kunna fatta beslut om ny tjänstgöringsgrad senast på sammanträdet som är inplanerat till 2023-06-07.

Enligt avtalet är uppstarten för det gemensamma kontoret 2023-03-01. Söderköpings kommun har tidigare haft en heltidsanställd handläggare, med viss förstärkning under perioden där ställföreträdarnas årsräkningar lämnas in. Med anledning av den nya samverkan med Valdemarsvik har Söderköping utökat verksamheten till två handläggare för det gemensamma kontoret. Den handläggare som finns på plats idag ska sluta under mars månad och det har därför anställts två nya tjänstepersoner. I dagsläget pågår en intern överlämning av Söderköpings ärenden från den gamla handläggaren till de nya. Det är inplanerat att handläggarna ska träffa överförmyndaren i Valdemarsvik i mitten av mars och därefter kommer en successiv överlämning ske. I ett första skede är det planerat att ske med handläggarna på plats i Valdemarsvik i regel två dagar i veckan. En träff med ställföreträdarna tillsammans med handläggarna är inplanerad.

Med överlämningen ska ett antal praktiska frågor hanteras. Bland annat avslut av inaktuella akter och arkivering. En flytt av databas till Söderköpings miljö behöver även ske, vilket det gemensamma IT-kontoret är involverad i. Överförmyndaren arbetar pågående med frågorna.

Inriktningen är att försöka att samspela styrdokument till att ha så liknande som möjligt som överförmyndarnämnden i Söderköping för att förenkla administrationen för handläggarna. Vilka beslut som ska kvarstå hos överförmyndaren och vilka som ska delegeras till handläggarna kommer fastställas i en delegationsordning. Överförmyndaren fattar själv beslut om delegationsordningen och de flesta styrdokumentet för sin verksamhet.

Gemensam nämnd med kommunerna Finspång, Norrköping, Söderköping och Valdemarsvik från 2027

Representanter från kommunernas förvaltning har format en arbetsgrupp och påbörjat det fortsatta arbetet utifrån den lämnade inriktningsbeslutet. Processen är i dess initiala skede och kommer löpande fortsätta under året. Överförmyndarna/överförmyndarnämnderna i kommunerna ska vara delaktiga i den processen. Under 2023 ska en plan för övergångsprocessen tas fram.

Ett första utkast till reglemente för den gemensamma nämnden samt avtal mellan kommunerna har tagits fram och dokumenten ska fortsätta bearbetas. Enligt gällande tidplan ska ett slutligt förslag till beslut lämnas till kommunfullmäktige för ställningstagande under 2025.



VALDEMARSVIKS KOMMUN

Karl Öhlander
Kommundirektör



Överförmyndaren i Valdemarsviks kommun
kommun@valdemarsvik.se

Inspektion enligt 20§ förmyndarskapsförordningen (1995:379) av överförmyndaren i Valdemarsviks kommun

Länstyrelsen företog den 14 november 2022 inspektion av överförmyndaren i Valdemarsviks kommun. Inspektionen genomfördes genom att ett digitalt möte hölls via Skype. Närvarande vid mötet var överförmyndare Lars Beckman och ersättare Christina Gårdebäck Stork. Från Länstyrelsen deltog länsjuristerna Malin Reinhold och Ingela Karlsson.

Underlag för inspektionen var den verksamhetsredogörelse som sänts in till Länstyrelsen, protokoll från föregående inspektion samt den stickprovsgranskning som genomförts i anslutning till inspektionsmötet.

Utöver de uppgifter som framgår av verksamhetsredogörelsen (se bilaga) behandlades nedanstående frågor särskilt.

Redogörelse för verksamheten

Organisation

Överförmyndaren och ersättaren arbetar tillsammans 80 procent. Under inspektionen uppgavs att de försöker överlappa varandra så att någon av dem är plats på kontoret. Vidare uppgavs att någon av dem tar hand om post och diarieföring varje dag. På fråga från Länstyrelsen om huruvida de upplever att de har tillräckligt med tid för arbetsuppgifterna uppgavs att tiden räcker till för handläggningen, men att det ibland händer att det blir mer än 80 procent.

Under inspektionen framkom att överförmyndaren håller på att gå över till Wärna Go. Det ska vara genomfört vid årsskiftet eftersom överförmyndaren i Valdemarsvik då kommer ingå i ett gemensamt kansli tillsammans med överförmyndarnämnden i Söderköping. Från och med 2027 är planen att både Valdemarsvik och Söderköping ska ingå i en gemensam nämnd med Norrköping. Det finns en oro att det inte blir lokala ställföreträdare som förordnas efter sammanslagningen med Norrköping. Det finns ingen oro inför sammanslagningen med Söderköping.

Under inspektionen uppgavs att handlingar som inte tillhör något ärende, exempelvis förvaltarfrihetsbevis, tas upp på en särskild lista.

Handläggningsrutiner

Överförmyndaren begär in läkarintyg och eventuell annan utredning som utdrag ur folkbokföringen när en anmälan om behov av ställföreträdarskap från exempelvis socialtjänsten, inkommer. Ärendet skickas sedan över till tingsrätten som en ansökan om ställföreträdarskap från överförmyndaren, innan utredningen är klar. När läkarintyg inkommer, vilket kan ta tid, översänds det till tingsrätten.

Länsstyrelsen påtalar att en ansökan som inkommer till överförmyndaren från någon som är behörig att ansöka enligt 11 kap. 15 § FB ska betraktas som en felsänd handling och överlämnas direkt till tingsrätten. Inkommer en anmälan om anordnande av ställföreträdarskap till överförmyndaren ska överförmyndaren utreda om det finns behov av ett anordnande innan en eventuell ansökan ges in till tingsrätten. Länsstyrelsen påpekar vikten av skillnaden mellan en ansökan och en anmälan.

Gällande hantering av klagomål mot ställföreträdare uppgavs att det finns huvudmän och ställföreträdare som inte har en god relation. Det förekommer att huvudmän kommer till överförmyndarens kontor och vill lämna synpunkter på sin ställföreträdare. Överförmyndaren handlägger det som klagomål på ställföreträdare om det finns substans i klagomålet. Bedömningen om det finns substans i den typen av synpunkter görs i mångt och mycket utifrån kännedom om de inblandade. Överförmyndaren uppgav vidare att det händer att boendepersonal kontaktar överförmyndaren och framför att huvudmäns pengar inte räcker till och att överförmyndaren då kontaktar ställföreträdaren och sedan boendet på nytt. Länsstyrelsen påtalar vikten att samtliga inkomna klagomål hanteras och handläggs enligt gällande rutiner. Samtliga klagomål ska utredas och dokumenteras i tillräcklig grad och att det ska framgå när utredningen är klar i form av beslut eller på annat sätt.

Gällande ansökningar om byte har överförmyndaren en dialog med huvudman och ställföreträdare. Ska det genomföras ett byte av ställföreträdare ska åtagande från ny ställföreträdare i allmänhet inkomma innan beslut fattas. Huvudmannen ska också godkänna den nya ställföreträdaren innan beslut fattas. Länsstyrelsen erinrar om vikten av att överförmyndaren säkerställer att det finns ett åtagande innan beslut fattas och att det framgår av akten att det finns en person som vill åta sig uppdraget.

Ställföreträdare

En gång i halvåret anordnas informationsmöte, ofta efter FSÖ-dagarna och efter Jan Wallgrens genomgång av nyheter på överförmyndarområdet. Under hösten informeras om årsräkningarna om det är något nytt ställföreträdarna behöver uppmärksammas på. Ungefär 50 % av ställföreträdarna brukar delta på dessa träffar. Mötesanteckningar skickas ut till alla ställföreträdare.

Överförmyndaren uppgav att ställföreträdare meddelar socialtjänst om de ska bort ett par veckor eller liknande för att socialtjänst ska vara informerad. Det förekommer att ställföreträdare förvarnar annan ställföreträdare om de ska resa iväg för att denne ska kunna rycka in om det skulle uppstå något akut. Det upplevs som positivt eftersom ställföreträdare inte behöver känna sig så låsta. Länsstyrelsen konstaterar att det är tingsrätten, alternativt överförmyndaren, som förordnar ställföreträdare. Det är inget uppdrag som kan överlämnas till någon annan av ställföreträdaren själv. Det är av vikt att överförmyndaren tillser att så inte sker.

Rutiner vid försäljning och medelsförvaltning

Angående försäljningar av bostadsrätt eller fastighet uppgavs under inspektionen att en checklista skickas både till ställföreträdaren och mäklare. Det finns bara en mäklare i Valdemarsvik så det kan vara svårt i de situationer det vore önskvärt med en oberoende värdering. Oftast sker dock försäljningen på öppna marknaden. Det framkommer av checklistan att överförmyndaren ska godkänna försäljningen för att den ska vara giltig. Huvudmannen ska samtycka och om huvudmannen inte förstår hämtas samtycke från nära anhöriga.

Det uppgavs under inspektionen att överförmyndaren är restriktiv med att samtycka till placeringar. När det gäller myndlingar kan det finnas ett behov av att placera myndlingens pengar. Om det är aktuellt med placering lämnar ställföreträdaren in en ansökan om samtycke till placering och överförmyndaren fattar beslut efter att en bedömning gjorts. Vidare uppgavs under inspektionen att överförmyndaren skickar information till förmyndare om varför överförmyndaren blir inblandad och att de måste meddela överförmyndaren om myndlingens tillgångar överstiger åtta prisbasbelopp.

Stickprovsgranskning

Länsstyrelsen har genomfört granskning av 15 akter (8, 42, 67, 119, 135, 149, 182, 254, 470, 471, 486, 507, 530, 535 och 536). Granskningen har i huvudsak avsett de två senaste åren.

Enligt tillsynsriktningen för år 2022 ska Länsstyrelsen kontrollera att överförmyndarens granskning av redovisningshandlingar genomförts på ett korrekt vis, och därvid särskilt kontrollera överförmyndarens åtgärder vid sammanblandning av huvudmannens medel. Länsstyrelsen ska även kontrollera överförmyndarens hantering av förmynderskapsärenden och ställföreträdarskap för underåriga, och överförmyndarens handläggning och tillsyn i ställföreträdarskap i de fall huvudmannen är delägare i ett dödsbo.

Granskningen ger Länsstyrelsen anledning till följande generella synpunkter och konstateranden.

Ordning och diarieföring

I akterna 42, 119, 135, 471 och 507 har överförmyndaren granskat årsräkningarna men det framgår endast tydligt att vissa poster är kontrollerade. Vid inspektionen uppgavs att överförmyndaren alltid går igenom alla kontoutdrag och bockar vanligtvis posterna. Länsstyrelsen påtalar att JO har uttalat att de poster överförmyndaren kontrollerat mot verifikat ska vara ”bockade”. Korrigeringar och bockar ska göras med beständig skrift och gärna då med röd penna, se JO:s protokoll dnr 1202–2008.

I akterna 470, 135 och 471 har rutan meddelande om åtgärd på årsräkningen kryssats i av överförmyndaren. Av akten eller dagboksbladet framgår inte att någon åtgärd har vidtagits och det finns ingen ytterligare förklaring alternativt knapphändig information på årsräkningen vad som avses när rutan är ikryssad. Vid inspektionen framkom att rutan är ikryssad för att överförmyndaren har tagit en kopia på årsräkningen och skickat till ställföreträdaren med överförmyndarens korrigeringar eller att det är hänvisningar till tidigare skickade mejl.

I akt 507 har överförmyndaren begärt komplettering gällande sluträkningen, dnr 11. På sluträkningen är det noterat per tel. godkänt av god man. Av akten eller dagboksbladet framgår inte att någon komplettering inkommit. Vid inspektionen framkom att överförmyndaren haft kontakt med den gode mannen men att någon tjänsteanteckning inte har gjorts förutom noteringen på sluträkningen.

I akt 67 har överförmyndaren omprövat förvaltarskapet för år 2021. Av akten framgår att blankett har skickats till socialförvaltningen och att de har inkommit med svar. Det framgår dock inte av dagboksbladet att dessa handlingar är diarieförda. Vid inspektionen meddelade överförmyndaren att konversationen med socialförvaltningen inte diarieförts separat utan att det är diariefört tillsammans med det inkomna yttrandet från ställföreträdaren. Länsstyrelsen konstaterar att det av

dagboksbladet därmed endast framgår att ställningstagande inkommit från ställföreträdaren. I akt 507 framgår det varken av akten eller dagboksbladet att det har skickats någon handling till socialförvaltningen i samband med omprövningen av förvaltarskapet för år 2021, men det har inkommit yttrande från socialförvaltningen. I akt 471 framgår det att vid omprövningen av förvaltarskapet för år 2021 har dokument skickats till socialförvaltningen för yttrande. Det framgår dock inte av dagboksbladet att det har skickats.

I akt 470 finns en handling benämnd ansökan om god man som är ställd till tingsrätten och daterad den 25 mars 2020. Av handlingen framgår att överförmyndaren hemställer om god man för personen som har ansökt om god man. Aktuell handling har inget diarienummer och finns inte upptagen på dagboksbladet. Vid inspektionen uppgavs att aktuell handling ställd till tingsrätten missats att diarieföras.

Med anledning av vad som framkommit vid tillsynen gällande ordning och diarieföring i akterna vill Länsstyrelsen understryka följande. Enligt 17 § förmyndarskapsförordningen ska samtliga handlingar som har getts in till överförmyndaren och som avser ett visst förmyndarskap, godmanskap eller förvaltarskap bevaras och sammanföras till en akt. Detta gäller t.ex. förteckningar över egendom, års- och sluträkningar, redogörelser, uppgifter och ansökningar. Till akten ska dessutom fogas kopior av skrivelser i ärendet samt anteckningar om sådana beslut och åtgärder av överförmyndaren som inte framgår av någon annan handling eller av registret. Sådana anteckningar ska ange dagen för beslutet eller åtgärden. Handlingar som hör till akten ska förvaras ordnade i tidsföljd eller på något annat lämpligt sätt. Enligt 5 kap. 1 § första stycket offentlighet- och sekretesslagen (2009:400) ska allmänna handlingar registreras så snart de har kommit in till eller upprättats hos en myndighet, om inte annat följer av andra fjärde styckena.

JO har bl.a. uttalat följande avseende diarieföring i överförmyndarverksamheter. Inkomna och upprättade handlingar ska förses med både ärende- och aktbilagenummer på själva handlingen. Utan sådana åtgärder kan det vara svårt att veta vilka handlingar som hör till akten. Det blir även svårt att avgöra om alla handlingar finns bevarade i akten, se JO:s beslut dnr 1744–2007. Om ärendenummer framgår av varje separat handling i akten och handlingen dessutom aktbilageras samt aktbilagenumret också anges i dagboksbladet skapas en godtagbar säkerhet i diarieföringen när det gäller identifikationen av handlingen, se JO:s beslut dnr 151–2003. Länsstyrelsen framhåller vikten av att akterna är ordnade på ett lämpligt sätt och att handlingar i akten tydligt går att identifiera. Brister i överförmyndarens ordninghållande av akter och i diarieföringen av handlingar i akterna uppmärksammades även vid Länsstyrelsen två senaste inspektioner, se

Länsstyrelsens protokoll dnr. 203-1131-2020 och 203-14957-2021. Med hänsyn till att dessa brister alltjämt föreligger riktar Länsstyrelsen allvarlig kritik mot överförmyndaren.

I akt 8 noterar Länsstyrelsen att redogörelsen för 2021 fått eget diarienummer. För 2020 finns ingen redogörelse alls. I andra akter har noterats att redogörelsen har samma diarienummer som årsräkningen. Under inspektionsmötet uppgavs att datasystemet gör att årsräkning och redogörelse får samma diarienummer om de inkommer samtidigt. Om de inte inkommer samtidigt får de varsitt diarienummer. Länsstyrelsen påpekar att överförmyndaren bör försäkra sig om att ärendena blir registrerade på samma sätt.

Granskning av årsräkningar

Länsstyrelsen har i akterna 471 och 507 uppmärksammat att relativt omfattande korrigeringar vidtagits av överförmyndaren vid granskning av ställföreträdare årsräkningar. Enligt 16 kap. 1 § FB ska överförmyndaren utöva tillsyn över förmyndares, gode mäns och förvaltares verksamhet. Av 6 § förvaltningslagen (2017:900) (FL) framgår att en myndighet ska lämna enskilda sådan hjälp att de kan ta till vara sina intressen. Hjälpen ska ges i den utsträckning som är lämplig med hänsyn till frågans art, den enskildes behov av hjälp och myndighetens verksamhet. Av 5 § FL framgår att en myndighet endast får vidta åtgärder som har stöd i rättsordningen. Länsstyrelsen informerar om vikten av att skilja på överförmyndarens tillsynsroll och den hjälp överförmyndaren ska lämna enligt förvaltningslagen, samt att överförmyndarens åtgärder har stöd i rättsordningen. Ett uppdrag som ställföreträdare är alltid knutet till en viss person, vilken har att utföra de uppgifter som ställföreträdarskapet innebär. Det är viktigt att överförmyndaren inte i för stor utsträckning rättar fel i årsräkningarna utan istället upplyser ställföreträdarna om vad de måste korrigera. Detta då det är ställföreträdaren som ska upprätta årsräkningen och överförmyndaren ska granska den, samt för att göra ställföreträdarna uppmärksamma på de brister som finns i årsräkningarna och för att åstadkomma en förändring framgent. Dessa brister uppmärksammades även vid Länsstyrelsens senaste inspektion, se Länsstyrelsens protokoll dnr. 203-14957-2021. Med hänsyn till att dessa brister alltjämt föreligger riktar Länsstyrelsen kritik mot överförmyndaren.

Årsräkningen för 2020 i akt 8 är granskad med korrigering och det är antecknat en differens om 12 kronor. Utgående saldo på ett av kontona är enligt årsräkningen 412 535 kr, men enligt årsbeskedet ska saldot vara 412 523, 76 kronor. I årsräkningen för 2021 i samma akt är det inte samma ingående behållning som utgående behållning i årsräkningen för 2020. Det finns också ett servicekonto som finns med på årsbeskedet

från banken men det saknas under ingående och utgående behållning. Även denna årsräkning har en differens, på 322 kronor, och är granskad utan anmärkning med en kommentar om räknefel. Under inspektionsmötet uppgavs att en huvudmans eget konto inte ska tas upp i redovisningen alls. Vidare uppgavs att överförmyndaren begär in samtliga underlag och kassablad och att den typen av korrigeringar som differensen i det här fallet inte följs upp.

I årsräkningen för 2020 i akt 42 finns en differens på 249 kronor men den är inte antecknad av överförmyndaren. Under inspektionsmötet uppgavs att differensen inte har uppmärksammats. Ingående behållning 2020 är inte samma som utgående behållning 2019.

Länsstyrelsen erinrar om att det är av stor vikt att överförmyndaren tillser att tillgångar och skulder är upptagna i årsräkningar och sluträkningar på ett sådant sätt att de går att följa från år till år eller period till period. Vidare framhåller Länsstyrelsen att överförmyndaren bör säkerställa att uppkomna differenser i redovisningen dokumenteras och utreds i tillfredsställande utsträckning samt att granskningen resulterar i korrigering eller anmärkning i de fall det kan anses befogat. Med anledning av dessa brister riktar Länsstyrelsen kritik mot överförmyndaren.

Utöver ovanstående generella synpunkter har Länsstyrelsen ytterligare påpekande avseende följande akter.

Akt 8 – godmanskap 11 kap 4 § föräldrabalken och 11 kap 2 §

Förordnande av tillfällig god man

Överförmyndaren har förordnat en tillfällig god man enligt 11 kap 2 § FB. Det finns ett brev/blankett som tycks vara både själva beslutet om att förordna god man samt åtagande. Överförmyndaren har skickat detta till den tilltänkte gode mannen och skriver att överförmyndaren har fattat beslut om god man och att personen bör skriva under. På samma sätt tycks överförmyndaren ha beslutat om entledigande av den tillfällige gode mannen genom brev/blankett som också är en begäran om entledigande som den tillfällige gode mannen skriver under och skickar tillbaka. Länsstyrelsen lyfter frågan under inspektionen om det är ett brukligt förfarande, att beslut först fattas och att ställföreträdaren sen ska skriva under beslutet. Överförmyndaren framförde att brevet/blanketten borde varit annorlunda formulerat och att de har tagit fram andra blanketter. Numera skriver ställföreträdaren inte under alls i de här fallen.

Länsstyrelsen påtalar vikten av tydliga beslut där det framgår vad man fattat beslut om och en motivering till detta. Av 32 § FL framgår att ett

beslut som kan antas påverka någons situation på ett inte obetydligt sätt ska innehålla en klargörande motivering, om det inte är uppenbart obehövligt. En sådan motivering ska innehålla uppgifter om vilka föreskrifter som har tillämpats och vilka omständigheter som har varit avgörande för myndighetens ställningstagande. Av andra och tredje stycket samma paragraf framgår att en motivering får helt eller delvis utelämnas under vissa särskilda omständigheter. Av 33 § första stycket FL framgår vidare att en myndighet som meddelar ett beslut i ett ärende så snart som möjligt ska underrätta den som är part om det fullständiga innehållet i beslutet, om det inte är uppenbart obehövligt. Enligt bestämmelsens andra stycke ska, om en part får överklaga beslutet, denne även underrättas om hur det går till. Länsstyrelsen konstaterar att innan överförmyndaren fattar beslut ska överförmyndaren försäkra sig om att de handlingar som behövs för beslutet har kommit in, som till exempel ansökningshandling, åtagande, eventuellt samtycke och att underskrifter finns från rätt personer.

I akten finns ett registerutdrag som visar att den tillfällige gode mannen är förordnad enligt 11 kap. 4 § FB, trots att han enligt beslutet är förordnad enligt 11 kap. 2 § FB. Under inspektionen uppgavs att ärendet är registrerat i systemet som ett godmanskap enligt 11 kap. 4 § FB och att det då inte går att skriva ut registerutdraget på annat sätt, men att det hade varit lämpligt att lägga till att det gällde ett begränsat godmanskap under ”begränsning”. Det torde vara möjligt att i viss utsträckning anpassa verksamhetssystemet Wärna, så att det till exempel går att skriva ut korrekta registerutdrag. Länsstyrelsen uppmärksammar överförmyndaren på att överförmyndaren bör försäkra sig om att ha tillräcklig kunskap om de system som används. Med anledning av att den tillfällige gode mannen fått ett registerutdrag som medger mer omfattande befogenheter än denne har riktat Länsstyrelsen viss kritik mot överförmyndaren.

Enligt dagboksbladet är dnr 46 ansökan och 47 beslut om förordnande enligt 11 kap. 2 § FB. Dnr 48 är enligt dagboksbladet åtagandebblankett, men det finns ingen handling med dnr 48, däremot finns ett åtagande men utan eget diarienummer. Beslut om god man enligt 11 kap 2 § FB tycks vara fattat innan åtagande är registrerat. Dnr 49 ska enligt dagboksbladet vara medgivande till god man men det finns ingen handling med dnr 49. Länsstyrelsen hänvisar till vad som sagts ovan gällande utformning av beslut samt diarieföring.

Det framgår av akten att beslutet om tillfällig god man har expedierats till den tillfällige gode mannen och till den stadigvarande gode mannen, men tycks inte ha skickats till huvudmannen. Under inspektionsmötet uppgavs att aktuellt beslut inte expedierats till huvudmannen men att sådana beslut brukar skickas till huvudmannen. Länsstyrelsen påtalar

vikten av att det finns tydliga rutiner gällande expediering av beslut och att dessa följs.

Ansökan om samtycke till uttag från överförmyndarspärtrat konto

I akten finns ett beslut om samtycke till uttag från överförmyndarspärtrat konto. Beslutet har dnr 43 och är daterat den 7 december 2020. Det står att ändamålet är återbetalning av bostadsbidrag, 43 119 kronor. Det finns dock ingen ansökan om överförmyndarens samtycke till uttag från överförmyndarspärtrat konto, varken i akten eller i dagboksbladet. Summan är bockad som utgift i årsräkningen för 2020. Under inspektionen uppgavs att den gode mannen varit hos överförmyndaren och visat underlag inför beslutet om samtycket till uttag från överförmyndarspärtrat konto. Länsstyrelsen hänvisar till vad som sagts ovan gällande handlingar som behöver inkomma för att beslut ska kunna fattas samt vikten av dokumentation.

Grund för arvode

Under inspektionen uppgavs att årsräkningen till stor del ligger till grund för arvodet. Enligt 12 kap 5 § FB ska förmyndare, gode män och förvaltare fortlöpande för räkenskaper över sin förvaltning och göra anteckningar om sina åtgärder i övrigt. Ställföreträdare ska alltså göra anteckningar, redogöra för, sina åtgärder i övrigt, inte bara föra räkenskaper. Det är brukligt att ställföreträdare tillsammans med årsräkningen lämnar in en redogörelseblankett för att beskriva åtgärder i övrigt. Enligt 12 kap. 16 § FB har ställföreträdare rätt till skäligt arvode för uppdraget. I sin bedömning av vad som är skäligt arvode bör överförmyndaren utgå från uppdraget som helhet och då utgå från redogörelseblanketten och årsräkningen.

Akt 42 – godmanskap 11 kap 4 § FB

Årsräkningen för 2021 inkom den 31 mars 2022 och är granskades med korrigerig den 13 april 2022. Det framgår av dagboksblad att ställföreträdaren fått anstånd med att lämna in årsräkningen, först till den 15 mars och sedan till den 31 mars. Det finns ingen notering i akten och inget beslut kring anstånd. Under inspektionen uppgavs att om en begäran om anstånd inkommer skriftligt diarieförs den i Wärna, men det fattas inget beslut. Länsstyrelsen erinrar om att en begäran om anstånd ska diarieföras och det bör framgå av akten att överförmyndaren gjort en bedömning och tagit ställning till begäran. Länsstyrelsen påtalar att även en muntlig begäran om anstånd behöver bedömas och noteras i akten. Med anledning av att detta inte gjorts riktar Länsstyrelsen viss kritik mot överförmyndaren.

Akt 119 – godmanskap 11 kap 4 § föräldrabalken

På sluträkningen för år 2021, som inkom till överförmyndaren den 16 februari 2022, har överförmyndare kryssat i på första sidan att den är granskad utan anmärkning. Överförmyndaren har dock inte skrivit under årsräkningen. Vid inspektionen uppgavs att det missats att skriva under årsräkningen efter att den granskats. Av 16 kap. 4 § FB framgår att överförmyndaren ska göra anteckning om verkställd granskning på förteckningar, årsräkningar, sluträkningar och handlingar enligt 15 kap. 3 och 8 §§. Med anledning av att överförmyndaren inte skrivit under årsräkningen riktar Länsstyrelsen kritik mot överförmyndaren.

Av akten framgår att god man begärde sig entledigad den 3 februari 2021 och att överförmyndaren fattade beslut om byte den 4 januari 2022. Av beslutet framgår dock inte från vilket datum den tidigare gode mannen blev entledigad och från när den nya gode mannens förordnad gäller. Vid inspektionen framkom att överförmyndaren framöver ska säkerställa att det är tydligt vilken tid aktuell gode man är förordnad. Länsstyrelsen hänvisar till vad dom sagts ovan om tydliga beslut.

Av akten framgår vidare att en åtagandebblankett har sänt över till den tilltänkta gode mannen den 4 januari, vilket är samma datum som beslut fattades om byte. Det framgår dock inte att något åtagande inkommit från den nya gode mannen. Det framgår heller inte att överförmyndaren gett parter tillfälle att yttra sig inför bytet eller att det finns någon notering om att det inte finns några parter att höra. Vid inspektionen framkom att träff har ägt rum på annat ställe och att överförmyndaren inte noterat att de fått yttra sig och att det är en fråga mellan den tidigare och nya gode mannen. Med anledning av detta vill Länsstyrelsen påtala följande. Det är viktigt att överförmyndaren följer upp så att det inkommer uppgifter i de fall överförmyndaren har skickat en begäran respektive dokumenterar om uppgifter inkommer. En åtagandebblankett bör också undertecknas innan överförmyndaren fattar beslut om byte. 11 kap 16 § FB gäller även vid byten av ställföreträdare, och det är lämpligt om det av beslut om anordnande, eller av tjänsteanteckning, framgår huruvida anhöriga inte finns eller om överförmyndaren gjort bedömningen att yttrande från en eller flera som omfattas av den berörda kretsen är obehövligt. Med anledning av att det inte framgår av akten huruvida anhöriga getts tillfälle att yttra sig inför bytet riktar Länsstyrelsen viss kritik mot överförmyndaren.

Akt 149 – förmyndarskap

Länsstyrelsen har uppmärksammat att det i akten förekommer personuppgifter som avser andra myndlingar än den som akten rör. Under inspektionsmötet uppgavs att syskonen tidigare delat akt, men att

syskonen sedan fått varsin akt. Överförmyndaren bör tillse att en fullständig maskering av andra myndlingars personuppgifter sker.

Akt 182 – legalt förmynderskap

Ett par summor i årsräkningen för år 2020 är skrivna med blyerts. Årsräkningen för år 2019 helt ifylld med blyerts. Under inspektionen uppgavs att granskaren inte uppmärksammat att årsräkningen eller delar av den var ifylld med blyerts. Vidare uppgavs att om en årsräkning är ifylld med blyerts är det brukligt att ställföreträdaren kommer till överförmyndarens kontor och fyller i årsräkningen med bläck.

När en handling inkommer måste överförmyndaren kontrollera att den uppfyller aktuella formaliakrav, som att den är undertecknad och att en årsräkning är ifylld med beständig skrift. Årsräkningar, sluträkningar och förteckningar måste i sin helhet vara ifyllda med beständig skrift (inte blyerts eller liknande) av ställföreträdaren. Detta är viktigt bland annat för att innehållet och namnteckningen inte ska gå att förvanska, se JO:s beslut dnr 3244-2002. Med anledning av den bristfälliga granskningen riktar Länsstyrelsen viss kritik mot överförmyndaren.

Akt 254 – godmanskap 11 kap 4 § FB

Ansökan om samtycke till uttag från spärrat konto

I akten finns ett beslut med dnr 33 om samtycke till uttag från överförmyndarspärrat konto. Vidare finns ett mejl med dnr 34 som kan ses som ansökan om uttagstillstånd. Det tycks som att det blivit diariefört i fel ordning. Av gode mannens mejl framgår vilken summa och vilket syfte uttaget avser men inte kontonummer eller huvudmannens personnummer. Under inspektionen uppgavs att om en huvudman bara har ett överförmyndarspärrat konto så behöver inte kontonummer anges utan överförmyndaren kontrollerar själv i akten vilket kontonummer som är aktuellt. Det uppgavs vidare att det finns en blankett för ansökan till samtycke till uttagsmedgivande när det gäller myndlingar. När det gäller godmanskap och förvaltarskap är det vanligast att ansökan görs i mejl-form. Länsstyrelsen konstaterar att överförmyndaren behöver säkerställa att alla uppgifter har inkommit för att kunna fatta beslut om uttagsmedgivande. Det ankommer på ställföreträdaren att inkomma med nödvändiga uppgifter.

Redovisning

Årsräkning för år 2020 granskades utan anmärkning med en kommentar om att ”god man fått påpekande om för stort transaktionskonto”, alltså att gode mannen haft för mycket pengar på det konto som gode mannen disponerar. Under inspektionsmötet uppgavs att i dessa fall brukar ställföreträdaren komma till överförmyndarens kontor och visa underlag på att pengar har flyttats från transaktionskontot till

överförmyndarspärtrat sparkonto. Länsstyrelsen påtalar att sådana åtgärder bör antecknas i akten, för att detta ska kunna följas upp under granskningen nästa år. Länsstyrelsen påtalar även att det enligt överförmyndarens rutiner endast ska finnas 20 000 – 25 000 kr på transaktionskontot och att överförmyndaren bör följa upp att detta efterlevs.

Gåvor

I årsräkningen för år 2020 är gåva upptagen till 2 000 kronor under utgifter. I årsräkningen för år 2021 finns under utgifter present upptaget till 2 500 kronor. Huvudmannen förstår inte vad saken gäller och kan därmed inte själv ge bort dessa gåvor. Under inspektionen uppgavs att överförmyndaren gör en bedömning av om summan är rimlig i förhållande till andra utgifter. Huvudmannen skriver under en viljeförklaring till gåva om denne förstår vad saken gäller.

Enligt 14 kap 12 § FB får en ställföreträdare inte ge bort den enskildes egendom, om det inte är fråga om personliga presenter vars värde inte står i missförhållande till den enskildes ekonomiska villkor.

Länsstyrelsen påminner om vikten av att ha rutiner och att ha en konsekvent hållning när det gäller vad som kan ses som personlig present och vad missförhållande kan innebära och var gränsdragningarna går.

Akt 470 – godmanskap 11 kap 4 § föräldrabalken

En ansökan om god man inklusive bilaga inkom till överförmyndaren den 6 mars 2020. Samma dag begär överförmyndaren att läkarintyg ska utfärdas från vårdcentralen. Den 12 mars 2020 inkommer personbevis från Skatteverket till överförmyndaren. I akten finns en handling benämnd ansökan om god man som är ställd till tingsrätten och daterad den 25 mars 2020. Av handlingen framgår att överförmyndaren hemställer om god man för personen som har ansökt om god man. I akten finns vidare ett föreläggande från tingsrätten den 25 mars 2020 att inkomma med fullständig utredning.

Länsstyrelsen upplyste vid inspektionen om att en ansökan som inkommer till överförmyndaren från någon som är behörig att ansöka enligt 11 kap. 15 § FB ska betraktas som en felsänd handling och överlämnas direkt till tingsrätten. Inkommer en anmälan om anordnande av ställföreträdarskap till överförmyndaren, exempelvis från socialtjänsten, ska överförmyndaren utreda om det finns behov av ett anordnande innan en eventuell ansökan ges in till tingsrätten. Enligt 4 § tredje stycket FL gäller att om någon enskild av misstag vänder sig till fel myndighet, bör myndigheten hjälpa honom till rätta. JO har kritiserat en överförmyndarnämnd för att den inte vidarebefordrat en ansökan om

godmanskap till tingsrätt som varit behörig att pröva ansökan, när det med hänsyn till de skäl som anförts av sökanden varit uppenbart att frågan skulle prövas av tingsrätten, se JO:s ämbetsberättelse 2005/2006 s 422. Vid inspektionsmötet uppgavs att överförmyndaren vet att tingsrätten kommer att begära in uppgifter från överförmyndaren så uppgifterna skickas med till tingsrätten. Länsstyrelsen betonar med anledning av det ovan anförda skillnaden mellan en ansökan och en anmälan och att en ansökan ska överlämnas direkt till tingsrätten. I aktuell akt inkom ansökan till överförmyndaren den 6 mars och överlämnades till tingsrätten först den 25 mars. Med anledning av att ansökan inte omedelbart överlämnats till tingsrätten riktar länsstyrelsen viss kritik mot överförmyndaren.

Akt 486 och 535 – särskild förordnad vårdnadshavare

I båda akterna beslutade tingsrätten att vårdanden om huvudmannen skulle anförtros två ställföreträdare som särskilt förordnade vårdnadshavare. I akt 486 skickade dock överförmyndaren endast välkomstbrev och anmodan att inkomma med tillgångsförteckning enligt 14 kap. 1 § FB till den ena vårdnadshavaren. Tillgångsförteckning inkommer till överförmyndaren men det är endast den ena vårdnadshavaren, den som fått begäran, som skickat in och skrivit under tillgångsförteckningen. I akt 535 skickades endast välkomstbrevet endast till den ena vårdnadshavaren. Årsräkningen för år 2021 är endast underskriven av den ena vårdnadshavaren men granskad av överförmyndaren utan anmärkning. Vid inspektionen uppgav överförmyndaren att rutinen är att utskick endast ställs till den ena vårdnadshavaren om de har samma adress.

Länsstyrelsen konstaterar att det av 12 kap. 12 § 1 st. FB framgår att om en persons egendom ska förvaltas av fler än en förmyndare, god man eller förvaltare, ska ställföreträdarna utöva förvaltningen gemensamt. Båda vårdnadshavarna ska således redovisa förvaltningen. Det sker företrädesvis genom att föräldrarna gemensamt ger in redovisning som båda skriver under på heder och samvete enligt 14 kap. 15 § FB. Överförmyndaren kan dock besluta att bara en av föräldrarna ska ha uppdraget att förvalta barnets egendom. Ett sådant beslut innebär att det bara är den ena föräldern som fortsättningsvis lämnar årsräkning och sluträkning. JO konstaterar i ämbetsberättelse 1998/99 s. 452: ”Kravet på avgivande på heder och samvete är ovillkorligt och årsräkningar, sluträkningar och förteckningar som saknar sådan påskrift får inte godkännas. Utan underskriften är handlingen inte en årsräkning, sluträkning eller förteckning i föräldrabalkens mening. JO anser att det vore lämpligt om straffansvaret enligt 15:10 BrB borde framgå av årsräkningsblanketten”. Med anledning av att tillgångsförteckning endast getts in av den ena vårdshavaren och att överförmyndaren inte

vidtagit några åtgärder för att båda vårdnadshavaren ska lämna tillgångsförteckning riktar Länsstyrelsen kritik mot överförmyndaren.

Av dagboksbladet framgår att inskickad tillgångsförteckning har granskats av överförmyndaren. På tillgångsförteckningen har överförmyndaren dock inte gjort någon notering om hur tillgångsförteckningen är granskad, noterat datum för granskningen eller skrivit under tillgångsförteckningen. Enligt 16 kap. 3 § 1 st. FB ska överförmyndaren granska förmyndares, gode mäns och förvaltares verksamhet med ledning av de förteckningar, årsräkningar, sluträkningar samt andra handlingar och uppgifter angående förvaltningen som har lämnats. Av 4 § framgår vidare att överförmyndaren ska göra anteckning om verkställd granskning på förteckningar, årsräkningar, sluträkningar och handlingar enligt 15 kap. 3 och 8 §§ FB. Med anledning av att överförmyndaren inte gjort anteckning om att tillgångsförteckningen är granskad riktar Länsstyrelsen kritik mot överförmyndaren.

Akt 530 – förvaltarskap 11 kap 7 §

Överlämnande av redovisningshandlingar

Dnr 7 är anmodan om sluträkning, men det finns inget beslut om byte av förvaltare. Anmodan om sluträkning är bara skickad till en av förvaltarna fast det var två förordnade. Det uppgavs under inspektionsmötet att överförmyndaren instämmer i att det inte finns något formellt beslut om byte. Det brukar fattas ett formellt beslut om byte som skickas till bägge förvaltarna, om det är två som i det här fallet. Länsstyrelsen hänvisar till vad som sagts innan gällande vikten av att beslut ska fattas och att anmodan ska skickas till båda förvaltarna när det är två förordnade. Med anledning av att något beslut om byte inte har fattats riktar Länsstyrelsen kritik mot överförmyndaren.

Av brev, dnr 15, framgår att överförmyndaren översänt tidigare förvaltarnas sluträkning till den nya förvaltaren. Under inspektionsmötet uppgavs att det bara är sluträkningen som översänds till den nya ställföreträdaren vid bytet. Den nya ställföreträdaren ges inte möjlighet att yttra sig över tidigare ställföreträdarens förvaltning. Överförmyndaren ser det som information till nya ställföreträdaren att skicka ut kopia på tidigare ställföreträdarens sluträkning.

Enligt 16 kap 8 § FB gäller att sedan överförmyndaren har granskat förmyndarens, gode mannens eller förvaltarens sluträkning, ska räkningen samt de förteckningar, årsräkningar och handlingar enligt 15 kap. 3 och 8 §§ som förvaras hos överförmyndaren lämnas över till den som är behörig att ta emot redovisning för förvaltningen. Enligt tredje stycket samma paragraf gäller att om handlingar som avses i första eller andra stycket har lämnats till en ny ställföreträdare, ska denne inom två månader därefter återlämna handlingarna till överförmyndaren.

Överförmyndaren ska skriftligen upplysa ställföreträdaren om denna skyldighet när handlingarna lämnas ut.

Länsstyrelsen konstaterar att samtliga redovisningshandlingar som den tidigare ställföreträdaren lämnat in till överförmyndaren ska skickas till den nya ställföreträdaren. Om original skickas ska dessa lämnas tillbaka till överförmyndaren inom två månader. Med anledning av att endast den tidigare ställföreträdarens sluträkning skickats till den nya ställföreträdaren riktar Länsstyrelsen kritik mot överförmyndaren.

Skulder

Utgående skuldsaldo i sluträkningen som avser perioden 2021-01-01 till och med 2021-09-30 är inte samma som ingående skuldsaldo i årsräkningen för 2021. Det har tillkommit två skulder. Under inspektionsmötet uppgavs att överförmyndaren inte haft som rutin att begära in underlag avseende skulder. Skulderna är svåra att överblicka, om det funnits underlag har det varit från Kronofogden. Överförmyndaren uppger att de varit mer observanta på behållningen än på skulderna.

Länsstyrelsen påpekar att det är av vikt att granska även skulderna. Överförmyndaren bör säkerställa att huvudmannens eventuella skulder inte ökar under ställföreträdarskapet. Skulderna kan också ge indikationer på om ställföreträdarskapet fungerar eller inte och om åtgärder i så fall behöver vidtas.

Akt 536 – legalt förmynderskap

Ett brev gällande registrering av förmynderskap har skickats till en av myndlingens förmyndare den 13 januari 2022 om att inom en månad inkomma med förteckning över förvaltd egendom enligt 14 kap. 1 § FB. Samma dag skickas ytterligare ett till brev till samma förmyndare med rubriken anmodan om tillgångsförteckning med respit om två månader. Enligt 14 kap 1 § FB ska förteckning inkomma inom två månader. Förteckning inkommer men är bara undertecknad av en av de två förmyndarna. Under inspektionen uppgavs att överförmyndaren brukar skriva att respit är två månader. Överförmyndaren använder sig av standardbrev i Wärna. Om det finns två förmyndare skickar överförmyndaren anmodan om förteckning/årsräkning till en av förmyndarna om förmyndarna har samma adress. Överförmyndaren instämmer i att båda förmyndarna ska underteckna.

Länsstyrelsen erinrar om att överförmyndaren måste försäkra sig om att alla parter som ska skriva under en handling har gjort det. Även om ställföreträdarna har samma adress är det viktigt att överförmyndaren säkerställer att de får samma information och att det framgår om båda

ska skriva under en handling. Länsstyrelsen hänvisar till vad som sagts under akt 486 och 535 gällande att båda förmyndarna ska lämna tillgångsförteckning och med anledning av att detta inte skett riktar Länsstyrelsen kritik mot överförmyndaren.

På tillgångsförteckningen står ett granskatdatum antecknat men det finns ingen underskrift från överförmyndaren. Länsstyrelsen hänvisar till vad som sagts under akt 486 och 535 och med anledning av att överförmyndaren inte gjort anteckning om att tillgångsförteckningen är granskad riktar Länsstyrelsen kritik mot överförmyndaren.

Sammanfattande synpunkter

Nedan följer en sammanfattning av de mest angelägna synpunkter som Länsstyrelsen i detta protokoll framfört. Länsstyrelsen konstaterar sammantaget att bristerna hos överförmyndaren är omfattande och att vissa medför icke obetydliga risker. De fel eller brister som uppmärksammats i överförmyndarens handläggning bör i förekommande fall korrigeras.

Länsstyrelsen framhåller vikten av att akterna är ordnade på ett lämpligt sätt och att handlingar i akten tydligt går att identifiera. Brister i överförmyndarens ordninghållande av akter och i diarieföringen av handlingar i akterna uppmärksammades även vid Länsstyrelsen två senaste inspektioner, se Länsstyrelsens protokoll dnr. 203-1131-2020 och 203-14957-2021. Med hänsyn till att dessa brister alltjämt föreligger riktar Länsstyrelsen allvarlig kritik mot överförmyndaren.

Länsstyrelsen har i akterna 471 och 507 uppmärksammat att relativt omfattande korrigeringar vidtagits av överförmyndaren vid granskning av ställföreträdarens årsräkningar. Det är viktigt att överförmyndaren inte i för stor utsträckning rättar fel i årsräkningarna utan istället upplyser ställföreträdarna om vad de måste korrigera. Dessa brister uppmärksammades även vid Länsstyrelsens senaste inspektion, se Länsstyrelsens protokoll dnr. 203-14957-2021. Med hänsyn till att dessa brister alltjämt föreligger riktar Länsstyrelsen kritik mot överförmyndaren.

I akt 8 finns ett registerutdrag som visar att den tillfällige gode mannen är förordnad enligt 11 kap. 4 § FB, trots att han enligt beslutet är förordnad enligt 11 kap. 2 § FB. Med anledning av att den tillfällige gode mannen fått ett registerutdrag som medger mer omfattande befogenheter än denne har riktar Länsstyrelsen viss kritik mot överförmyndaren.

Av 16 kap. 4 § FB framgår att överförmyndaren ska göra anteckning om verkställd granskning på förteckningar, årsräkningar, sluträkningar och handlingar enligt 15 kap. 3 och 8 §§. Med anledning av att

överförmyndaren inte skrivit under årsräkningen i akt 119 riktar Länsstyrelsen kritik mot överförmyndaren.

Med anledning av att det inte framgår av akten huruvida anhöriga getts tillfälle att yttra sig enligt 11 kap 16 § FB inför bytet i akt 119 riktar Länsstyrelsen viss kritik mot överförmyndaren.

När en handling inkommer måste överförmyndaren kontrollera att den uppfyller aktuella formaliakrav, som att den är undertecknad och att en årsräkning är ifylld med beständig skrift. Årsräkningar, sluträkningar och förteckningar måste i sin helhet vara ifyllda med beständig skrift (inte blyerts eller liknande) av ställföreträdaren. Detta är viktigt bland annat för att innehållet och namnteckningen inte ska gå att förvanska, se JO:s beslut dnr 3244-2002. Med anledning av den bristfälliga granskningen riktar Länsstyrelsen viss kritik mot överförmyndaren.

Länsstyrelsen upplyste vid inspektionen om att en ansökan som inkommer till överförmyndaren från någon som är behörig att ansöka enligt 11 kap. 15 § FB ska betraktas som en felsänd handling och överlämnas direkt till tingsrätten. Länsstyrelsen betonar skillnaden mellan en ansökan och en anmälan och att en ansökan ska överlämnas direkt till tingsrätten. I akt 470 överlämnades inte ansökan omedelbart till tingsrätten och Länsstyrelsen riktar därför viss kritik mot överförmyndaren.

Länsstyrelsen konstaterar att det av 12 kap. 12 § 1 st. FB framgår att om en persons egendom ska förvaltas av fler än en förmyndare, god man eller förvaltare, ska ställföreträdarna utöva förvaltningen gemensamt. Båda vårdnadshavarna ska således redovisa förvaltningen. Det sker företrädesvis genom att föräldrarna gemensamt ger in redovisning som båda skriver under på heder och samvete enligt 14 kap. 15 § FB. Med anledning av att tillgångsförteckning endast getts in av den ena vårdshavaren och att överförmyndaren inte vidtagit några åtgärder för att båda vårdnadshavaren ska lämna tillgångsförteckning riktar Länsstyrelsen kritik mot överförmyndaren avseende akt 486, 535 och 536.

Enligt 16 kap. 3 § 1 st. FB ska överförmyndaren granska förmyndares, gode mäns och förvaltares verksamhet med ledning av de förteckningar, årsräkningar, sluträkningar samt andra handlingar och uppgifter angående förvaltningen som har lämnats. Av 4 § framgår vidare att överförmyndaren ska göra anteckning om verkställd granskning på förteckningar, årsräkningar, sluträkningar och handlingar enligt 15 kap. 3 och 8 §§ FB. Med anledning av att överförmyndaren inte gjort anteckning om att tillgångsförteckningen är granskad riktar Länsstyrelsen kritik mot överförmyndaren avseende akt 486 och 535.

Länsstyrelsen påtalar vikten av tydliga beslut där det framgår vad man fattat beslut om och en motivering till detta. Av 32 § FL framgår att ett beslut som kan antas påverka någons situation på ett inte obetydligt sätt ska innehålla en klargörande motivering, om det inte är uppenbart obehövligt. Med anledning av att något beslut om byte inte har fattats riktar Länsstyrelsen kritik mot överförmyndaren.

Enligt 16 kap 8 § FB gäller att sedan överförmyndaren har granskat förmyndarens, gode mannens eller förvaltarens sluträkning, ska räkningen samt de förteckningar, årsräkningar och handlingar enligt 15 kap. 3 och 8 §§ som förvaras hos överförmyndaren lämnas över till den som är behörig att ta emot redovisning för förvaltningen. Länsstyrelsen konstaterar att samtliga redovisningshandlingar som den tidigare ställföreträdaren lämnat in till överförmyndaren ska skickas till den nya ställföreträdaren. Om original skickas ska dessa lämnas tillbaka till överförmyndaren inom två månader. Med anledning av att endast den tidigare ställföreträdarens sluträkning skickats till den nya ställföreträdaren riktar Länsstyrelsen kritik mot överförmyndaren i akt 530.

När det gäller fortbildning uppgavs under inspektionen att det fungerat bra. Vidare uppgavs att överförmyndaren uppfattar att det finns tillräcklig tid för handläggning. Länsstyrelsen har uppmärksammat en del brister som rimligen borde kunnat undvikas om tillräckligt med tid finns och överförmyndaren fått adekvat utbildning.

Återrapportering

Överförmyndaren ska senast den 3 mars 2023,

- inkomma med gällande rutiner för fastighetsförsäljning/bostadsrättsförsäljning.
- inkomma med gällande rutiner för hur byten av ställföreträdare hanteras.

De som medverkat i beslutet

Beslutet har fattats av chefsjurist Rebecka Djerfsten med länsjurist Ingela Karlsson som föredragande. I den slutliga handläggningen har också länsjurist Malin Reinhold medverkat.

Denna handling har godkänts digitalt och saknar därför namnunderskrift.

Kopia till

Kommunfullmäktige, kommunstyrelsen och kommunerna revisorer i Valdemarsviks kommun, kommun@valdemarsvik.se.

JOkansli1@jo.se

Bilagor

Verksamhetsredogörelsen inkommen den 21 oktober 2022.



Verksamhetsredogörelse överförmyndare/överförmyndarnämnder

Överförmyndaren/överförmyndarnämnden i: Valdemarsvik
Ifylld av (namn, befattning): Lars Beckman
Datum: 2022-10-21

Instruktioner

Klicka på gul list högst upp i dokumentet ”Aktivera redigering”. Spara sedan dokumentet som Word-fil med filnamn ”Verksamhetsredogörelse (kommun)”. Fyll i dokumentet på skärmen (rutorna utökas automatiskt när ni skriver). Spara igen och skicka e-postmeddelande med filen som bilaga till länsstyrelsen – ostergotland@lansstyrelsen.se.

I de fall det är fråga om flera överförmyndare/överförmyndarnämnder med ett gemensamt kansli ska ni fylla i en gemensam redogörelse. Det ska dock tydligt anges om det föreligger några skillnader mellan överförmyndarna/överförmyndarnämnderna, och i sådana fall vilka.

1. Organisation

a. Vilket är det totala antalet årsarbetskrafter? Hur ser fördelningen ut?

0:8 tjänst. 50+ 30 %

b. Upplevs resurserna vara tillräckliga? Om inte, utveckla.

OK idag.

c. Har överförmyndaren/ersättaren/nämnden/handläggare deltagit i någon kompetensutveckling (exempelvis länsträffar, FSÖ, eller liknande nätverk) sedan Länsstyrelsens senaste inspektion? Ange för respektive aktivitet vem/vilka som deltagit.

Vi har deltagit i FSÖ dagar. SKR seminarier och utbildning via Wallgren.

d. Hur ser överförmyndarkansliets öppettider ut? Finns särskilda telefontider eller besökstider?

Besökstider tisdag och torsdag 10-14 i övrigt varierandetider. Mobil finns hos ÖF.

2. Rutiner för diarieföring/aktförvaring

a. Hur förvaras akterna?

I låsta skåp.

b. Vem öppnar inkommande post och hur ofta stämplas den?

ÖF alt ersättare kollar dagligen.

c. Hur sker registrering av allmänna handlingar som hör till ett ärende respektive handlingar som inte hör till ett ärende? När sker registrering? Vilket diarieföringssystem används?

Vi använder Wärna. Registreras vid ankomst. Övrigt dokumenterades i inkommande post ej i Wärna.

d. När och hur dokumenteras besök och telefonsamtal?

Besök och telefon som tillför något noteras i akt.

e. Vilket system/vilka rutiner används för bevakning av att handlingar kommer in i tid? Fungerar detta?

Wärna påminnelser. Ja det fungerar.

3. Handläggningsrutiner

a. En ansökan om ställföreträdarskap som inkommer till överförmyndaren/överförmyndarnämnden från någon som är behörig

att ansöka enligt 11 kap. 15 § FB ska ses som en felsänd handling och överlämnas direkt till tingsrätten. Den som inte är behörig att ansöka om ställföreträdarskap kan skicka in en anmälan om behov av ställföreträdarskap. Hur hanteras en sådan anmälan? Vad är normal handläggningstid för en sådan anmälan? (Beräknat från det anmälan inkom till dess att den skickats vidare till tingsrätt eller avskrivits)

ÖF påbörjar arbetet, registerutdrag tas fram. Begäran om läkarintyg alt social utredning. Tid 3-5 arbetsdagar.

b. Hur hanteras klagomål mot ställföreträdare, både muntliga och skriftliga?

Noteras i akt om det finns substans.

d. Hur hanteras en ansökan om byte av ställföreträdare (inte begäran från ställföreträdaren själv)?

Vi tar då upp en dialog med parterna om behov föreligger.

4. Ställföreträdare

a. Har några särskilda ärendetyper ökat eller minskat särskilt sedan Länsstyrelsens senaste inspektion?

Nej.

b. Är det lätt/svårt att rekrytera nya ställföreträdare? Hur sker rekryteringen?

Vi rekryterar löpande genom aktiviteter i samhället. Inte lika enkelt som tidigare.

c. Vilken prövning av en ställföreträdarens lämplighet görs? Omprövas ställföreträdarens lämplighet? Om ja, hur ofta?

Polis, Kronofogde och Socialen. Omprövas vart tredje år.

d. Hålls det några utbildningar för nya och/eller befintliga ställföreträdare? Om ja, ange vilka utbildningar. Finns det någon godmansförening eller liknande nätverk för ställföreträdare?

Vi håller regelbundna träffar då det är möjligt. Ingen förening finns lokalt men i Norrköping. Nya sft intervjuas och förses med litteratur.

e. Hur många uppdrag tillåts per ställföreträdare? Hur många uppdrag har en ställföreträdare vanligtvis?

4-8 uppdrag fungerar. Vanligast är dock 2-5.

f. Hur görs avvägningen av hur många uppdrag som är lämpligt? Har ni kännedom om ställföreträdare har uppdrag i andra kommuner som inte omfattas av er tillsyn?

Vi frågar våra sft om de har uppdrag utanför vår kommun. Komplexiteten avgör antalet uppdrag.

g. Hur många uppdrag har den eller de ställföreträdare som i dagsläget har flest uppdrag inom kommunen/kommunerna?

7 uppdrag.

h. Har någon ställföreträdare entledigats med anledning av att denne inte skött sitt uppdrag, sedan Länsstyrelsens senaste inspektion? Om ja, ange anledningen.

Nej

i. Har någon ställföreträdare polisanmälts sedan Länsstyrelsens senaste inspektion? Om ja, ange anledningen.

Nej

j. Förvaltarskap ska omprövas årligen. Hur ser era rutiner ut för detta?

Vi kontaktar sft, huvudmannen , SOC och eventuellt omsorgen.

5. Årsräkningar och sluträkningar

För detta kapitel gäller följande. Om frågorna besvaras under perioden januari till och med juni svarar ni för års- och sluträkningar för föregående år. Besvaras frågorna under juli till och med december svarar ni för års- och sluträkningar för innevarande år.

a. Hur stor del av årsräkningarna kom in till **den 1 mars**? Hur stor del av de som inte inkom till den 1 mars beviljades anstånd? (Svara i antal och procent)

90% inkomna och 10 % anstånd.

b. Hur många påminnelser och hur många vitesförelägganden om årsräkningar har skickats ut? När skickas påminnelser och eventuella vitesförelägganden ut?

3 påminnelser efter 14 dagar efter anståndstiden. Inga vitesförelägganden.

c. När blev den senaste granskningen av årsräkningarna klar? När var de flesta av årsräkningarna färdiggranskade?

Senaste var klar 1 juli. De flesta klar i mitten på maj.

d. Hur många anmärkningar har gjorts vid senaste granskningen av årsräkningarna? Vilka åtgärder har vidtagits med anledning av anmärkningarna?

1 anmärkning.

e. Hur många påminnelser och vitesförelägganden om sluträkningar har skickats ut?

Inga

f. Vilken rutin har ni avseende kommunikering och expediering av arvodesbeslut till huvudmannen?

Sänds som brev till huvudmannen.

6. Rutiner vid försäljning och medelsförvaltning

a. Hur ser rutinerna ut gällande försäljning av fastigheter/bostadsrätter?

Vi har skrivna rutiner som ska följas.

b. Hur ser rutinen ut för godkännande vid medelsplacering?

Vi är mycket restriktiva och godkänner endast säkra placeringar. Bankkonton behandlas annorlunda och vissa fonder tillåts.

c. Hur ofta och på vilket sätt kontrolleras att konton har överförmyndarspär?

Varje år vid granskning och vid inlämnandet av tillgångsförteckning.

d. Hur ser rutinerna ut för uttag från överförmyndarspärret konto?

Begäran om uttag kontrolleras. Om ej för arvodesräkning eller löpande kostnader begärs kvitto på gjorda inköp. Efter kontroll vid inlämnandet av årsräkning.

e. Hur mycket pengar får finnas på transaktionskonton?

20-25000.

f. Hur ser rutinen gällande utbetalning av försäkringsmedel till omyndiga ut?

Vid meddelande från försäkringsbolag lägger vi upp akt. Begäran om tillgångsförteckning sänds ut.

7. Ensamkommande barn

a. Bereds barnet möjlighet att yttra sig över föreslagen god man?

Ja

b. Informerar överförmyndaren barnet, boendet och eventuellt offentligt biträde omedelbart efter förordnandet om vem som har förordnats som god man?

Ja

c. Underrättar överförmyndaren socialnämnden om att förutsättningar föreligger för att ansöka om särskild förordnad vårdnadshavare när ett barn erhåller permanent uppehållstillstånd? Dokumenteras detta?

Ja

8. Övrigt

a. Har det sedan Länsstyrelsens senaste inspektion skett något i övrigt som Länsstyrelsen, i egenskap av tillsynsmyndighet, bör känna till, till exempel planerade organisationsförändringar, utveckling av digitala arbetsmetoder, med mera?

Vi står inför ett byte av programvara och samgående med grannkommunen.

Så här hanterar Länsstyrelsen personuppgifter

Information om hur vi hanterar dessa finns på www.lansstyrelsen.se/dataskydd.



Linköpings tingsrätt
linkopings.tingsratt@dom.se

Anmälan enligt 19 kap. 9 § föräldrabalken

Länsstyrelsen finner skäl att göra en anmälan enligt 19 kap. 9 § föräldrabalken (FB) avseende överförmyndaren i Valdemarsviks kommun.

Bakgrund

Överförmyndarens uppgifter

Överförmyndaren har en rad olika uppgifter, bland annat att bistå med utredning till rätten i samband med anordnande av ställföreträdarskap och att rekrytera och förordna ny god man vid entledigande. Därtill ska överförmyndaren utöva tillsyn över förmyndares, gode mäns och förvaltares verksamhet i enlighet med föräldrabalkens bestämmelser. Överförmyndarens granskning syftar bland annat till att säkerställa att ställföreträdaren utövar sitt uppdrag i enlighet med huvudmannens bästa, och att förhindra att en huvudman lider ekonomisk skada på grund av en ställföreträdarens misskötsel.

Länsstyrelsens roll

Länsstyrelsen utövar i sin tur tillsyn över överförmyndarens verksamhet, och ska årligen inspektera överförmyndaren. Länsstyrelsens tillsyn är inriktad på huruvida det skett formella brister i överförmyndarens hantering. Lämplighetsöverväganden i till exempel överförmyndares beslut om att entlediga en ställföreträdare kan prövas av rätten vid ett eventuellt överklagande och prövas således inte inom ramen för Länsstyrelsens tillsyn. Länsstyrelsen kan emellertid granska överförmyndarens handläggning och andra formella frågor kring beslut om entledigande.

Tillämpliga bestämmelser

Överförmyndaren ska enligt 16 kap. 1 § FB utöva tillsyn över förmyndares, gode mäns och förvaltares verksamhet. Vid tillsynen ska överförmyndaren särskilt se till att den enskildes tillgångar i skälig omfattning används för hans eller hennes nytta och att tillgångarna i

övrigt är placerade så att tillräcklig trygghet finns för deras bestånd och så att de ger skälig avkastning.

Överförmyndaren ska enligt 16 kap. 3 § FB granska förmyndares, gode mäns och förvaltares verksamhet med ledning av de förteckningar, årsräkningar, sluträkningar samt andra handlingar och uppgifter angående förvaltningen som har lämnats.

En överförmyndare ska enligt 19 kap. 8 § FB ha rösträtt vid val av kommunfullmäktige och vara folkbokförd i kommunen. Den som är i konkurs eller har förvaltare får inte ha ett sådant uppdrag.

Enligt 19 kap. 9 § FB kan en överförmyndare efter anmälan av länsstyrelsen entledigas av rätten, om det visar sig att han eller hon inte är lämplig.

Länsstyrelsen ska enligt 19 kap. 17 § FB utöva tillsyn över överförmyndares verksamhet. För detta ändamål ska Länsstyrelsen enligt 21 § förmyndarskapsförordningen (1995:379) årligen inspektera överförmyndaren. Vid inspektionen ska länsstyrelsen granska om överförmyndarens handläggning följer reglerna i föräldrabalken och denna förordning och även i övrigt sker på ett rättssäkert och lämpligt sätt. Länsstyrelsen ska alltid kontrollera dels det av överförmyndaren förda registret, dels stickprovsvis utvalda akter. Länsstyrelsen ska också inspektera överförmyndaren, om det genom information som lämnas till länsstyrelsen eller på något annat sätt framkommer att det finns särskilt behov av en inspektion.

Av 23 § förmyndarskapsförordningen framgår vidare att länsstyrelsen ska upprätta ett protokoll över inspektionen. Av protokollet ska det framgå vilka akter som har granskats. Om länsstyrelsen vid granskningen finner anledning att rikta anmärkning mot överförmyndarens handläggning, ska anmärkningen och skälen till den antecknas i protokollet enligt 24 § förmyndarskapsförordningen. Länsstyrelsen får enligt samma bestämmelse ålägga överförmyndaren att inom viss tid underrätta länsstyrelsen om vilka åtgärder som har vidtagits med anledning av en anmärkning.

Länsstyrelsens överväganden

Länsstyrelsen har vid sin senaste inspektion av överförmyndaren i Valdemarsviks kommun konstaterat att bristerna i överförmyndarens hantering och handläggning är omfattande, och att vissa brister är av sådan karaktär att de medför icke obetydliga risker. Många brister har också förelegat under flera år och har inte korrigerats trots Länsstyrelsens påpekanden. Länsstyrelsen hänvisar till bifogade inspektionsprotokoll och vill särskilt belysa följande.

Överförmyndaren brister i sin dokumentationsskyldighet. Förutom att överförmyndaren inte uppfyller kraven i förvaltningslagen om dokumentation, försvårar det därtill Länsstyrelsens granskning och möjligheterna till en god tillsyn. Detta medför en risk för att brister hos överförmyndaren inte uppmärksammas. Brister i dokumentationen är något som uppmärksammats i protokollen för 2020 och 2021 samt i senaste protokollet. Det framgår inte att överförmyndaren tagit till sig den kritik som framförts då det vid efterföljande inspektioner inte framkommit att några åtgärder vidtagits för att förbättra ordningen och dokumentationen.

Vidare gör Länsstyrelsen bedömningen att överförmyndarens granskning av ställföreträdarnas ekonomiska förvaltning brister i flera avseenden. Länsstyrelsen har bland annat funnit det anmärkningsvärt att det inte tydligt framgår att årsräkningarna är granskade och att bristande formaliekrav på inlämnade årsräkningar inte noterats. Trots att det funnits flera förmyndare eller vårdnadshavare har överförmyndaren inte uppmärksammat eller vidtagit åtgärder när endast en förmyndare eller vårdnadshavare skrivit under årsräkningen. Granskningen kan också ifrågasättas när överförmyndaren inte skrivit under årsräkningar i samband med granskningen. Länsstyrelsen ifrågasätter överförmyndarens hantering när endast den tidigare ställföreträdarens sluträkning, och inte samtliga handlingar som ska lämnas över, lämnas till den nya ställföreträdaren. En god granskning är en förutsättning för att överförmyndaren i sin tillsyn ska kunna upptäcka och ingripa vid misstänkta felaktigheter vid utövandet av ställföreträdarskap.

Som påtalats i utredningen Gode män och förvaltare – en översyn, SOU 2021:36, s 345 f., ställs det idag inget formellt kompetenskrav på den som utses till överförmyndare, ledamot i en överförmyndarnämnd eller ersättare. De krav som ställs framgår av 19 kap. 8 § FB. I förarbeten har emellertid betonats att förtroendevalda ska vara kvalificerade för sina uppdrag, och det underströks att det var angeläget att kanslier med juridisk och ekonomisk kompetens skulle knytas till överförmyndarverksamheterna (prop. 1974:142 s. 154).

Länsstyrelsen konstaterar att de svar som överförmyndaren redogör för i verksamhetsredogörelser och under inspektionsmöten tyder på en kunskapsbrist om de bestämmelser som överförmyndaren har att tillämpa. Detta tydliggörs även när överförmyndaren går utöver sin roll och de uppgifter som ankommer på denne. Vid granskning av årsräkningar har överförmyndaren gjort omfattande korrigeringar av uppgifter som ställföreträdaren lämnat på heder och samvete istället för att upprätthålla överförmyndarens tillsynsroll. Vid ansökan om god man har överförmyndaren utrett behovet istället för att skicka ansökan till tingsrätten.

Länsstyrelsen har uppmärksammat brister som rimligen borde kunnat undvikas om tillräckligt med tid funnits och överförmyndaren fått adekvat utbildning. Överförmyndaren delar inte denna bild, utan uppgav under inspektionen 2022 att det fungerat bra och att det finns tillräcklig tid för handläggning.

Mot bakgrund av det ovan anförda och de brister som uppmärksammats i samband med Länsstyrelsens senaste inspektioner, samt att rättelse i flera aspekter inte åstadkommits, finner Länsstyrelsen skäl att göra en anmälan enligt 19 kap. 9 § FB avseende överförmyndaren i Valdemarsviks kommun.

Med hänsyn till de brister som har konstaterats vid Länsstyrelsens stickprovsgranskning kan det enligt Länsstyrelsens mening inte uteslutas att ytterligare brister i handläggningen skulle kunna komma att uppdras vid en djupgående granskning av samtliga akter.

De som medverkat i anmälan

Beslutet har fattats av chefsjurist Rebecka Djerfsten med länsjurist Ingela Karlsson som föredragande. I den slutliga handläggningen har också länsjurist Malin Reinhold medverkat.

Denna handling har godkänts digitalt och saknar därför namnunderskrift.

Kopia till

Överförmyndaren i Valdemarsviks kommun,
overformyndaren@valdemarsvik.se

Kommunfullmäktige, kommunstyrelsen och kommunens revisorer i
Valdemarsviks kommun, kommun@valdemarsvik.se

JOkansli1@jo.se

Bilagor

Inspektionsprotokoll med bilaga verksamhetsredogörelse, 2023-02-03

Inspektionsprotokoll med bilaga verksamhetsredogörelse, 2021-12-17

Inspektionsprotokoll med bilaga verksamhetsredogörelse, 2020-05-19



Överförmyndaren i Valdemarsviks kommun
overformyndaren@valdemarsvik.se

Inspektion enligt 20 § förmyndarskapsförordningen (1995:379) av överförmyndaren i Valdemarsviks kommun

Länsstyrelsen företog den 8 oktober 2021 inspektion hos överförmyndaren i Valdemarsviks kommun. Med anledning av pågående pandemi (Covid-19) genomfördes inspektionen genom att ett digitalt möte hölls via Skype. Närvarande vid mötet var överförmyndaren Lars Beckman och överförmyndarens ersättare Christina Gårdebäck Stork. Från Länsstyrelsen deltog länsjuristerna Fredrik Gustafsson och Kajsa Risto.

Underlag för inspektionen var den verksamhetsredogörelse som sänts in till Länsstyrelsen, protokoll från föregående inspektion, anmälningsärende som Länsstyrelsen behandlat sedan föregående inspektion, samt den stickprovsgranskning som genomförts i anslutning till inspektionsbesöket.

Utöver de uppgifter som framgår av verksamhetsredogörelsen (se bilaga) behandlades nedanstående frågor särskilt.

Föregående års protokoll

I föregående års inspektionsprotokoll begärde Länsstyrelsen återrapportering avseende vilka rutiner överförmyndaren har för de fall då anmärkning riktas mot ställföreträdarens förvaltning (se Länsstyrelsens dnr. 203-1131-20). Efter att överförmyndaren återrapporterat frågan konstaterade Länsstyrelsen att det enligt rutinen är otydligt i vilket skede som anmärkning sker och att anteckning om anmärkning ska göras på den granskade handlingen i det fall ett yttrande inte inkommer inom förelagd tid eller om yttrandet inte är tillfredsställande. Yttrande ska således inhämtas innan anteckning om anmärkning görs på den granskade handlingen.

Beträffande dessa tidigare synpunkter från Länsstyrelsen uppgav överförmyndaren vid inspektionsmötet att man lade till en rad i brevet om att yttrande ska inkomma inom tio dagar. Vidare uppgavs att förfarandet är att anmärkning görs efter att ställföreträdaren getts möjlighet till yttrande, men att det kan förtydligas i rutinen.

Redogörelse för verksamheten

Beträffande kompetensutveckling för överförmyndaren och dess ersättare uppges vid inspektionsmötet att de tagit del av Wallgrens uppföljning, web-seminarium från SKR om bland annat arv och dokumentation samt FSÖ-dagarna år 2020.

Vad gäller inkommande e-post diaries förs sådan i aktuellt ärende i de fall den tillför ärendet något.

Vad gäller introduktion och utbildning för ställföreträdare uppges att överförmyndaren träffar alla nya ställföreträdare minst en gång, litteratur delas ut vilken är som ett uppslagsverk för uppdragen. När man inte kunnat samlas fysiskt har överförmyndaren gått ut med skriftlig information. Överförmyndaren har en tät dialog med ställföreträdarna kring deras uppdrag. De försöker också använda mer erfarna ställföreträdare som mentorer åt nyare.

Vid försäljning av fastigheter och bostadsrätter finns rutiner både till ställföreträdaren och till mäklaren. Det finns ett färdigt dokument som utgör en checklista.

Överförmyndaren kommenterar vidare den nyligen presenterade statliga översynen av regler om gode män och förvaltare (SOU 2021:36 Gode män och förvaltare – en översyn) och uppger att det vore önskvärt med framförhållning i information kring vad som kommer att gälla. Vid behov av ändrad organisation av överförmyndarverksamheten i kommunen skulle överförmyndaren behöva förbereda ställföreträdarna.

Stickprovsgranskning

Länsstyrelsen har genomfört en mer djupgående granskning av 8 akter (223, 258, 331, 383, 448, 483, 411, 474). Granskningen har i huvudsak avsett de två senaste åren. Länsstyrelserna har en gemensam nationell tillsynsriktning. Enligt tillsynsriktningen för år 2021 ska Länsstyrelsen kontrollera att överförmyndarens granskning av redovisningshandlingar genomförts på ett korrekt vis, och därvid särskilt kontrollera överförmyndarens åtgärder vid sammanblandning av huvudmannens medel. Därutöver ska Länsstyrelsen kontrollera överförmyndarens hantering av förmynderskapsärenden och ställföreträdarskap för underåriga. Länsstyrelsen ska också kontrollera överförmyndarens handläggning och tillsyn i ställföreträdarskap i de fall huvudmannen är delägare i ett dödsbo. Länsstyrelsen har inom ramen för tillsynsriktningen granskat 7 akter (109, 412, 430, 447, 499, 510, 529).

Granskningen ger Länsstyrelsen anledning till följande generella synpunkter och konstateranden.

Ordning och diarieföring

I flera akter föreligger viss oordning och bristande diarieföring.

I akt 258 är redogörelse/årsräkning för år 2020 diarieförd och ankomststämplad, men har inte aktbilagenummer antecknat på handlingen.

I akt 331 föreligger viss svårighet att följa processen kring byte av god man i början av år 2021, eftersom vissa handlingar ligger i mappen för ”anordnande” medan andra handlingar återfinns överst i akten och inte i någon särskild mapp. I akten saknas vidare handlingen dnr 31, tjänsteanteckning.

I akt 411, 448 och 474 har utgående handlingar till förvaltaren och/eller socialförvaltningen gällande omprövning av förvaltarskap år 2020 och/eller 2021 inte diarieförts. I akt 411 och 474 har vissa inkomna handlingar gällande omprövning av förvaltarskap år 2020 och/eller 2021 inte heller diarieförts.

I akt 109, 411 och 474 saknas ankomststämpel på vissa inkomna handlingar.

I akt 499 finns en åtagandebblankett som varken är ankomststämplad eller diarieförd.

Med anledning av vad som framkommit vid tillsynen gällande ordning och diarieföring i akterna vill Länsstyrelsen understryka följande. I det fall akterna inte är ordnade i tidsföljd ska de, enligt 17 § tredje stycket förmyndarskapsförordningen, vara ordnade på annat lämpligt sätt. Enligt 5 kap. 1 § första stycket offentlighet- och sekretesslagen (2009:400) ska allmänna handlingar registreras så snart de har kommit in till eller upprättats hos en myndighet, om inte annat följer av andrafjärde styckena. Justitieombudsmannen, JO, har bl.a. uttalat följande avseende diarieföring i överförmyndarverksamheter. Inkomna och upprättade handlingar ska föras med både ärende- och aktbilagenummer på själva handlingen. Utan sådana åtgärder kan det vara svårt att veta vilka handlingar som hör till akten. Det blir även svårt att avgöra om alla handlingar finns bevarade i akten (se JO:s beslut den 5 maj 2009, dnr 1744–2007). Om ärendenummer framgår av varje separat handling i akten och handlingen dessutom aktbilageras samt aktbilagenumret också anges i dagboksbladet skapas en godtagbar säkerhet i diarieföringen när det gäller identifikationen av handlingen (se JO:s beslut den 23 mars 2005, dnr 151–2003). Länsstyrelsen framhåller vikten av att akterna är ordnade på ett lämpligt sätt och att handlingar i akten tydligt går att identifiera.

Brister i överförmyndarens ordninghållande av akter och i diarieföringen av handlingar i akterna uppmärksammades även vid föregående års inspektion (Länsstyrelsens dnr. 203-1131-2020). Med

hänsyn till att dessa brister alltjämt föreligger riktar Länsstyrelsen kritik mot överförmyndaren.

I flera akter har Länsstyrelsen vidare uppmärksammat att den utgående handlingen ”anmodan om att inkomma med årsräkning” inte diarieförs (t.ex. akt 109, 258, 474 och 483). Länsstyrelsen vill med anledning av detta göra följande förtydligande. Ett generellt informationsutskick till ställföreträdare i kommunens överförmyndarverksamhet behöver inte alltid diarieföras. Om handlingen emellertid tillförs specifika ärenden, d.v.s. läggs till akterna, behöver den diarieföras i ärendena, så att de åtgärder som vidtagits i ett specifikt ärende återspeglas i dagboksbladet. Handlingar som, enligt överförmyndarens bedömning, inte ska registreras och tillföras en akt bör således förvaras på annat sätt.

Granskning av årsräkningar

Länsstyrelsen har i flera akter uppmärksammat att relativt omfattande korrigeringar vidtagits av överförmyndaren vid granskning av ställföreträdarens årsräkningar.

I akt 258 noterades att i årsräkningarna för år 2019 och 2020 har överförmyndaren vidtagit flera korrigeringar, till exempel gällande nettobelopp och skulder.

Beträffande akt 331 har den gode mannen i årsräkning för år 2020 inte tagit upp vissa konton, nedskrivning av skuld med mera. Överförmyndaren har justerat detta genom korrigeringar.

Vid inspektionsmötet uppgavs att det generellt är svårt att få ställföreträdarna att göra rätt och att de gör samma fel varje år. Till exempel tar de inte upp överförmyndarspärade konton i årsräkningarna.

Länsstyrelsen vill med anledning av detta göra följande påtalanden.

Enligt 16 kap. 1 § FB ska överförmyndaren utöva tillsyn över förmyndares, gode mäns och förvaltares verksamhet. Av 6 § förvaltningslagen (2017:900) (FL) framgår att en myndighet ska lämna enskilda sådan hjälp att de kan ta till vara sina intressen. Hjälpen ska ges i den utsträckning som är lämplig med hänsyn till frågans art, den enskildes behov av hjälp och myndighetens verksamhet. Av 5 § FL framgår att en myndighet endast får vidta åtgärder som har stöd i rättsordningen. Länsstyrelsen informerar om vikten av att skilja på överförmyndarens tillsynsroll och den hjälp överförmyndaren ska lämna enligt förvaltningslagen, samt att överförmyndarens åtgärder har stöd i rättsordningen. Ett uppdrag som ställföreträdare är alltid knutet till en viss person, vilken har att utföra de uppgifter som ställföreträdarskapet innebär. Det är viktigt att

överförmyndaren inte i för stor utsträckning rättar fel i årsräkningarna utan istället upplyser ställföreträdarna om vad de måste korrigera. Detta då det är ställföreträdaren som ska upprätta årsräkningen och överförmyndaren ska granska den, samt för att göra ställföreträdarna uppmärksamma på de brister som finns i årsräkningarna och för att åstadkomma en förändring framgent.

Det är även viktigt att göra skillnad på om en årsräkning granskats och godkänts med anmärkning eller med korrigering samt att vara uppmärksam på var gränsen mellan dessa går. Med anmärkning avses att överförmyndaren har anledning att ifrågasätta riktigheten av uppgifterna, medan korrigering innebär att överförmyndaren har rättat någon uppgift, till exempel ett räknefel.

Utöver ovanstående generella synpunkter har Länsstyrelsen ytterligare påpekande avseende följande akter.

Akt 331 – godmanskap enligt 11 kap. 4 § FB

I ärendet har skett förordnande av ny god man, men det framstår som oklart vad som utgör beslutshandling avseende detta. Handling med dnr 34 är utformad som beslut om förordnande av ny god man men i diariet anges handlingen som ”dokument, begäran om entledigande av god man”. Handlingen har vidare adresserats till tidigare god man trots att det enligt rubriken är information till huvudmannen. Det framstår vidare som otydligt om handling med dnr 35/40 med information till tidigare god man om entledigande utgör ett beslut om entledigande, eller information. Ingen av dessa handlingar är angivna som beslut i dagboksbladet.

Vid inspektionsbesöket uppgavs att handling med dnr 40 utgör det riktiga beslutet. Vidare uppgavs att detta är något som överförmyndaren kan utveckla, det vill säga att separera åtagandebblanketten från beslutet, vilket ska utgöra ett tydligt dokument.

Länsstyrelsen påtalar vikten av tydliga beslut där det framgår vad man fattat beslut om och en motivering till detta. Av 32 § förvaltningslagen (2017:900) (FL) framgår att ett beslut som kan antas påverka någons situation på ett inte obetydligt sätt ska innehålla en klagörande motivering, om det inte är uppenbart obehövt. En sådan motivering ska innehålla uppgifter om vilka föreskrifter som har tillämpats och vilka omständigheter som har varit avgörande för myndighetens ställningstagande. Av andra och tredje stycket samma paragraf framgår att en motivering får helt eller delvis utelämnas under vissa särskilda omständigheter. Av 33 § första stycket FL framgår vidare att en myndighet som meddelar ett beslut i ett ärende så snart som möjligt ska underrätta den som är part om det fullständiga innehållet i beslutet, om det inte är uppenbart obehövt. Enligt bestämmelsens

andra stycke ska, om en part får överklaga beslutet, denne även underrättas om hur det går till.

Akt 448 – förvaltare enligt 11 kap. 7 § FB

I akten finns ett beslut om samtycke till att uppta lån, handling dnr. 17. I akten finns dock inte någon ansökan från förvaltaren om samtycke att uppta lån. Uppgifter om detta framgår inte heller av dagboksbladet.

Vid inspektionsmötet uppgavs att resonemang hade förts muntligt kring frågan med ställföreträdaren.

Länsstyrelsen påtalar vikten av att genom tjänsteanteckningar i akten dokumentera uppgifter som tillförs ärendet muntligt. Enligt 27 § FL ska en myndighet som får uppgifter på något annat sätt än genom en handling snarast dokumentera dem, om de kan ha betydelse för ett beslut i ärendet. Det ska framgå av dokumentationen när den har gjorts och av vem. Justitieombudsmannen, JO, har uttalat följande vad gäller dokumentationsskyldigheten. Dokumentationsskyldigheten sträcker sig längre än till att gälla uppgifter som kan ha betydelse för utgången i ett ärende. Även andra beslut och åtgärder som vidtas i ett ärende samt faktiska omständigheter och händelser av betydelse bör redovisas, liksom andra uppgifter som kan komma att ligga till grund för åtgärder från myndighetens sida eller som i övrigt rör ärendets gång, till exempel kontakter med parter, andra personer eller myndigheter. Därav följer som ett minimikrav att alla sådana uppgifter som kan ligga till grund för ett beslut som fattas inom ärendets ram – inte bara själva avgörandet som bestämmer utgången ska dokumenteras. Vidare krävs naturligtvis en god dokumentation för att ett ärende ska kunna handläggas i den ordinarie handläggarens frånvaro. Det måste också ligga i en myndighets intresse att skapa en ordning och reda i det interna arbetet. Slutligen är en god dokumentation också en förutsättning för kontroll av och insyn i verksamheten (JO:s beslut den 24 augusti 2016, dnr 1185–2015).

Akt 483 – godmanskap enligt 11 kap. 4 § FB

Tingsrätten anordnade godmanskap den 27 april 2020. Anmodan om att inkomma med tillgångsförteckning skickades ut den 27 april 2020. Av anmodan framgår att den bör vara inne 60 dagar från brevet. Förteckning inkom den 26 oktober 2020. Det framgår inte av handlingarna eller dagboksbladet att det skickats någon påminnelse, eller något annat skäl till att tillgångsförteckningen inkom så sent.

Vid inspektionsmötet angavs att rutinen är att en bevakning görs för att säkerställa att handlingen kommer in, men att detta har missats i detta fall. Länsstyrelsen erinrar om vikten av att överförmyndaren har bevakning av att handlingar inkommer inom föreskriven tid. Enligt 14 kap. 1 § FB ska en förteckning lämnas in inom två månader från förordnandet. I förekommande fall har det gått sex månader innan

förteckningen lämnades in. Överförmyndaren har inte vidtagit några åtgärder i form av påminnelse eller annat. Länsstyrelsen riktar viss kritik mot överförmyndaren avseende detta. Länsstyrelsen vill även upplysa om att texten i anmodan att inlämna tillgångsförteckning är missvisande då den anger att tillgångsförteckningen **bör** vara inne inom 60 dagar från brevet. Enligt FB **ska** tillgångsförteckningen vara inne inom två månader från förordnandet.

Akt 499 – förmynderskap

Av registerutdrag, dnr 2, förefaller det vara en god man som har förordnats. Det framgår dock inte vilken lagparagraf förordnandet är baserat på, endast omfattningen ”I förm ställe vårda omyndigs angelägenheter”. Något formellt beslut finns inte. Utifrån registerutdraget verkar det vara ett förordnande enligt 11 kap. 1 § FB, men på dagboksbladet anges 11 kap. 2 § FB. Skälet för förordnandet är att öppna ett spärrat konto på bank för den underåriga.

Dnr 3 är ett beslut med rubriken ”Beslut om spärr myndling”. Av beslutet framgår att det gäller skärpande föreskrifter enligt 13 kap. 19 § FB, spärr enligt p.5. Längst ner finns en rubrik ”Beslut” där det framgår ”Utbetalningar från pensionsmyndigheten till myndlingen ska sättas in på kontonummer _____ i Valdemarsviks sparbank”. Dnr 4 är en inkommen handling, beslutet med dnr 3 fast med ifyllt kontonummer. Bifogat finns även uppgifter om det spärrade kontot. Dnr 19 är ett meddelande till pensionsmyndigheten om att pengar ska sättas in på det spärrade kontot.

Vid inspektionsmötet angavs att en god man förordnades enligt 11 kap. 2 § FB för att öppna ett konto. Banken krävde att det skulle finnas ett beslut om överförmyndarspärr för att de skulle öppna ett konto och överförmyndarspärta det.

Med anledning av ovan vill Länsstyrelsen påtala följande.

Länsstyrelsen upplyser om att ett registerutdrag i och för sig kan anses uppfylla de krav som ställs på utformning av beslut i FL (se mer angående utformning av beslut under akt 331). Länsstyrelsen anser dock att när överförmyndaren förordnar en ställföreträdare bör detta ske i en särskild handling benämnd ”Beslut”.

För det fall en god man har förordnats för att företa en rättshandling, i detta fall öppna ett konto i bank, ger förordnandet den gode mannen denna rätt. Det är därför viktigt att det finns ett tydligt beslut och registerutdrag. I detta fall har banken krävt ett beslut av överförmyndaren innan ett konto kunnat öppnas, trots att det fanns en god man förordnad. Överförmyndaren kan enligt 13 kap. 19 § första stycket punkt 2 FB besluta om att ett konto ska ha så kallad överförmyndarspärr. Detta gäller befintliga konton. Den situation som uppstått i detta fall har varit speciell i och med bankens krav.

Länsstyrelsen vill dock påtala att det är olämpligt att fatta beslut där vissa uppgifter i beslutet ska fyllas i efter att beslutet är fattat.

Sammanfattande synpunkter

De fel eller brister som uppmärksammats i handläggningen bör i förekommande fall korrigeras. Länsstyrelsen framhåller vikten av att akterna är ordnade på ett lämpligt sätt och att handlingar i akten tydligt går att identifiera. Brister i ordninghållande och diarieföring uppmärksammades även vid föregående års inspektion. Med hänsyn till att dessa brister alltjämt föreligger riktar Länsstyrelsen kritik mot överförmyndaren. Länsstyrelsen informerar om vikten av att skilja på överförmyndarens tillsynsroll och den hjälp överförmyndaren ska lämna enligt förvaltningslagen, samt att överförmyndarens åtgärder har stöd i rättsordningen. Överförmyndaren bör inte i för stor utsträckning rätta fel i årsräkningarna utan istället upplysa ställföreträdarna om vad de måste korrigera. Det är viktigt att göra skillnad på om en årsräkning granskats och godkänts med anmärkning eller med korrigeringsåtgärder samt att vara uppmärksam på var gränsen mellan dessa går. Det är viktigt att beslut är tydliga, där det framgår vad man fattat beslut om och en motivering till detta (se 32 § FL). När en ställföreträdare förordnas bör detta ske i en särskild handling benämnd "Beslut". Uppgifter som tillförs ett ärende muntligt ska dokumenteras genom en tjänsteanteckning. Länsstyrelsen erinrar om vikten av att överförmyndaren har bevakning av att handlingar inkommer inom föreskriven tid. Överförmyndaren har inte vidtagit några åtgärder i form av påminnelse eller annat gällande förteckning. Länsstyrelsen riktar viss kritik mot överförmyndaren avseende detta. Det är olämpligt att fatta beslut där vissa uppgifter i beslutet ska fyllas i efter att beslutet är fattat.

De som medverkat i beslutet

Protokollet har godkänts av länsjurist Fredrik Gustafsson med länsjurist Kajsa Risto som föredragande.

Denna handling har godkänts digitalt och saknar därför namnunderskrift.

Så här hanterar Länsstyrelsen personuppgifter

Information om hur vi hanterar dessa finns på www.lansstyrelsen.se/dataskydd.

Kopia till

Valdemarsviks kommuns kommunstyrelse, kommunfullmäktige och
revisorer, kommun@valdemarsvik.se
JOkansli1@jo.se

Bilagor

Verksamhetsredogörelse inkommen till Länsstyrelsen den 7 september
2021.



Verksamhetsredogörelse överförmyndare/överförmyndarnämnder

Överförmyndaren/överförmyndarnämnden i: Valdemarsviks kommun
Ifylld av (namn, befattning): Lars Beckman
Datum: 210907
Instruktioner: Klicka på gul list högst upp i dokumentet "Aktivera redigering". Spara sedan dokumentet som Word-fil med filnamn "Årsredogörelse (kommun)". Fyll i dokumentet på skärmen. Spara igen och skicka e-postmeddelande med filen som bilaga till länsstyrelsen – ostergotland@lansstyrelsen.se

Länsstyrelsen emotser en gemensam redogörelse i de fall det är fråga om flera överförmyndare med ett gemensamt kansli. Det ska dock tydligt anges om det föreligger några skillnader mellan överförmyndarna, och i sådana fall vilka.

1. Överförmyndarens organisation

a. Vilket är det totala antalet årsarbetskrafter och hur ser fördelningen ut?

1,0 tjänst fram till 210815. 0,8 tjänst idag fördelat på 0,5 + 0,3
--

b. Är resurserna tillräckliga?

Ja

c. Har överförmyndaren/ersättaren/nämnden/handläggare deltagit i någon kompetensutveckling (exempelvis länsträffar, FSÖ, eller liknande nätverk) sedan Länsstyrelsens senaste inspektion? Ange för respektive aktivitet vem/vilka som deltagit.

--

d. Hur ser överförmyndarkansliets öppettider ut? Finns särskilda telefontider eller besökstider?

Öppettider tis och tors 10-14 för besök.
--

2. Rutiner för diarieföring/aktförvaring

a. Hur förvaras akterna?

Akter förvaras i låsta lådor

b. Vem öppnar inkommande post och hur ofta stämplas den?

Tjänstgörande ÖF dagligdags

c. Hur sker registrering av allmänna handlingar? När sker registrering och vad registreras? Används digitalt diarieföringssystem? Om ja, vilket?

Handlingar som hör till aktiva ärenden registreras i Wärna

d. När och hur dokumenteras besök och telefonsamtal?

I ärendesystemet Wärna med tjänsteanteckning

e. Hur hanteras e-post?

Besvaras av tjänstgörande ÖF

f. Vilket system/vilka rutiner används för bevakning av att handlingar kommer in i tid? Fungerar detta?

Wärna påminnelse

3. Handläggningsrutiner

a. Lämnas **ansökningar** i ärenden som ska beslutas av tingsrätt vidare direkt till domstolen eller utreds de av överförmyndaren? Om ansökningar utreds av överförmyndaren, hur lång tid tar det innan de skickas vidare till tingsrätten?

Ansökning sänd till tingsrätten som ålägger överförmyndaren att inkomma med fullständigt underlag

b. Hur hanteras **anmälningar** om behov av ställföreträdarskap som inkommer till överförmyndaren? Vad är normal handläggningstid för en sådan anmälan? (Beräknat från det anmälan inkom till dess att den skickats vidare till tingsrätt eller avskrivits)

Anmälan utreds av överförmyndaren vilket kan pågå upp till någon månad beroende på problematiken

c. Hur hanteras klagomål mot ställföreträdare som inkommer till överförmyndaren?

ÖF gör en tjänsteanteckning till akt och utreder substansen i klagomålen

d. Finns överklagandehänvisningar i besluten (t.ex. arvodesbesluten)?

Ja

4. Ställföreträdare

a. Har några särskilda ärendetyper ökat eller minskat särskilt sedan Länsstyrelsens senaste inspektion?

Förvaltarens ärenden ökar

b. Är det lätt/svårt att rekrytera nya ställföreträdare? Hur sker rekryteringen?

Vi rekryterar kontinuerligt men det krävs en del arbete. Vi tar hjälp av aktiva sft och talar i olika forum om behovet. Utåtriktade aktiviteter där människor möts på den lokala banken etc

c. Vilken prövning av en ställföreträdares lämplighet görs? Omprövas ställföreträdares lämplighet? Om ja, hur ofta?

Kontroller sker med Polis, Socialförvaltning och Kronofogde. Ny rutin har införts där vi följer upp med ny kontakt med dessa myndigheter

d. Hålls det några utbildningar för nya och/eller befintliga ställföreträdare? Om ja, ange vilka utbildningar. Finns det någon godmansförening eller liknande nätverk för ställföreträdare?

Vi arrangerar själva utbildningar/introduktionsträffar när inte pandemier hindrar oss. I dessa tider delar vi med oss av nyheter från SKR och Wallgren som vi tagit del av

e. Hur många uppdrag har den ställföreträdare som i dagsläget har flest uppdrag inom kommunen/kommunerna som omfattas av överförmyndarens/överförmyndarnämndens tillsyn?
Hur görs avvägningen av hur många uppdrag som är lämpligt?

/ 7 uppdrag. Förmåga hos sft och arten av uppdrag styr hur många uppdrag man kan ta på sig

f. Har ni kännedom om ställföreträdare har uppdrag i andra kommuner som inte omfattas av överförmyndarens/överförmyndarnämndens tillsyn?
Om en ställföreträdare har uppdrag i flera kommuner, hur görs avvägningen av hur många uppdrag som är lämpligt?

Vi har tämligen god kontakt med grannkommuner vilket hindrar att man tar på sig för många uppdrag

g. Hur många uppdrag tillåts totalt per god man/förvaltare? Hur många uppdrag har en ställföreträdare vanligtvis?

4-8 uppdrag. Vanligtvis 1-3 uppdrag

h. Har någon ställföreträdare entledigats med anledning av att denne inte skött sitt uppdrag, sedan Länsstyrelsens senaste inspektion? Om ja, ange anledningen.

Nej

i. Har någon ställföreträdare polisanmälts sedan Länsstyrelsens senaste inspektion? Om ja, ange anledningen.

Nej

j. Hur ofta omprövas förvaltarskapen? Vilka rutiner finns för uppföljning/bevakning av att detta sker?

Ärligen

5. Årsräkningar och sluträkningar

a. Hur stor del av årsräkningarna kom in till den 1 mars 2021? Hur stor del av de som inte inkom till den 1 mars beviljades anstånd?

95% kom in i tid. 5% beviljades anstånd

b. Hur många påminnelser och hur många vitesförelägganden om årsräkningar har skickats ut? När skickas påminnelser och eventuella vitesförelägganden ut?

Någon enda påminnelse blir det varje år

c. När blev den senaste granskningen av årsräkningarna klar? När var majoriteten av årsräkningarna färdiggranskade?

Under april månad var samtliga granskade

d. Hur många anmärkningar har gjorts vid senaste granskningen av årsräkningarna?

Inga anmärkningar

e. Skickas beslut om arvode till huvudmannen? Om nej, varför inte?

Ja dör huvudman betalar

6. Rutiner vid försäljning och medelsförvaltning

a. Hur ser rutinerna ut gällande försäljning av fastigheter/bostadsrätter?

Vi har skrivit fram en policy som tar upp behörig initiativtagare till försäljning, yttranden, ev tillfällig god man, krav på handlingar till öf, samtycke beslut från öf till försäljning

b. Hur ser rutinen ut för godkännande vid medelsplacering?

Sft inkommer med förfrågan varefter rimligheten prövas

c. Hur ofta och på vilket sätt kontrolleras att konton har överförmyndarspär?

Varje år

d. Krävs kvitton vid uttag från överförmyndarspärret konto? Om nej, ange anledningen.

Vid förmyndarskap alltid. Vid övriga sft skap vid större summa men om uttaget begärs för löpande kostnader kontrolleras detta mot årsräkning

e. Hur mycket pengar får finnas på transaktionskonton?

Runt 25000:-

f. Hur ser rutinen gällande utbetalning av försäkringsmedel till omyndiga ut?

Vi lägger upp en ny akt då vi får besked om utbetalning. Vi informerar förmyndare. Om beloppet överstiger 8 pbb extra kontroll

7. Ensamkommande barn

a. Bereds barnet möjlighet att yttra sig över föreslagen god man?

ja

b. Informerar överförmyndaren barnet, boendet och eventuellt offentligt biträde omedelbart efter förordnandet om vem som har förordnats som god man?

Ja

c. Underrättar överförmyndaren socialnämnden om att förutsättningar föreligger för att ansöka om särskild förordnad vårdnadshavare när ett barn erhåller permanent uppehållstillstånd? Dokumenteras detta?

Ja

8. Övrigt

a. Har det sedan Länsstyrelsens senaste inspektion skett något i övrigt som Länsstyrelsen, i egenskap av tillsynsmyndighet, bör känna till, t.ex. planerade organisationsförändringar m.m.?

Sedan 21-08-15 har verksamheten bantats till 0.8 tjänst mot tidigare 1,0



Överförmyndaren i Valdemarsviks kommun
overformyndaren@valdemarsvik.se

Inspektion enligt 20 § förmyndarskapsförordningen (1995:379) av överförmyndaren i Valdemarsviks kommun

Länsstyrelsen företog den 24 april 2020 inspektion av överförmyndaren i Valdemarsviks kommun. Med anledning av pågående pandemi (Covid-19) genomfördes inspektionen genom att ett digitalt möte hölls via Skype. Närvarande vid mötet var överförmyndaren Lars Beckman och överförmyndarens ersättare Christina Gårdebäck Stork. Från Länsstyrelsen deltog länsjuristerna Fredrik Gustafsson och Marielle Pettersson.

Underlag för inspektionen var den verksamhetsredogörelse som sänds in till Länsstyrelsen, protokoll från föregående inspektion, samt den stickprovsgranskning som genomförts i anslutning till inspektionsmötet.

Utöver de uppgifter som framgår av verksamhetsredogörelsen (se bilaga) behandlades nedanstående frågor särskilt.

Redogörelse för verksamheten

Rutiner för diarietföring/aktförvaring

För det fall varken överförmyndaren eller ersättaren är på plats öppnas och stämplas inkommande post så snart någon av dem är på plats igen, oftast dagen efter. Kuverten stämplas dock alltid så att det framgår vilken dag posten kom in.

Ställföreträdare

Det finns ingen nerskriven rutin gällande återkommande kontroll av ställföreträdare. Överförmyndaren ska under 2020 gå igenom och kontrollera ställföreträdare mot belastningsregistret, kronofogden och socialkontoret, samt göra en rutin för återkommande kontroll. Eftersom Valdemarsvik är en relativt liten kommun finns det ganska god kännedom om ställföreträdarna. Det är inte säkert att kontroll kommer att ske varje år, men eventuellt vart annat eller vart tredje år.

Överförmyndaren tar in externa aktörer för att genomföra utbildningar inom olika teman, bl.a. har man haft kring demens, säkra investeringar och neuropsykiatriska diagnoser.

Årsräkningar och sluträkningar

Cirka 90 procent av årsräkningarna avseende 2018 inkom före den 1 mars 2019. I stort sätt samtliga årsräkningar avseende 2019 inkom före den 1 mars 2020. Det vitesföreläggande som skickades ut 2019 skickades i mitten av maj och årsräkningen inkom dagen efter.



Rutiner vid försäljning och medelsförvaltning

När överförmyndaren får in ansökan om placering av huvudmans medel är överförmyndaren restriktiv med att samtycka till placering. Placeringar med hög risk tillåts inte. Det har dock förts diskussioner om olika typer av placeringar med anledning av att det inte är någon ränta på sparkonton. Detta är också en anledning till att man vid ett utbildningstillfälle bjudit in banken för att prata om placeringar.

Gällande utbetalning av försäkringsmedel till omyndiga får överförmyndaren besked från försäkringsbolag om att medel har utbetalats till den omyndige. Överförmyndaren begär in en ekonomisk rapport för att se om barnet har tillgångar överstigande åtta prisbasbelopp. Om tillgångarna inte överskrider gränsen skickas information om vad som gäller för det fallet beloppet skulle komma att överskrida gränsen. Om tillgångarna är över åtta prisbasbelopp inträder redovisningsskyldighet.

Övrigt

Länsstyrelsen ställde frågan om verksamheten har påverkats av den rådande pandemin (Covid-19). Enligt överförmyndaren har man inte märkt av några direkta skillnader. Det har varit lite mindre besök, främst från sådana ställföreträdare som brukar komma in. Ställföreträdare har varit försiktiga med besök hos huvudmannen och överförmyndaren har fått en del frågor kring detta. Årsräkningar har kommit in ovanligt tidigt. Det har varit mer mejl och telefonsamtal, vilket har fungerat bra.

Stickprovsgranskning

Länsstyrelsen har genomfört en mer djupgående granskning av 10 akter (akt 107, 125, 234, 248, 276, 352, 356, 377, 401 och 446). Granskningen har i huvudsak avsett de två senaste åren. Därutöver har Länsstyrelsen i 5 akter (akt 78, 88, 153, 215 och 322) särskilt kontrollerat att överförmyndarens granskning av redovisningshandlingar genomförts på ett korrekt vis, och därvid särskilt kontrollerat att överförmyndarens anmärkningar på redovisning lett till att åtgärder vidtagits.

Granskningen ger Länsstyrelsen anledning till följande generella synpunkter och konstateranden.

Länsstyrelsen konstaterar att det förekommer en viss oordning i akterna. Flertalet handlingar saknar även ankomststämpel och/eller aktbilagenummer. Vissa handlingar är inte diarieförda och vissa handlingar har inte diarieförts korrekt. I det fall akterna inte är ordnade i tidsföljd ska de, enligt 17 § tredje stycket förmyndarskapsförordningen, vara ordnade på annat lämpligt sätt. Justitieombudsmannen, JO, har bl.a. uttalat följande avseende diarieföring i överförmyndarverksamheter. Inkomna och upprättade handlingar ska föras med både ärende- och aktbilagenummer på själva handlingen. Utan sådana åtgärder kan det vara svårt att veta vilka handlingar som hör till akten. Det blir även svårt att avgöra om alla handlingar finns bevarade i akten (se JO:s beslut den 5 maj 2009, dnr 1744–2007). Om ärendenummer framgår av varje separat handling i akten och handlingen dessutom aktbilageras samt aktbilagenumret också anges i dagboksbladet skapas en godtagbar säkerhet i diarieföringen när det gäller identifikationen av handlingen (se JO:s beslut den 23 mars 2005, dnr 151–2003). Länsstyrelsen framhåller vikten av att akterna är ordnade på ett lämpligt sätt och att handlingar i akten tydligt går att identifiera.

Utöver ovanstående generella synpunkter har Länsstyrelsen ytterligare påpekande avseende följande akter.



Akt 78 – godmanskap enligt 11 kap. 4 § FB

I årsräkningen för år 2019, under posten utgifter under perioden, har god man angett ett belopp på cirka 120 000 kronor, och hänvisat till ett kontoutdrag från bank. Årsräkningen har granskats med korrigerings genom att överförmyndaren har specificerat denna post med de utgifter som finns med i kontoutdraget.

JO har i protokoll den 24 april 2008, dnr 1202-2008, uttalat att en ställföreträdare som huvudregel ska uppge samtliga utgifter i sin redovisning. För att överförmyndaren ska kunna bedöma om utgifterna gått till huvudmannens uppehälle eller nytta i övrigt måste det även framgå vad utgifterna har gått till. Överförmyndaren bör därför inte acceptera att ställföreträdaren i årsräkning och sluträkning redovisar klumpsummor av karaktären bankomatuttag, girobetalningar och liknande. Sådana utgifter bör specificeras direkt i årsräkningen, alternativt i en bilaga. Om utgifterna i en årsräkning eller sluträkning anges som en klumpsumma med hänvisning till en bilaga där utgifterna sedan specificeras måste bilagan alltid hanteras som en del av årsräkningen eller sluträkningen. Den bör därför fästas på lämpligt vis till handlingen (exempelvis genom häftning) för att den ska omfattas av den underskrift på heder och samvete som ställföreträdaren tecknar på redovisningens framsida.

Vid inspektionssamtalet uppgavs att komplettering med specificerade utgifter gjordes via telefon med den gode mannen. Länsstyrelsen erinrar om vikten av dokumentation av uppgifter som framkommer i telefonsamtal och vid möten. Av 27 § förvaltningslagen (2017:900) framgår att en myndighet som får uppgifter på något annat sätt än genom en handling ska snarast dokumentera dem, om de kan ha betydelse för ett beslut i ärendet. Det ska framgå av dokumentationen när den har gjorts och av vem.

Akt 125 – godmanskap enligt 11 kap. 4 § FB

Överförmyndaren har beslutat om uttagsmedgivande från överförmyndarspärret konto den 18 februari 2019 avseende betalning av arvode, restskatt och inköp av möbler. Det framgår inte av akten eller dagboksbladet att kvitto har begärts in för att säkerställa att beviljat uttag använts till avsett inköp vad gäller möblerna. Det framgår dock av årsräkningen för år 2019 att köpet har redovisats som en utgift. Vid inspektionssamtalet uppgavs att kvitto har missats att inhämtas i detta fall, men att överförmyndaren annars har som rutin att begära in kvitto vid större inköp. Länsstyrelsen erinrar om att det är viktigt att överförmyndaren säkerställer att belopp som tas ut från överförmyndarspärret konto används för det ändamål som uttagsmedgivandet lämnats för.

Akt 234 – godmanskap enligt 11 kap. 4 § FB

Överförmyndaren har utfärdat en fullmakt åt ett juridiskt ombud den 16 december 2019, dnr 25. Av fullmakten framgår att överförmyndaren överlåter till det juridiska ombudet att få biträda den gode mannen att bevaka huvudmannens rätt till arv i dödsbo. Vid inspektionssamtalet uppgavs att dödsboet motsatt sig att förhandla med god man och istället krävt att överförmyndaren ska agera, vilket överförmyndaren motstridigt gått med på. Vidare uppgavs att det även finns en fullmakt mellan god man och det juridiska ombudet som dessa parter själva upprättat.

Enligt 16 kap. 1 § FB ska överförmyndaren utöva tillsyn över förmyndares, gode mäns och förvaltares verksamhet. Enligt 6 § förvaltningslagen (2017:900) (FL) ska en myndighet lämna enskilda sådan hjälp att de kan ta till vara sina intressen. Hjälp ska ges i den utsträckning som är lämplig med hänsyn till frågans art, den enskildes behov av hjälp och myndighetens verksamhet. Av 5 § FL framgår att en myndighet endast får vidta åtgärder som har stöd i



rättsordningen. Länsstyrelsen informerar om vikten av att skilja på överförmyndarens tillsynsroll och den hjälp överförmyndaren ska lämna enligt FL, samt att överförmyndarens åtgärder har stöd i rättsordningen. Länsstyrelsen informerar även om att ett uppdrag som ställföreträdare alltid är knutet till en viss person, vilken har att utföra de uppgifter som ställföreträdarskapet innebär. En ställföreträdare kan aldrig överlåta på överförmyndaren att hantera olika delar av ställföreträdarskapet, till exempel att sörja för huvudmannens person. Med anledning av att överförmyndaren agerat utanför sin behörighet riktar Länsstyrelsen kritik mot överförmyndaren.

Akt 248 – förvaltarskap enligt 11 kap. 7 § FB

På årsräkning för 2019 har det inte angetts om den har granskats utan anmärkning, med korrigerande eller med anmärkning. På handlingen har angetts ”Har kontrollerat samtliga utgifter och finner inte diff”. I årsräkningen har det gjorts en hel del korrigeringar, främst gällande utgifter. På dagboksbladet anges att den är granskad utan anmärkning.

Länsstyrelsen betonar vikten av att uppgifter om överförmyndarens ställningstaganden vid granskning dokumenteras på ett lämpligt sätt. Av 16 kap. 4 § FB framgår att överförmyndaren ska göra anteckning om verkställd granskning på bl.a. årsräkningar och sluträkningar. Vidare framgår av förarbetena till lagen (prop. 1993/94:251 s. 281 f.) att det av anteckningar som överförmyndaren ska göra bör framgå när granskningen har ägt rum samt att det bör anges om granskningen inte föranlett anmärkning. JO har därutöver uttalat sig mer ingående om hur det är önskvärt att överförmyndaren dokumenterar sin granskning, bl.a. att det ska framgå om en årsräkning är granskad med korrigerande samt ange vad som korrigerats (se JO:s protokoll den 24 april 2008, dnr 1202-2008).

Akt 322 – godmanskap enligt 11 kap. 4 § FB

Årsräkningen för 2017 är granskad med anmärkning. Årsräkningen inkom den 5 februari 2018. Av handlingen framgår att den är granskad med anmärkning den 20 februari 2018 samt att ny granskning efter korrigerande gjorts den 5 april 2018. I rött har angivits ”omgjord 2018-04-05” och signerats av granskaren. Den 20 februari 2018 skickades ett meddelande till ställföreträdaren med ett antal kommentarer kring årsräkningen och bristerna i den. Ställföreträdaren ombads göra om årsräkningen med beaktande av detta. Den 5 april 2018 skickades kommentar till ställföreträdaren gällande årsräkningen. Där framgår bl.a. att trots uppmaning så har det till överförmyndaren inte inkommit en på något vis fullständig årsräkning. Den 11 juni 2019 inkommer sluträkning efter byte av god man. Sluträkningen är granskad med anmärkning den 26 juni 2019. Det framgår inte att ställföreträdaren fått möjlighet att yttra sig innan anmärkning gjordes på årsräkningen eller sluträkningen, eller att ställföreträdaren underrättats om anmärkningen.

Under mötet angavs att detta varit ett speciellt fall, där överförmyndaren haft mycket kontakt med ställföreträdaren gällande redovisningen. Denna kontakt har dock inte alltid dokumenterats. Ställföreträdaren har inte förstått redovisning och använt ett program som komplicerade det för ställföreträdaren. Ställföreträdaren begärde sitt entledigande. Länsstyrelsen hänvisar till vad som sagts i akt 78 gällande vikten av dokumentation.

Av 16 kap. 5 § FB framgår att om överförmyndaren vid granskningen eller annars finner anledning att rikta anmärkning mot förvaltningen, ska ställföreträdaren ges tillfälle att yttra sig inom den tid som överförmyndaren bestämmer. Om ett yttrande inte lämnas inom förelagd tid eller om överförmyndaren anser att yttrandet inte är tillfredsställande, ska anteckning om anmärkningen göras på den granskade handlingen. Överförmyndaren ska även genast pröva



om beslut enligt någon bestämmelse i 13 eller 14 kap. behöver meddelas eller om ställföreträdaren bör entledigas eller någon annan åtgärd vidtas. Ställföreträdaren ska underrättas om en sådan anteckning och om vidtagen åtgärd.

Länsstyrelsen konstaterar att det inte framgår av akten att ställföreträdaren har fått tillfälle att yttra sig inför anmärkningen. Länsstyrelsen riktar kritik mot överförmyndaren med anledning av detta.

Akt 356 – godmanskap enligt 11 kap. 4 § FB

Årsräkningen för 2017 är granskad med anmärkning. Det anges på årsräkningen att korrigeringar gjorts och att det förelåg problem gällande skatten. Ett mejl har skickats till ställföreträdaren den 20 februari 2018 med frågor och kompletteringar. Av akten framgår inte att det inkommit något svar på detta mejl. Det framgår inte heller att ställföreträdaren fått möjlighet att yttra sig innan anmärkning gjordes, om överförmyndaren bedömt att åtgärder behöver vidtas eller inte, eller att ställföreträdaren underrättats om anmärkningen. Under mötet angavs att när granskningen gjordes så var det inte helt klart vad skillnaden var mellan anmärkning och korrigering.

Länsstyrelsen hänvisar till vad som anförts under akt 322. Länsstyrelsen konstaterar att det inte framgår av akten att ställföreträdaren har fått tillfälle att yttra sig inför anmärkningen. Länsstyrelsen riktar kritik mot överförmyndaren med anledning av detta.

I redogörelsen för både 2018 och 2019 har ställföreträdaren angett att man begär arvode för ekonomisk förvaltning men inte bokat i varken ja eller nej gällande personlig omvårdnad. I arvodesbesluten 2019 och 2020 framgår att arvode betalats för ekonomisk förvaltning, sörja för person och bevaka rätt. Det är huvudmannen som betalar arvodet. Det framgår inte något om att överförmyndaren varit i kontakt med ställföreträdaren gällande detta. Under mötet angavs att blanketten är missvisande. Personlig omvårdnad är sörja för person men många ställföreträdare uppfattar det som något som inte omfattas av uppdraget. Blanketten kan göras tydligare i vad de olika delarna innehåller. Länsstyrelsen konstaterar att överförmyndaren bör se över blanketten i denna del.

Årsräkningen för 2019 är granskad utan anmärkning. Det har dock gjorts korrigeringar i den. Se vad som anförts under akt 248.

Akt 377 – förvalterskap enligt 11 kap. 7 § FB

Länsstyrelsen konstaterar att akten har avslutats under den tiden akten varit hos Länsstyrelsen för granskning, då det framgick vid inspektionssamtalet att tingsrätten fattat beslut om att upphäva förvalterskapet. Länsstyrelsen vill dock uppmärksamma överförmyndaren på vad som gäller kring förvaltning av egendom, då huvudmannen fått inkomst för arbete. Av 11 kap. 8 § FB framgår bland annat att trots ett förvaltarförordnande enligt 7 § har den som avses med förordnandet rätt att själv förfoga över vad han eller hon genom eget arbete har förvärvat efter det att förvaltare har förordnats. Om det finns särskilda skäl för det, får dock rätten föreskriva att förvaltaruppdraget ska omfatta även förhållanden som avses i första stycket. Länsstyrelsen konstaterar att om rätten har meddelat ett förordnande av generell karaktär, exempelvis att förvaltaren ska företräda den enskilde i alla ekonomiska angelägenheter, faller de angelägenheter som avses ovan utanför uppdraget. Är avsikten att någon av dem ska ingå däri, måste detta anges särskilt i förvaltarförordnandet. Ett förordnande enligt förevarande paragraf kan tas in i det ursprungliga förvaltarförordnandet, om behovet redan då står klart. Skulle det först senare visa sig att huvudmannen inte själv förmår handha någon av de angelägenheter



som nu avses, kan rätten ompröva förvaltarens omfattning. Prövningen kan inte delegeras till överförmyndaren.

Akt 446 – god man för ensamkommande barn

Länsstyrelsen konstaterar att akten är avslutad och skulle därmed inte varit möjlig för Länsstyrelsen att välja för granskning. Enligt 19 § förmyndarskapsförordningen (1995:379) ska akter för ställföreträdarskap som upphört förvaras särskilt.

Sammanfattande synpunkter

De fel eller brister som uppmärksammats i handläggningen bör i förekommande fall korrigeras. Länsstyrelsen framhåller vikten av att akterna är ordnade på ett lämpligt sätt och att handlingar i akten tydligt går att identifiera. När överförmyndaren får uppgifter på något annat sätt än genom en handling ska de snarast dokumenteras, om de kan ha betydelse för ett beslut i ärendet. Det ska framgå av dokumentationen när den har gjorts och av vem. Vidare ska överförmyndaren göra anteckning om verkställd granskning på bl.a. årsräkningar och sluträkningar. Det ska framgå när granskningen ägt rum samt att det bör anges om granskningen inte föranlett anmärkning. Vidare ska det framgå om en årsräkning är granskad med korrigering samt ange vad som korrigerats.

Med anledning av att överförmyndaren agerat utanför sin behörighet i akt 234 riktar Länsstyrelsen kritik mot överförmyndaren. Vidare riktar Länsstyrelsen kritik mot överförmyndaren med anledning av att det inte framgår av akterna 322 och 356 att ställföreträdarna fått tillfälle att yttra sig inför anmärkning.

Återrapportering

Överförmyndaren ska senast **den 22 juni 2020** redovisa till Länsstyrelsen:

- vilka rutiner överförmyndaren har för de fall anmärkning riktas mot ställföreträdarens förvaltning.

De som medverkat i beslutet

Beslutet har fattats av länsjurist Fredrik Gustafsson med länsjurist Marielle Pettersson som föredragande.

Denna handling har godkänts digitalt och saknar därför namnunderskrift.

Så här hanterar länsstyrelsen personuppgifter

Information om hur vi hanterar dessa hittar du på www.lansstyrelsen.se/dataskydd.

Bilaga

Verksamhetsredogörelse för år 2019.

Kopia till

Kommunfullmäktige, kommunstyrelsen och kommunens revisorer i Valdemarsviks kommun,
kommun@valdemarsvik.se
JOkansli1@jo.se



Verksamhetsredogörelse överförmyndare/överförmyndarnämnder

Överförmyndaren/överförmyndarnämnden i: Valdemarsvik
Ifylld av (namn, befattning): Lars Beckman Överförmyndare
Datum: 20200213
Instruktioner: Klicka på gul list högst upp i dokumentet "Aktivera redigering". Spara sedan dokumentet som Word-fil med filnamn "Årsredogörelse (kommun)". Fyll i dokumentet på skärmen. Spara igen och skicka e-postmeddelande med filen som bilaga till länsstyrelsen – ostergotland@lansstyrelsen.se

Länsstyrelsen emotser en gemensam redogörelse i de fall det är fråga om flera överförmyndare med ett gemensamt kansli. Det ska dock tydligt anges om det föreligger några skillnader mellan överförmyndarna, och i sådana fall vilka.

1. Överförmyndarens organisation

a. Vilket är det totala antalet årsarbetskrafter och hur ser fördelningen ut?

1 Tjänst 70/30 %

b. Är resurserna tillräckliga?

Ja

c. Har överförmyndaren/ersättaren/nämnden/handläggare deltagit i någon kompetensutveckling (exempelvis länsträffar, FSÖ, eller liknande nätverk) sedan Länsstyrelsens senaste inspektion? Ange för respektive aktivitet vem/vilka som deltagit.

FSÖ träff. SKR utbildning. Jan Wallgren ÖF nyheter
--

d. Hur ser överförmyndarkansliets öppettider ut? Finns särskilda telefontider eller besökstider?

Vi tar emot besök dagligdags om möjligt. Vi försöker dock styra mot tisdag och torsdagar
--

2. Rutiner för diarieföring/aktförvaring

a. Hur förvaras akterna?

Akter förvaras i arkivskåp på kontoret

b. Vem öppnar inkommande post och hur ofta stämplas den?

ÖF öppnar i stort sett dagligen samt stämplar

c. Hur sker registrering av allmänna handlingar som hör till ett ärende respektive handlingar som inte hör till ett ärende? När sker registrering? Används digitalt diarieföringsystem? Om ja, vilka?

Handlingar som hör till ett ärende registreras i Wärna. Övriga handlingar förvaras i pärm

d. När och hur dokumenteras besök och telefonsamtal?

Beroende på besökets/telefonsamtalets art kan det bli en notering i vår liggare på skrivbordet eller en tjänsteanteckning till akt

e. Hur hanteras e-post?

Läses dagligdags och skrivs ut om behov finns till akt

f. Vilket system/vilka rutiner används för bevakning av att handlingar kommer in i tid? Fungerar detta?

Wärna påminnelser

3. Handläggningsrutiner

a. Lämnas **ansökningar** i ärenden som ska beslutas av tingsrätt vidare direkt till domstolen eller utreds de av överförmyndaren? Om ansökningar utreds av överförmyndaren, hur lång tid tar det innan de skickas vidare till tingsrätten?

Ansökningar lämnas omgående över till tingsrätt

b. Hur hanteras **anmälningar** om behov av ställföreträdarskap som inkommer till överförmyndaren? Vad är normal handläggningstid för en sådan anmälan? (Beräknat från det anmälan inkom till dess att den skickats vidare till tingsrätt eller avskrivits)

Anmälningar hanteras skyndsamt och oftast inom några veckor

c. Hur hanteras klagomål mot ställföreträdare som inkommer till överförmyndaren?

Beroende på sakens karaktär så kan vi göra en tjänsteanteckning till akt. Vi tar även upp klagomål med sft

d. Finns överklagandehänvisningar i besluten (t.ex. arvodesbesluten)?

Ja

4. Ställföreträdare

a. Har några särskilda ärendetyper ökat eller minskat särskilt sedan Länsstyrelsens senaste inspektion?

Vi har idag fler förvaltarskap och färre god man för ensamkommande

b. Är det lätt/svårt att rekrytera nya ställföreträdare? Hur sker rekryteringen?

Förhållandevis enkelt. Vi träffar grupper organisation för att informera. Enskilda individer anmäler sig via intresseanmälan. Intresserade intervjuas enskilt.

c. Vilken prövning av en ställföreträdares lämplighet görs? Omprövas ställföreträdares lämplighet? Om ja, hur ofta?

Vi gör kontroll hos Polis, Kronofogden och Socialkontoret. Vid upprepade klagomål påtalar vi problemen för stf

d. Hålls det några utbildningar för nya och/eller befintliga ställföreträdare? Om ja, ange vilka utbildningar. Finns det någon godmansförening eller liknande nätverk för ställföreträdare?

Vi bjuder in till fortbildning minst två gånger/år. Förening finns i Norrköping vilken vi hänvisar till.

e. Hur många uppdrag har den ställföreträdare som i dagsläget har flest uppdrag inom kommunen/kommunerna som omfattas av överförmyndarens/överförmyndarnämndens tillsyn?

Hur görs avvägningen av hur många uppdrag som är lämpligt?

8 st idag. Beror på uppdragens karaktär.

f. Har ni kännedom om ställföreträdare har uppdrag i andra kommuner som inte omfattas av överförmyndarens/överförmyndarnämndens tillsyn? Om en ställföreträdare har uppdrag i flera kommuner, hur görs avvägningen av hur många uppdrag som är lämpligt?

Vi har ingen automatisk kännedom om detta. Några vet vi har dock. Beror alltid på uppdragets karaktär.

g. Hur många uppdrag tillåts totalt per god man/förvaltare? Hur många uppdrag har en ställföreträdare vanligtvis?

4 till 8 uppdrag

h. Har någon ställföreträdare entledigats med anledning av att denne inte skött sitt uppdrag, sedan Länsstyrelsens senaste inspektion? Om ja, ange anledningen.

Nej

i. Har någon ställföreträdare polisanmälts sedan Länsstyrelsens senaste inspektion? Om ja, ange anledningen.

Nej

j. Hur ofta omprövas förvaltarskapen? Vilka rutiner finns för uppföljning/bevakning av att detta sker?

Vi omprövar enligt våra rutiner årligen.

5. Årsräkningar och sluträkningar

a. Hur stor del av årsräkningarna kom in till den 1 mars 2019? Hur stor del av de som inte inkom till den 1 mars beviljades anstånd?

!6 av 103 årsräkningar beviljades anstånd

b. Hur många påminnelser och hur många vitesförelägganden om årsräkningar har skickats ut? När skickas påminnelser och eventuella vitesförelägganden ut?

Ett vitesföreläggande och tio påminnelser och påminnlser skickades ut i mitten på mars.

c. När blev den senaste granskningen av årsräkningarna klar? När var majoriteten av årsräkningarna färdiggranskade?

20190430 var majoriteten av granskningarna klara. Senaste var 20190704.

d. Hur många anmärkningar har gjorts vid senaste granskningen av årsräkningarna? Vilka åtgärder har vidtagits med anledning av anmärkningarna?

Inga anmärkningar har gjorts.

e. Skickas beslut om arvode till huvudmannen? Om nej, varför inte?

Ja

6. Rutiner vid försäljning och medelsförvaltning

a. Hur ser rutinerna ut gällande försäljning av fastigheter/bostadsrätter?

Vi samråder med ställföreträdare och mäklare. Sker inte försäljning på den öppna marknaden tas två värderingar in. Om behov föreligger tillsätter vi god man. Vi ger även möjlighet för anhöriga att yttra sig.

b. Hur ser rutinen ut för godkännande vid medelsplacering?

Vi förordar försiktighetsprincipen

c. Hur ofta och på vilket sätt kontrolleras att konton har överförmyndarspär?

Vid årsredovisning

d. Krävs kvitton vid uttag från överförmyndarspärret konto? Om nej, ange anledningen.

Ja

e. Hur mycket pengar får finnas på transaktionskonton?

20-25000:- 50% av pbb.

f. Hur ser rutinen gällande utbetalning av försäkringsmedel till omyndiga ut?

Försäkringsbolag upprättar låst konto på bank och meddelar oss detta.

7. Ensamkommande barn

a. Bereds barnet möjlighet att yttra sig över föreslagen god man?

Ja

b. Informerar överförmyndaren barnet, boendet och eventuellt offentligt biträde omedelbart efter förordnandet om vem som har förordnats som god man?

Ja

c. Underrättar överförmyndaren socialnämnden om att förutsättningar föreligger för att ansöka om särskild förordnad vårdnadshavare när ett barn erhåller permanent uppehållstillstånd? Dokumenteras detta?

Ja

8. Övrigt

a. Har det sedan Länsstyrelsens senaste inspektion skett något i övrigt som Länsstyrelsen, i egenskap av tillsynsmyndighet, bör känna till, t.ex. planerade organisationsförändringar m.m.?



NrParagrafNrLittera

ÄrendeNr Kod Fastighet

ProtokollBeskrivning

Kommunstyrelsens beslut

Ärendebeskrivning

Beslutsunderlag

Beslutet skickas till

Beslutsmottagare

Xxxxx

Akten

Justerare

.....

.....



KSAU § 27

KS-SA.2023.16

Redovisning av avtalssamverkan 2022

Kommunstyrelsens arbetsutskotts förslag

Kommunfullmäktige lägger redovisningen till handlingarna.

Ärendebeskrivning

Enligt 9 kap. 37 § kommunallagen får en kommun ingå avtal om att någon av dess uppgifter helt eller delvis ska utföras av en annan kommun eller region, så kallad avtalssamverkan. Avtalssamverkan utgör en enklare form av kommunal samverkan vid sidan av kommunalförbund och gemensamma nämnder.

Kommunstyrelsen ska enligt 9 kap. 38 § årligen rapportera till kommunfullmäktige om kommunens avtalssamverkan enligt 37 §.

Kravet omfattar samtliga samverkansavtal och rapporteringsskyldigheten innebär att kommunstyrelsen ska sammanställa befintliga och nyligen slutna samverkansavtal och rapportera dessa till kommunfullmäktige. Rapporteringsskyldigheten kan fullgöras genom att kommunstyrelsen väcker ett separat ärende i kommunfullmäktige.

Beslutsunderlag

Tjänsteskrivelse från sektor Service och samhällsbyggnad 2023-02-02
Redovisning av avtalssamverkan 2022

Beslutet skickas till
Kommunstyrelsen
Akten

Justerare

.....

.....



Tjänsteställe/Handläggare

Sektor Service och Samhällsbyggnad
Fredrik Sivula
Kommunsekreterare
Tel: 0123-191 82
E-post: fredrik.sivula@valdemarsvik.se

Mottagare

Kommunstyrelsen

Redovisning av avtalssamverkan 2022

Förslag till beslut i kommunfullmäktige

Kommunfullmäktige lägger redovisningen till handlingarna.

Ärendebeskrivning

Enligt 9 kap. 37 § kommunallagen får en kommun ingå avtal om att någon av dess uppgifter helt eller delvis ska utföras av en annan kommun eller region, så kallad avtalssamverkan. Avtalssamverkan utgör en enklare form av kommunal samverkan vid sidan av kommunalförbund och gemensamma nämnder.

Kommunstyrelsen ska enligt 9 kap. 38 § årligen rapportera till kommunfullmäktige om kommunens avtalssamverkan enligt 37 §.

Kravet omfattar samtliga samverkansavtal och rapporteringsskyldigheten innebär att kommunstyrelsen ska sammanställa befintliga och nyligen slutna samverkansavtal och rapportera dessa till kommunfullmäktige. Rapporteringsskyldigheten kan fullgöras genom att kommunstyrelsen väcker ett separat ärende i kommunfullmäktige.

Beslutsunderlag

Redovisning av avtalssamverkan 2022

Beslutet skickas till

Akten

VALDEMARSVIKS KOMMUN

Karl Öhlander
Kommundirektör



Tjänsteställe/Handläggare

Sektor Service och Samhällsbyggnad

Fredrik Sivula

Kommunsekreterare

Tel: 0123-191 82

E-post: fredrik.sivula@valdemarsvik.se

Redovisning av avtalssamverkan 2022

Redovisningen avser avtal gällande 2022-12-31.

Verksamhetsområde	Avtalsparter	Diarienummer	Avtalstid
Handläggning av serveringstillstånd	Linköpings kommun	KS-SO.2020.12	2023-12-31
Energi- och klimatrådgivning	Norrköping, Söderköping	KS-TEK.2021.75	2023-12-31
Familjehem i beredskap för jourplacering	Söderköping, Kinda, Åtvidaberg	KS-SOC.2014.8	tv
Gemensamt HVB för barn och unga	Kommuner i Östergötland, Region Östergötland	KS-SO.2021.63	tv
Interkommunala avtal gällande enskilda elever	Söderköping	KS-BU.2021.14	tv
Introduktionsprogram	Söderköping	KS-BU.2016.45	tv
Introduktionsprogram språkintrödnktion (IMS)	Norrköping	KS-BU.2022.46	
IT- och digitaliseringskontor	Söderköping	KS-KcS.2020.48	tv
Löneadministration	Finspång	KS-SA.2018.77	tv
Miljökontor	Söderköping	KS-TEK.2015.87	tv
Nationell idrottsutbildning	Jönköping	KS-BU.2012.14	tv
Patientnämndsverksamhet	Region Östergötland	KS-SO.2019.5	2024-12-31
Plan- och bygglovskontor	Söderköping	KS-KcS.2021.43	tv
Samhällsorientering för nyanlända	Kommuner i Östergötland, Region Östergötland	KS-KcS.2020.64	tv
Skärgårdsutvecklare	Norrköping, Söderköping, Region Östergötland	KS-KcS.2021.35	tv
Socialjour utanför kontorstid	Norrköping, Finspång, Söderköping	KS-SOC.2016.6	tv
Säkerhetsområdet (beredskapssamordnare, säkerhetssamordnare, säkerhetsskyddschef)	Åtvidaberg	KS-KcS.2021.37	2023-12-31
Telefoniverksamhet	Söderköping	KS-KcS.2017.61	tv
Transportstöd i skärgården	Söderköping,	KS-KcS.2021.40	tv



	Norrköping, Region Östergötland		
Upphandlingsområdet – tjänster inom ramavtalsupphandlingar, konsultativt stöd och avtalsdatabas	Norrköping	KS-SA.2021.52	tv
Utbildning i svenska för invandrare	Norrköping	KS-BU.2016.27	tv
Utbildningar inom gymnasie- och gymnasiesärskola	Kommuner i Östergötland, Region Östergötland	KS-BU.2020.55	tv
Utskrivning av patienter	Kommuner i Östergötland, Region Östergötland	KS-VO.2017.101	tv
VA- och avfallsverksamhet	Finspång, Söderköping, Norrköping	KS-TEK.2017.122	tv
VA-kundtjänst	Söderköping, Kinda, Åtvidaberg	KS-TEK.2021.64	tv
Vuxenutbildning	Söderköping	KS-BU.2020.28	tv



NrParagrafNrLittera

ÄrendeNr Kod Fastighet

ProtokollBeskrivning

Kommunstyrelsens beslut

Ärendebeskrivning

Beslutsunderlag

Beslutet skickas till

Beslutsmottagare

Xxxxx

Akten

Justerare

.....

.....

KSAU § 28

KS-SA.2022.50

Motion - Tillgänglighetsanpassa Folkets hus, kommunfullmäktigesalen

Kommunstyrelsens arbetsutskotts förslag

Kommunfullmäktige anser motionen besvarad.

Sammanfattning

Carina Thuresson (M) har lämnat in en motion om tillgänglighet i fullmäktigesalen. I huvudsak pekar motionären på brister gällande materiel och hjälpmedel som används under sammanträdena.

Ärendebeskrivning

Carina Thuresson (M) har till kommunfullmäktiges sammanträde 2022-04-04 lämnat in en motion med förslaget att kommunfullmäktige beslutar att: *"Kommunstyrelsen får i uppdrag att Folkets hus – Kommunfullmäktige salen anpassas så att tillgänglighetskraven uppnås när det gäller fysisk tillgänglighet, ljud, hörsel samt syn-bildvisning."*

Motionären lämnar följande exempel på hur fullmäktigesalen inte uppfyller kraven på tillgänglighet:

- Talarstolen är inte höj- och sänkbar samt att podiet där presidiet sitter inte har en ramp.
- Ljud- och hörsel förhållandena inte är bra då det är en bullrig och stökig ljudmiljö i salen.
- Skärmen som används när presentationer sker är inte optimalt placerad och det bör finnas en stor skärm med modern teknik i mitten av lokalen.

Som det förstås i motionen är det inte några brister i själva lokalen som påpekas utan det är materiel och hjälpmedel som används under fullmäktiges sammanträden som motionären önskar utveckla tillgängligheten för. Lokalen som används idag till fullmäktiges sammanträden används även till andra verksamheter. I huvudsak används den som skolmatsal och ommöblering sker inför de politiska sammanträdena. Det innebär att det idag finns begränsade möjligheter att permanent installera utrustning och hjälpmedel.

Att köpa in en talarstol som är höj- och sänkbar är en kostnadsfråga. Idag finns möjligheten att anpassa och flytta mikrofonerna som används vid



KSAU § 28

KS-SA.2022.50

talarestolen. Det finns även bärbara mikrofoner i lokalen idag som kan användas vid behov så alla som önskar ordet kan höras via högtalarsystemet.

Gällande ljudförhållandena i salen så finns hörselslinga i lokalen idag som kan nyttjas vid behov. Utöver hörselslinga finns idag även möjligheter att via appar för ljudförstärkning på telefoner koppla upp sig till ljudet för att enklare följa samtalet.

Förvaltningen delar bilden av att skärmen inte har varit optimalt placerad när presentationer har skett. Skärmen är dock flyttbar och den bör placeras på ett bättre sätt så det blir enklare för alla att kunna ta del av det som visas.

Förvaltningen delar intentionen i motionen. Det är viktigt att säkerställa att alla i samhället kan delta på lika villkor. Det gäller även att verka för att personer med funktionsnedsättning också kan vara förtroendevalda och delta i handläggningen som alla andra. Förvaltningen bedömer att lokalen som används idag inte är optimal att använda som fullmäktigesal. Med en sammanträdesanpassad lokal med permanent installerad utrustning skulle det finnas bättre möjligheter att säkerställa att de materiel och hjälpmedel som används är bättre anpassade. Då till exempel med ett podium med ramp samt en talarstol som är höj- och sänkbar.

Beslutsunderlag

Tjänsteskrivelse från sektor Service och samhällsbyggnad 2023-02-07
Motion inlämnad av Carina Thuresson (M) 2022-04-04

Beslutet skickas till
Kommunstyrelsen
Akten

Justerare

.....

.....



Tjänsteställe/Handläggare

Sektor Service och Samhällsbyggnad
Fredrik Sivula
Kommunsekreterare
Tel: 0123-191 82
E-post: fredrik.sivula@valdemarsvik.se

Mottagare

Kommunstyrelsen

Motion - Tillgänglighetsanpassa Folkets hus, Kommunfullmäktigesalen

Förslag till beslut i kommunfullmäktige

Kommunfullmäktige anser motionen besvarad.

Sammanfattning

Carina Thuresson (M) har lämnat in en motion om tillgänglighet i fullmäktigesalen. I huvudsak pekar motionären på brister gällande materiel och hjälpmedel som används under sammanträdena.

Ärendebeskrivning

Carina Thuresson (M) har till kommunfullmäktiges sammanträde 2022-04-04 lämnat in en motion med förslaget att kommunfullmäktige beslutar att:
"Kommunstyrelsen får i uppdrag att Folkets hus – Kommunfullmäktige salen anpassas så att tillgänglighetskraven uppnås när det gäller fysisk tillgänglighet, ljud, hörsel samt syn-bildvisning."

Motionären lämnar följande exempel på hur fullmäktigesalen inte uppfyller kraven på tillgänglighet:

- Talarstolen är inte höj- och sänkbar samt att podiet där presidiet sitter inte har en ramp.
- Ljud- och hörsel förhållandena inte är bra då det är en bullrig och stökig ljudmiljö i salen.
- Skärmen som används när presentationer sker är inte optimalt placerad och det bör finnas en stor skärm med modern teknik i mitten av lokalen.

Som det förstås i motionen är det inte några brister i själva lokalen som påpekas utan det är materiel och hjälpmedel som används under fullmäktiges sammanträden som motionären önskar utveckla tillgängligheten för. Lokalen som används idag till fullmäktiges sammanträden används även till andra verksamheter. I huvudsak används den som skolmatsal och ommöblering sker inför de politiska sammanträdena. Det innebär att det idag finns begränsade möjligheter att permanent installera utrustning och hjälpmedel.

Att köpa in en talarstol som är höj- och sänkbar är en kostnadsfråga. Idag finns möjligheten att anpassa och flytta mikrofonerna som används vid



talarestolen. Det finns även bärbara mikrofoner i lokalen idag som kan användas vid behov så alla som önskar ordet kan höras via högtalarsystemet.

Gällande ljudförhållandena i salen så finns hörselslinga i lokalen idag som kan nyttjas vid behov. Utöver hörselslinga finns idag även möjligheter att via appar för ljudförstärkning på telefoner koppla upp sig till ljudet för att enklare följa samtalet.

Förvaltningen delar bilden av att skärmen inte har varit optimalt placerad när presentationer har skett. Skärmen är dock flyttbar och den bör placeras på ett bättre sätt så det blir enklare för alla att kunna ta del av det som visas.

Förvaltningen delar intentionen i motionen. Det är viktigt att säkerställa att alla i samhället kan delta på lika villkor. Det gäller även att verka för att personer med funktionsnedsättning också kan vara förtroendevalda och delta i handläggningen som alla andra. Förvaltningen bedömer att lokalen som används idag inte är optimal att använda som fullmäktigesal. Med en sammanträdesanpassad lokal med permanent installerad utrustning skulle det finnas bättre möjligheter att säkerställa att de materiel och hjälpmedel som används är bättre anpassade. Då till exempel med ett podium med ramp samt en talarstol som är höj- och sänkbar.

Beslutsunderlag

Motion inlämnad av Carina Thuresson (M) 2022-04-04

Beslutet skickas till

Akten

VALDEMARSVIKS KOMMUN

Karl Öhlander
Kommundirektör

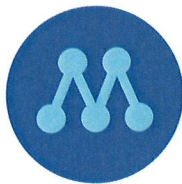

i Valdemarsvik

VALDEMARSVIKS KOMMUN	
För kännedom	
2022 -04- 04	
KS-SA.2022.50	/:..:/Handl
Dpt/Obj	

2022-04-04

Tillgänglighets anpassa Folkets Hus – Kommunfullmäktige salen

Alla offentliga lokaler ska vara tillgängliga och vara användbara för alla även för dem som har någon typ av funktionsnedsättning. Otillgänglighet räknas som en typ av diskriminering enligt diskrimineringslagen.

Ett enkelt avhjälpt hinder ska åtgärdas med en gång. Om ett hinder ska åtgärdas vid ett senare tillfälle ska det upprättas en åtgärdsplan. I planen ska det framgå varför åtgärden skjuts upp och datum för när hindret ska åtgärdas ska framgå. Om ett hinder inte avhjälps kan byggnadsnämnden besluta om ett föreläggande att åtgärda hindret.

Kommunfullmäktigesalen uppfyller inte kraven på tillgänglighet bland annat när det gäller:

- Podiet och konferensutrustningen är inte tillgänglig.
(Talarstolen ska vara höj- och sänkbar. Om podiet är upphöjt behövs en ramp eller lyftanordning. Ingen ska behöva ta en extra lång omväg för att komma upp på podiet)
- Ljud -och hörsel förhållanden.
(Det är en stökig och bullrig ljudmiljö. Det ska vara en ljudmiljö med god hörbarhet där bland annat buller och andra störande ljud har tagits bort eller dämpats)
- Bildvisning-presentationer är svåra att se som det är idag.
(Bör placeras en stor skärm i mitten av lokalen med modern teknik som ger en stor och tydlig bild oavsett var man sitter i lokalen).

Utifrån ovanstående yrkar Moderaterna att fullmäktige beslutar:

att **Kommunstyrelsen får i uppdrag att Folkets hus – Kommunfullmäktige salen anpassas så att tillgänglighetskraven uppnås när det gäller fysiskt tillgänglighet, ljud, hörsel samt syn – bildvisning.**

Moderaterna i Valdemarsvik 2022-04-04

Carina Thuresson



NrParagrafNrLittera

ÄrendeNr Kod Fastighet

ProtokollBeskrivning

Kommunstyrelsens beslut

Ärendebeskrivning

Beslutsunderlag

Beslutet skickas till

Beslutsmottagare

Xxxxx

Akten

Justerare

.....

.....



KSAU § 29

KS-TEK.2022.69

Motion - En badbrygga i centrala Valdemarsvik

Kommunstyrelsens arbetsutskotts förslag

Kommunfullmäktige bifaller motionen. Kommunstyrelsen uppdras att utreda möjliga lägen och utformning av en badbrygga i anslutning till centralorten Valdemarsvik.

Ärendebeskrivning

Moderaterna har till kommunfullmäktiges sammanträde 2022-06-07 lämnat in en motion om att utreda möjliga lägen för utformningen av en badbrygga. Bakgrunden till motionen anges vara att öka attraktiviteten för centrala Valdemarsvik samt att öka möjligheten till att bada i Valdemarsviken.

Ekonomiska konsekvenser

Att utreda möjliga lägen och utformning av en badbrygga bedöms innebära en liten utredningsinsats och kan ske inom befintlig verksamhet.

Beslutsunderlag

Tjänsteskrivelse från sektor Service och samhällsbyggnad 2023-02-07
Motion från Moderaterna inlämnad 2022-06-07

Beslutet skickas till
Kommunstyrelsen
Akten

Justerare

.....

.....



Tjänsteställe/Handläggare

Sektor Service och Samhällsbyggnad
Fredrik Sivula
Kommunsekreterare
Tel: 0123-191 82
E-post: fredrik.sivula@valdemarsvik.se

Mottagare

Kommunstyrelsen

Motion - En badbrygga i centrala Valdemarsvik

Förslag till beslut i kommunfullmäktige

Kommunfullmäktige bifaller motionen. Kommunstyrelsen uppdras att utreda möjliga lägen och utformning av en badbrygga i anslutning till centralorten Valdemarsvik.

Ärendebeskrivning

Moderaterna har till kommunfullmäktiges sammanträde 2022-06-07 lämnat in en motion om att utreda möjliga lägen för utformningen av en badbrygga. Bakgrunden till motionen anges vara att öka attraktiviteten för centrala Valdemarsvik samt att öka möjligheten till att bada i Valdemarsviken.

Ekonomiska konsekvenser

Att utreda möjliga lägen och utformning av en badbrygga bedöms innebära en liten utredningsinsats och kan ske inom befintlig verksamhet.

Beslutsunderlag

Motion från Moderaterna inlämnad 2022-06-07

Beslutet skickas till

Tekniska chefen
Akten

VALDEMARSVIKS KOMMUN

Karl Öhlander
Kommundirektör

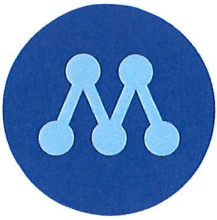

VALDEMARSVIKS KOMMUN	
För kännedom	
2022 -06- 07	
Dnr	Fv/Avd/Handl
Dpl/Obj	

Motion till Kommunfullmäktige 2022-06-07

En badbrygga i centrala Valdemarsvik.

Valdemarsviks centrum blir ett alltmer besökt turistmål. Inte minst har ställplatserna för husbilar blivit en succé. Dock finns det möjlighet att ytterligare öka attraktiviteten för centrala Valdemarsvik.

Vi ser att tillskapande av en plats i anslutning till centrum med en ordnad möjlighet att bada i Valdemarsviken, både för kommuninvånare och besökare, skulle ge ytterligare attraktivitet för centrala Valdemarsvik.

Miljöprojekt Valdemarsviken har nu också givit en renare miljö i ostkustens enda fjord. Det gäller nu att ta vara på fördelarna med detta.

Vi föreslår kommunfullmäktige besluta:

- att ge kommunstyrelsen i uppdrag att utreda möjliga lägen och utformning av en badbrygga i anslutning till centrum i Valdemarsvik.

Per Hallitz

Anna Nilsson

Leana Pernow

Anders Lötander

Yvonne Janfjeger

Karl

Bent Janhøj



NrParagrafNrLittera

ÄrendeNr Kod Fastighet

ProtokollBeskrivning

Kommunstyrelsens beslut

Ärendebeskrivning

Beslutsunderlag

Beslutet skickas till

Beslutsmottagare

Xxxxx

Akten

Justerare

.....

.....



NrParagrafNrLittera

ÄrendeNr Kod Fastighet

ProtokollBeskrivning

Kommunstyrelsens beslut

Ärendebeskrivning

Beslutsunderlag

Beslutet skickas till

Beslutsmottagare

Xxxxx

Akten

Justerare

.....

.....



NrParagrafNrLittera

ÄrendeNr Kod Fastighet

ProtokollBeskrivning

Kommunstyrelsens beslut

Ärendebeskrivning

Beslutsunderlag

Beslutet skickas till

Beslutsmottagare

Xxxxx

Akten

Justerare

.....

.....

Plats och tid Brisen/Grynnan, Strömsvik, 2023-02-22, kl. 08:15-12:28

Beslutande	Per Hollertz (M), ordf. Per Hanö (SD) Stefan Kemle (LPo) Lars Beckman (S) ej § 26 Nhela Ali (S) i st f Lars Beckman (S) § 26 Anders Carlsson (C)	Ersättare	Anders Sjölander (M) Nhela Ali (S) §§ 16-25, 27-30
Övriga närvarande	Karl Öhlander, kommundirektör Sven Stengard, ekonomichef § 17 Mikael Jonsson, teknisk chef § 30 Mikael Jonsson, t.f. enhetschef Arena Arbetsmarknad § 30		Fredrik Sivula, sekreterare Fredrik Törnborg, trygghetssamordnare § 24 Carina Magnusson, HR-chef §§ 16, 30 Kristina Lohman, sektorchef BUAK § 30
Utses att justera	Lars Beckman (S) ej § 26 Nhela Ali (S) § 26		
Justeringens plats och tid	Digital justering 2023-03-01		

Underskrift	Sekreterare	<u>Fredrik Sivula</u>	Paragrafer 16 - 30
	Ordförande	<u>Per Hollertz (M)</u>	
	Justerare	<u>Lars Beckman (S) ej § 26</u>	<u>Nhela Ali (S) § 26</u>

Eftersom protokollet är digitalt signerat saknas namnunderskrifter

Anslagsbevis

Protokollet är justerat. Justeringen har tillkännagivits genom anslag.

Organ	Kommunstyrelsens arbetsutskott		
Sammanträdesdatum	2023-02-22		
Datum för anslagsuppsättande	2023-03-02	Datum för anslagsnedtagande	2023-03-24
Förvaringsplats för protokollet	Kommunhuset Strömsvik		
Underskrift	Fredrik Sivula		

Innehållsförteckning

Paragrafer	Ärendemening	Sidnr
KSAU § 16	Vakansprövning 2023 - Dispens för återtillsättning av tjänster	3 - 4
KSAU § 17	Ekonomi - Budgetarbetet inför 2024 och kommunens arbete med budgetprognos	5 - 6
KSAU § 18	Kommunstyrelsens internkontrollplan 2023	7 - 8
KSAU § 19	Kommunstyrelsens verksamhetsplan 2023	9 - 10
KSAU § 20	Avslut av förhandling avseende markupplåtelse för solcellspark på del av fastigheten Valdemarsvik 4:3	11 - 12
KSAU § 21	Avslut av Valdemarsvik kommuns arbete med Fairtrade City	13 - 14
KSAU § 22	Antagande av sponringsavtal för klassikerfestivalen 2023	15 - 16
KSAU § 23	Inrättande av kommunstyrelsens beredning för översyn av lednings- och administrationsresurser	17 - 18
KSAU § 24	Riktad satsning till ideella föreningar 2022 - Beslut om anstånd av återredovisning samt minsta belopp för återbetalning	19 - 22
KSAU § 25	Försäljningsuppdrag - delar av Valdemarsvik 4:3	23 - 24
KSAU § 26	Inspektion enligt 20 § förmyndarskapsförordningen av överförmyndaren i Valdemarsviks kommun (203-15362-2022) samt anmälan enligt 19 kap 9 § föräldrabalken (203-545-2023)	25 - 27
KSAU § 27	Redovisning av avtalsamverkan 2022	28
KSAU § 28	Motion - Tillgänglighetsanpassa Folkets hus, kommunfullmäktigesalen	29 - 30
KSAU § 29	Motion - En badbrygga i centrala Valdemarsvik	31
KSAU § 30	Information KS-AU	32

KSAU § 16

KS-SA.2023.13

Vakansprövning 2023 - Dispens för återtillsättning av tjänster

Kommunstyrelsens arbetsutskotts beslut

Kommunstyrelsen beslutar att ge dispens och återtillsätta följande tjänster.

Sektor	Enhet	Befattning	ssg	Orsak
SoS	Lokalvård	Lokalvård (vikariat till september)	100 %	Vikariat från 1 mars
SoS	Kansli	Kommunsekreterare	100 %	Avgång och föräldradighet
SoO	Vammar	Enhetschef Gusum	100 %	Avgång
SoO	Gusum	Enhetschef Vammar	100 %	Avgång
SoO	Vammar	Samordnare/adm	100 %	Avgång
SoO	Daglig verksamhet	Arbetsledare/handledare	100 %	Pensionsavgång
SoO	Gamla landsvägen	Undersköterska	100 %	Pensionsavgång

Ärendebeskrivning

Kommunstyrelsen har 2023-01-16 § 13 beslutat att införa vakansprövning, beslut om återtillsättning av befintliga tjänster, från och med 2023-01-20. Kommunstyrelsen delegerade till arbetsutskottet att fatta beslut om vakansprövningarna.

 Justerare

.....

.....

KSAU § 16

KS-SA.2023.13

På dagens sammanträde presenterar HR-chefen följande tjänster som förslag som ska återbesättas.

Sektor	Enhet	Befattning	ssg	Orsak
SoS	Lokalvård	Lokalvård (vikariat till september)	100 %	Vikariat från 1 mars
SoS	Kansli	Kommunsekreterare	100 %	Avgång och föräldraledighet
SoO	Vammar	Enhetschef Gusum	100 %	Avgång
SoO	Gusum	Enhetschef Vammar	100 %	Avgång
SoO	Vammar	Samordnare/adm	100 %	Avgång
SoO	Daglig verksamhet	Arbetsledare/handledare	100 %	Pensionsavgång
SoO	Gamla landsvägen	Undersköterska	100 %	Pensionsavgång

Beslutet skickas till
HR-chefen
Akten

Justerare

.....

.....

KSAU § 17

KS-SA.2023.5

Ekonomi - Budgetarbetet inför 2024 och kommunens arbete med budgetprognos

Kommunstyrelsens arbetsutskotts beslut

Arbetsutskottet uppdrar till kommundirektören att lämna en ekonomisk rapport av nuläget inom arbetsutskottets verksamhetsområde. Den ekonomiska rapporten ska delges kommunstyrelsen.

Yrkanden

Per Hollertz (M) yrkar att arbetsutskottet uppdrar till kommundirektören att lämna en ekonomisk rapport av nuläget inom arbetsutskottets verksamhetsområde. Den ekonomiska rapporten ska delges kommunstyrelsen.

Beslutsordning

Per Hollertz (M) yrkande ställs under proposition och ordföranden finner att arbetsutskottet beslutar enligt detsamma.

Ärendebeskrivning

Under kommunstyrelsens sammanträde 2023-01-16 § 13 redogjorde ekonomichefen för nuvarande ekonomisk prognos för verksamhetsåret 2023. Prognosen visade underskott för sektorerna Stöd- och Omsorg samt Service och Samhällsbyggnad. Utifrån redogörelsen beslutade kommunstyrelsen om följande:

- Förvaltningen uppdras att under löpande år anpassa verksamheten utefter givna ramar. Avrapportering ska ske till kommunstyrelsens sammanträde i februari.
- Förvaltningen uppdras att återkomma till kommunstyrelsen med förslag på strukturella åtgärder i syfte att anpassa verksamheten till kända ekonomiska förutsättningar. Detta inför budgetarbetet för 2024-2026. Avrapportering ska ske till kommunstyrelsens sammanträde i februari.
- Anställningsstopp införs från 2023-01-20. För nya anställningar som är längre än tre månader, både visstid och tillsvidare, ska det ansökas om dispens. Kommunstyrelsen delegerar till arbetsutskottet att besluta om dispens från anställningsstoppet.

Justerare

.....

.....

KSAU § 17

KS-SA.2023.5

- Vakansprövning, beslut om åter tillsättning av befintliga tjänster, införs från 2023-01-20. Kommunstyrelsen delegerar till arbetsutskottet att besluta om vakansprövningarna. Frågan delegeras till kommunstyrelsens presidium vid brådskande ärenden.

På kommunstyrelsens sammanträde 2023-02-13 § 22 redogjorde ekonomichefen för uppdragen lämnade på sammanträdet i januari. En åtgärdslista presenterades på sammanträdet på strukturella åtgärder för att anpassa verksamheterna. Kommunstyrelsen beslutade att lämna följande uppdrag till förvaltningen:

- Ta fram en budgetprognos för verksamhetsåret 2023. Återrapportering ska ske till kommunstyrelsens sammanträde 2023-03-13.
- Fortsatt arbeta med att anpassa verksamheten utefter givna ramar samt förslag på strukturella åtgärder för anpassning till kända ekonomiska förutsättningar. Återrapportering ska ske till kommunstyrelsens sammanträde 2023-03-13.
- Till varje sammanträde för kommunstyrelsens utskott lämna en skriftlig ekonomisk rapport inom utskottens respektive verksamhetsområden. Rapporterna ska återföljas med åtgärdsförslag för ekonomi i balans om de visar en negativ budgetavvikelse.

Till dagens sammanträde redogör ekonomichefen utgångsläget för bokslutet 2022 samt det nya skatteunderlagsprognosen per 2023-02-16.

Beslutet skickas till
Kommundirektören
Ekonomichefen
Akten

Justerare

.....

.....

KSAU § 18

KS-SA.2023.20 042

Kommunstyrelsens internkontrollplan 2023

Kommunstyrelsens arbetsutskotts beslut

Arbetsutskottet skickar ärendet vidare till kommunstyrelsen utan eget ställningstagande.

Yrkanden

Anders Carlsson (C) yrkar att arbetsutskottet skickar ärendet vidare till kommunstyrelsen utan eget ställningstagande.

Beslutsordning

Anders Carlsson (C) yrkande ställs under proposition och ordföranden finner att arbetsutskottet beslutar enligt detsamma.

Ärendebeskrivning

Kommunstyrelsen beslutade 201705-08, § 59 om "Riktlinjer för internkontroll". Riktlinjerna beskriver hur internkontrollarbetet ska bedrivas och hur modellen för risk och väsentlighet hanteras. De beskriver också ansvars- och rapporteringsfrågorna. Internkontrollplanerna ska enligt riktlinjerna avse en tvåårsperiod. Internkontrollplaner ska finnas på varje sektor och på kommungemensam nivå. Rapportering ska ske regelbundet till utskotten under verksamhetsåret. Kommundirektören skriver en årlig internkontrollrapport kring den kommungemensamma planen.

Efter synpunkter från revisionen och diskussioner i kommunstyrelsen blir internkontrollplanen från och med 2023 ettårig.

Bifogat internkontrollplan avser kommunstyrelsens verksamhetsområde och innefattar sektorerna därunder. Varje nämnd har ta fram en egen internkontrollplan. Detta enligt kommunallagens 6 kap, 6§.

KSAU § 18

KS-SA.2023.20 042

Beslutsunderlag

Tjänsteskrivelse från sektor Service och samhällsbyggnad 2023-02-10
Kommunstyrelsens internkontrollplan 2023

Beslutet skickas till
Kommunstyrelsen
Akten

Justerare

.....

.....

KSAU § 19

KS-SA.2023.21 041

Kommunstyrelsens verksamhetsplan 2023

Kommunstyrelsens arbetsutskotts beslut

Arbetsutskottet skickar ärendet vidare till kommunstyrelsen utan eget ställningstagande.

Yrkanden

Per Hollertz (M) yrkar att arbetsutskottet skickar ärendet vidare till kommunstyrelsen utan eget ställningstagande.

Beslutsordning

Per Hollertz (M) yrkande ställs under proposition och ordföranden finner att arbetsutskottet beslutar enligt detsamma.

Ärendebeskrivning

Kommunfullmäktige beslutade om Mål & Budget 2023 – 2025, 2021-11-29, § 213. Enligt Styrmodell för Valdemarsviks kommun antagen av Kommunfullmäktige 2020-05-25, §51 ska Kommunstyrelsen årligen bryta ner Kommunfullmäktiges Mål & Budget i en verksamhetsplan.

I föreliggande verksamhetsplan kompletteras Kommunfullmäktiges inriktningsmål med resultatmål och en beskrivning av vägen till målet. Kommunfullmäktiges uppdrag kompletteras med en beskrivning av hur organisationen kommer att arbeta med dem under året. Därtill finns en nedbrytning av den ekonomiska ramen fördelat på sektor och verksamhet med en beskrivning av hur respektive sektor kommer att bedriva och prioritera sin verksamhet under året. Vissa investeringar har också preciserats. Sist i dokumentet finns en plan för uppföljning av verksamhet och ekonomi 2023 samt planering inför 2024.

Justerare

.....

.....

KSAU § 19

KS-SA.2023.21 041

Beslutsunderlag

Tjänsteskrivelse från sektor Service och samhällsbyggnad 2023-02-13
Kommunstyrelsens verksamhetsplan 2023

Beslutet skickas till
Kommunstyrelsen
Akten

Justerare

.....

.....

KSAU § 20

KS-TEK.2022.14 VALDEMARSVIK 4:3

Avslut av förhandling avseende markupplåtelse för solcellspark på del av fastigheten Valdemarsvik 4:3

Kommunstyrelsens arbetsutskotts förslag

Kommunstyrelsen beslutar att avsluta förhandling utan tilldelning avseende markupplåtelse för solcellspark på del av fastigheten Valdemarsvik 4:3.

Sammanfattning

Förhandling har pågått under 2022 avseende markupplåtelse för solcellspark på del av Valdemarsvik 4:3. Med hänvisning till uppdagade behov av vattenverk och dagvattenanläggning samt att gällande översiktsplan där aktuellt markområde pekas ut som utbyggnadsområde föreslås att markupplåtelse på del av Valdemarsvik 4:3 för annan verksamhet under längre tid, i detta fall solcellspark under 40 år, inte tilldelas.

Ärendebeskrivning

Under 2022 har förhandling med intressent bedrivits och färdiga avtalshandlingar presenterats för beslut hos kommunstyrelsen i två omgångar under juni samt november 2022. Den 13 juni 2022 beslutade kommunstyrelsen om återremiss med flera kompletterande frågor som besvarades inför nytt beslutstillfälle den 21 november 2022. Ärendet bordlades den 21 november av kommunstyrelsen.

Efter bordläggningsbeslutet har det uppdagats att tilltänkt vattenverk inom aktuell del av Valdemarsvik 4:3 eventuellt behöver ytterligare areal samt kan komma att utformas på annat sätt än vad som hittills är förprojekterat. Vidare har behov av större dagvattenanläggning uppdagat för del av angränsande Mossebo industriområde. Här föreslås bland annat anordnas en större översilningsyta på del av befintlig åkermark inom aktuellt område för solcellsparken.

Vidare har tillträdande politisk majoritet i kommunstyrelsen anfört att utvecklingsområde 7, alltså "Industri på sikt" i gällande översiktsplan år 2018 är fortsatt aktuellt.

Inga intentionsavtal eller andra skriftliga utfästelser finns mellan kommunen och intressenten sedan tidigare. Med hänvisning till ovan argumentation

Justerare

.....

.....

KSAU § 20

KS-TEK.2022.14 VALDEMARSVIK 4:3

föreslås att förhandling om markupplåtelse för solcellspark på del av Valdemarsvik 4:3 avslutas utan tilldelning.

Ekonomiska konsekvenser

Genom att avbryta förhandlingen om markupplåtelse för solcellspar avstår kommunen en årlig intäkt för marken om ca 1,2 kr/kvm + indexering under 40 år. Dock bibehåller kommunen möjlighet att utveckla markområdet för annat ändamål samt genomföra Mossebo-industriområde med tillhörande dagvattenhantering. Under tiden som eventuell planläggning sker inom aktuell del av Valdemarsvik 4:3 kan visst jordbruk fortgå på samma del av fastigheten.

Beslutsunderlag

Tjänsteskrivelse från sektor Service och samhällsbyggnad 2023-01-24

Beslutet skickas till
Kommunstyrelsen
Akten

Justerare

.....

.....

KSAU § 21

KS-SA.2023.17

Avslut av Valdemarsvik kommuns arbete med Fairtrade City

Kommunstyrelsens arbetsutskotts förslag

Kommunfullmäktige upphäver beslut 2013-08-26 § 58.

Kommunfullmäktige uppdrar till kommunstyrelsen att avsluta Valdemarsvik kommuns Fairtrade City arbete och skicka inte in någon förnyelseansökan till Fairtrade Sverige.

Ärendebeskrivning

Fairtrade City är en diplomering av kommuner som engagerar sig för en etisk konsumtion och rättvis handel. Konceptet är internationellt och i Sverige är det Fairtrade Sverige som står bakom diplomeringen. Syftet med Fairtrade City är att bidra till en hållbar konsumtion som värnar om både människan och miljön.

Kommunfullmäktige beslutade 2013-08-26 § 58 att bifalla motion inlämnad motion av Socialdemokraterna, Miljöpartiet och Vänsterpartiet om att Valdemarsviks kommun blir en Fairtrade kommun. Kommunstyrelsen fick i uppdrag att i samband med beslut om mål och budget 2014 – 2016 redovisa en plan för anslutning till Fairtrade-koncept och en certifiering. Valdemarsviks kommun erhöll sin Fairtrade City-diplomering 2016-06-14.

Under pandemiåren 2020-2021 var Fairtrade City arbetet i huvudsak vilande i samtliga Fairtrade City kommuner i landet. Under 2022 lyftes frågan om kommunerna avsåg att återuppta arbetet igen och på nytt skicka in en förnyelseansökan. Den politiska viljan är nu att Valdemarsviks kommun inte återupptar Fairtrade City arbetet utan istället avslutar det.

Ekonomiska konsekvenser

Att avsluta Fairtrade City arbetet innebär att kommunen inte längre behöver avsätta medel för diplomeringsavgift och aktivitetskostnader. Fairtrade City budgeten har tidigare legat på 50 tkr per år, även om enbart 16,7 tkr användes under 2022, och diplomeringsavgiften på 5 tkr. Utöver det kommer inte kommunen ha samma kostnader vid inköp av varor. Fairtrade varor är i snitt 20 procent dyrare än vanliga varor och totalt köpte kommunen in fairtrade varor för 224 701 kronor under 2022.

Justerare

.....

.....

KSAU § 21

KS-SA.2023.17

Beslutsunderlag

Tjänsteskrivelse från sektor Service och samhällsbyggnad 2023-02-03

Beslutet skickas till
Kommunstyrelsen
Akten

Justerare

.....

.....

KSAU § 22

KS-SA.2023.3

Antagande av sponsringsavtal för klassikerfestivalen 2023

Kommunstyrelsens arbetsutskotts beslut

Kommunstyrelsen arbetsutskott beslutar att anta förslag till sponsringsavtal för klassikerfestivalen 2023 med ändringen av texten under del 12 Uppföljning. Texten ska ha följande lydelse:
"Företaget ska senast 2023-12-31 lämna in till Kommunen en redovisning hur sponsringsmedlen har använts.

Kommunen ska följa upp att avtal om sponsring har efterlevts och om sponsringen uppfyllt uppsatta mål och åtaganden inom avtalets period. Uppföljningen ska utgöra underlag för kommande sponsringsärenden. Uppföljning av sponsringen ska alltid ske innan en eventuell förlängning."

Yrkanden

Per Hollertz (M) yrkar att arbetsutskottet antar förslag till sponsringsavtal för klassikerfestivalen 2023 med ändringen av texten under del 12 Uppföljning. Texten ska ha följande lydelse:
"Företaget ska senast 2023-12-31 lämna in till Kommunen en redovisning hur sponsringsmedlen har använts.

Kommunen ska följa upp att avtal om sponsring har efterlevts och om sponsringen uppfyllt uppsatta mål och åtaganden inom avtalets period. Uppföljningen ska utgöra underlag för kommande sponsringsärenden. Uppföljning av sponsringen ska alltid ske innan en eventuell förlängning."

Beslutsordning

Per Hollertz (M) yrkande ställs under proposition och ordföranden finner att arbetsutskottet beslutar enligt detsamma.

Ärendebeskrivning

Kommunstyrelsen har 2023-02-13 § 32 beslutat att sponsra Skoglund Service AB med 150 000 kr för genomförandet av klassikerfestivalen 2023. Frågan om antagande av ett sponsringsavtal för arrangemanget delegerades till kommunstyrelsens arbetsutskott.



KSAU § 22

KS-SA.2023.3

Beslutsunderlag

Tjänsteskrivelse från sektor Service och samhällsbyggnad 2023-02-14
Förslag till sponsringsavtal

Beslutet skickas till
Kommundirektören
Näringslivsutvecklaren
Akten

Justerare

.....

.....

KSAU § 23

KS-SA.2023.18

Inrättande av kommunstyrelsens beredning för översyn av lednings- och administrationsresurser

Kommunstyrelsens arbetsutskotts förslag

Kommunstyrelsen beslutar att inrätta en nämndberedning för översyn av förvaltningens lednings- och administrationsresurser. Beredningens uppdrag är att inhämta kunskapsunderlag gällande kommunens personella resurser kopplade till ledning och administration.

Beredningen ska bestå av fem ledamöter, varav en ordförande.

Till beredningen knyts kommundirektören och en sekreteraresurs.

Reservation

Lars Beckman (S) och Anders Carlsson (C) reserverar sig mot arbetsutskottets beslut.

Yrkanden

Lars Beckman (S) yrkar att ingen nämndberedning skapas och att arbetsutskottet uppdras av kommunstyrelsen att inhämta kunskapsunderlag gällande kommunens personella resurser kopplade till ledning och administration.

Beslutsordning

Arbetsutskottet godkänner att förslaget och Lars Beckmans (S) yrkande ställs under proposition. Efter ställda propositioner finner ordföranden att arbetsutskottet beslutar enligt förslaget.

Ärendebeskrivning

Enligt kommunallagen 3 kap 5 § 3 st. får en nämnd tillsätta de nämndberedningar för beredning av de ärenden som behövs. En nämndberedning har en beredande funktion och till skillnad från ett utskott går det inte att delegera någon beslutanderätt.

Beredningen inrättas till dess att kommunstyrelsen beslutar att avsluta gruppen och dess uppdrag.

Justerare

.....

.....

KSAU § 23

KS-SA.2023.18

Ekonomiska konsekvenser

De ekonomiska konsekvenserna som förväntas av beslutet är ersättningar till de förtroendevalda samt administrativa kostnader för tjänstepersoner.

Beslutsunderlag

Tjänsteskrivelse från sektor Service och samhällsbyggnad 2023-02-10

Beslutet skickas till
Kommunstyrelsen
Akten

Justerare

.....

.....

KSAU § 24

KS-SA.2021.90

Riktad satsning till ideella föreningar 2022 - Beslut om anstånd av återredovisning samt minsta belopp för återbetalning

Kommunstyrelsens arbetsutskotts beslut

Kommunstyrelsens arbetsutskott beslutar att ge anstånd för att lämna in återredovisning till föreningarna Valdemarsviks Jaktskytteklubb, Kör XL, Ringarums skyttegille, Korpen samt Hammarskinds skidklubb till 2023-07-01.

Kommunstyrelsens arbetsutskott beslutar att belopp under 500 kr ej behöver återbetalas.

Förvaltningen uppdras att lämna en skriftlig sammanställning av ärendet till arbetsutskottets sammanträde 2023-03-22. En slutredovisning ska ske till hösten 2023.

Yrkanden

Per Hollertz (M) yrkar på tillägget att Ringarums skyttegille, Korpen samt Hammarkingds skidklubb ges anstånd för att lämna återredovisning till 2023-07-01.

Per Hollertz (M) yrkar på tillägget att förvaltningen uppdras att lämna en skriftlig sammanställning av ärendet till arbetsutskottets sammanträde 2023-03-22. En slutredovisning ska ske till hösten 2023.

Beslutsordning

Arbetsutskottet godkänner att förslaget i sin helhet och därefter Per Hollertz (M) tilläggsyrkanden ställs under proposition. Efter ställda propositioner finner ordföranden att arbetsutskottet beslutar enligt samtliga.

Sammanfattning

Beslut om riktad satsning till ideella föreningar under 2022 om 500 tkr. Föreningarna kunde ansöka om maximalt 50 tkr per förening. Beviljade bidrag skulle återrapporteras senast 2023-01-31 genom att visa på att de använt pengarna under året till det ändamål de ansökt om och beviljats för. Under sammanställningen av återredovisningen uppdagades två missade utbetalningar av bidrag.

Justerare

.....

.....

KSAU § 24

KS-SA.2021.90

Ärendebeskrivning

Kommunstyrelsen beslutade 2022-01-17 § 11 om en satsning på ideella föreningar. Enligt beslutet skulle 500 tkr användas ut slaget för kommunstyrelsens oförutsedda behov. Ideella föreningar som arrangerar aktiviteter för unga och/eller äldre under 2022 pekades ut som målgrupp och satsningar på aktiviteter skulle prioriteras. Enligt kommunstyrelsens beslut ska utbetalning ske för ersättning med anledning av förlorade intäkter till följd av pandemin.

Föreningarna kunde ansöka om maximalt 50 tkr per förening. För de föreningar som beviljas belopp ställs krav på återredovisning senast 2023-01-31. Föreningarna ska visa på att de använt pengarna under året till de ändamål de ansökt om och beviljats för.

Sista ansökningsdag var 2022-04-29 och totalt 34 ansökningar har skickats in från olika föreningar. Föreningarna har tillsammans ansökt om ca 1,1 miljon kronor. En prioritering har därför behövt göras i enlighet med kommunstyrelsens beslut.

Kommunstyrelsen uppdrog i beslutet kommunstyrelsens arbetsutskott att fungera som beslutsfattare för inkomna ansökningar.

Den föreningsgrupp som bildades i samband med att riktlinjerna för föreningsstöd skulle ses över har tillsammans gått igenom de inkomna ansökningarna. Fördelningen har gjorts utifrån kommunstyrelsens beslut med en prioritering av ansökningar från ideella föreningar om att arrangera aktiviteter under året. I första hand har de föreningar som planerar för att arrangera aktiviteter för barn och/eller äldre beviljats stöd för de aktiviteterna och för inköp som är direkt kopplade till aktiviteten.

Kommunstyrelsens arbetsutskott beslutade att utbetala stöd till ideella föreningar 2022 enligt följande:

Baljaföreningen	15 000 kr	Barnaktivitet, tält, del av scen
Gryts sockenförening	20 000 kr	Barndag (hoppborg, bullride, musik)
Gusums IF	50 000 kr	Aktiviteter i samband med 100-års firandet (ej

Justerare

.....

.....

KSAU § 24

KS-SA.2021.90

		mat/dryck/administrativa kostnader)
Hammarkinds OK	29 300 kr	Ungdomsläger
Hammarkinds skidklubb	10 000 kr	Lekmaterial till barn
Hälsobolaget Atlet klubb	15 000 kr	Uppgradera discsportbanan vid Grännäs
Hållplats	50 000 kr	Träffar
JUF	40 000 kr	Föreläsningar/studiecirklar och resor (ej information)
Korpen	10 000 kr	Utbildning HLR
Kämparna	20 000 kr	Tusen och en natt samt workshop
Kör XL	10 000 kr	Konsert
Mixdala bygdegårdsförening	27 500 kr	Utställning, mäsas och jubileumsfest (ej mat/dryck/administrativa kostnader)
Nöjeskarusellen	15 000 kr	Audition
PRO Gryt-Valdemarsvik	10 000 kr	Bussresa och båtresa
PRO Gusum Ringarum	10 000 kr	Bouleinstruktör, utflykt och föreläsning
Ringarums hembygdsförening	3 000 kr	Lekredskap
Ringarums IF	20 000 kr	Föreläsningar
Ringarums skyttegille	20 000 kr	Material till utveckling av korthållsbana
Ringarums stationshus	2 000 kr	Underhållning femårsjubileum
SPF Ankaret	32 800 kr	Föredrag, musik och resor
Tryserums hembygdsförening	2 500 kr	Musiker
Valdemarsviks brukshundsklubb	10 000 kr	Inköp för att arrangera tävlingar
Valdemarsvik Folkets Park	5 000 kr	Aktivitet för att öka medlemsantalet
Valdemarsviks IF (WIF)	36 200 kr	Idrottsdag (ej administrativa kostnader)
Valdemarsviks jaktskytteklubb	15 000 kr	Barn-/ungdomsverksamhet

Justerare

.....

.....

KSAU § 24

KS-SA.2021.90

Valdemarsviks riksteaterförening	11 250 kr	Dansföreställning
Valdemarsviks slalomklubb	10 000 kr	Utrustning

Föreninggruppen arbetar nu med att sammanställa återredovisningen från föreningarna. Under detta arbete uppdagades det att Valdemarsviks Jakttskytteklubb ej kunnat rekvirera sitt beviljade bidrag på grund av oklarheter kring utbetalningskonto. Ekonomienheten kunde genomföra utbetalningen 2023-02-13.

Även kring utbetalningen till Kör XL´s beviljade bidrag finns det oklarheter och förvaltningen måste utreda vidare kring den utbetalningen. Föreningarna har inte kunnat använda bidraget då de ej fått utbetalningarna från kommunen. Förvaltningen föreslår att man ger anstånd för återredovisning för dessa föreningar till 2023-07-01.

Under dagens sammanträde informerar trygghetssamordnaren om att Ringarums skyttegille, Korpen samt Hammarkinds skidklubb väntar på underlag och har med anledning av detta inte kunnat lämna en slutlig redovisning. Därför föreslås det att även dessa föreningar ska få anstånd till 2023-07-01.

Föreningar som är återbetalningsskyldiga kommer efter komplett samanställning få uppgifter kring hur bidraget skall återbetalas. Förvaltningen föreslår att belopp under 500 kr ej behöver återbetalas på grund av administrativa skäl.

Beslutsunderlag

Tjänsteskrivelse från sektor Service och samhällsbyggnad 2023-02-14

Beslutet skickas till

Arbetsledaren medborgarservice
Trygghetssamordnaren
Akten

Justerare

.....

.....

KSAU § 25

KS-KcS.2021.47

Försäljningsuppdrag - delar av Valdemarsvik 4:3

Kommunstyrelsens arbetsutskotts förslag

Kommunstyrelsen noterar av förvaltningen redovisade genomförandekostnader för utbyggnad av gata.

Kommunstyrelsen uppdrar åt kommundirektören att underteckna förslag till ansökan och överenskommelse om fastighetsreglering mellan fastigheterna Valdemarsvik 4:3 och Valdemarsvik 4:124.

Kommunstyrelsen uppdrar åt förvaltningen att projektera och bygga ut resterande gata fram till aktuellt markområde och tillskjuter aktuella medel för detta under innevarande år.

Sammanfattning

Försäljning av viss planlagd industrimark i Mossebo genom fastighetsreglering. Anbudsförfarande via mäklare har använts. Villkor och vägutbyggnad nämns i överenskommelsen. Befintlig markavvattningskulvert tryggas genom nytt servitut.

Ärendebeskrivning

Planlagt område på del av fastigheten Valdemarsvik 4:3 har annonserats via mäklare. Flera anbud har då inkommit varav förhandling skett med högst anbudsgivare. Föreslaget avtal innebär en ansökan och överenskommelse om fastighetsreglering av del av kommunens fastighet Valdemarsvik 4:3 till Valdemarsvik 4:124, nedan kallat Avtalet.

Marken värderas till cirka 100 kr/kvm men givet att anbudsförfarande nyttjats bedöms att marknadsvärde uppnåtts.

Kommunen är som huvudman ansvarig att bygga ut allmän platsmark gata vilket är aktuellt i detta ärende. Utbyggnad av industrigata fram till området har en kostnadsbedömning om cirka 2000 kr/kvm industrigata vilket ger en bedömd entreprenadkostnad om cirka 1 miljon kronor. Kommunen avser att projektera och bygga ut gatan enligt önskemål från angränsande fastighetsägare. Villkor mellan kommunen och köparen om vägutbyggnad framgår i Avtalet.

Justerare

.....

.....

KSAU § 25

KS-KcS.2021.47

Befintlig avvattningskylvert (tillhörigt markavvattningsföretag) löper genom området. Inmätning för exakt placering av kylvert avses ske under våren och kylvert tryggas genom avtalsservitut med köparen i Avtalet.

Ekonomiska konsekvenser

Kommunen erhåller ersättning för fastighetsreglering av planlagd industrimark.

Kommunen bekostar utbyggnad av gata enligt villkor i Avtalet.

Beslutsunderlag

Tjänsteskrivelse från sektor Service och samhällsbyggnad 2023-02-15

Förslag Ansökan och överenskommelse om fastighetsreglering Valdemarsvik 4:3 och Valdemarsvik 4:124

Beslutet skickas till
Kommunstyrelsen
Akten

Justerare

.....

.....

KSAU § 26

KF-ÖF.2023.1

Inspektion enligt 20 § förmyndarskapsförordningen av överförmyndaren i Valdemarsviks kommun (203-15362-2022) samt anmälan enligt 19 kap 9 § föräldrabalken (203-545-2023)

Kommunstyrelsens arbetsutskotts förslag

Kommunfullmäktige lägger informationen till handlingarna.

Kommunstyrelsens arbetsutskotts beslut

Arbetsutskottet uppdrar till förvaltningen att till kommunstyrelsens sammanträde där ärendet behandlas lämna en nulägesbeskrivning av pågående arbete för samverkan inom överförmyndarens verksamhetsområde.

Jäv

Lars Beckman (S) anmäler jäv och lämnar lokalen. Nhela Ali (S) går in som tjänstgörande ersättare och utses att justera denna paragraf.

Yrkanden

Per Hollertz (M) yrkar på tillägget att arbetsutskottet uppdrar till förvaltningen att till kommunstyrelsens sammanträde där ärendet behandlas lämna en nulägesbeskrivning av pågående arbete för samverkan inom överförmyndarens verksamhetsområde.

Beslutsordning

Arbetsutskottet godkänner att förslaget i sin helhet och därefter Per Hollertz (M) tilläggsyrkande ställs under proposition. Efter ställda propositioner finner ordföranden att arbetsutskottet beslutar enligt båda.

Sammanfattning

Länsstyrelsen utövar tillsyn över överförmyndarens verksamhet. I länsstyrelsens inspektion i november 2022 lämnades synpunkter på överförmyndarens ärendehantering. Sammanfattningsvis lämnades allvarlig kritik och kritik mot överförmyndaren i länsstyrelsens protokoll.

Justerare

.....

.....

KSAU § 26

KF-ÖF.2023.1

Mot bakgrund av kritiken och de brister som uppmärksammas i samband med länsstyrelsens senaste inspektioner, samt att rättelse i flera aspekter inte åstadkommit, finner länsstyrelsen skäl att göra en anmälan enligt 19 kap. 9 § FB avseende överförmyndaren i Valdemarsviks kommun.

Ärendebeskrivning

Överförmyndarens roll

Överförmyndaren har en rad olika uppgifter, bland annat att bistå med utredning till rätten i samband med anordnande av ställföreträdarskap och att rekrytera och förordna ny god man vid entledigande. Därtill ska överförmyndaren utöva tillsyn över förmyndares, gode mäns och förvaltares verksamhet i enlighet med föräldrabalkens bestämmelser. Överförmyndarens granskning syftar bland annat till att säkerställa att ställföreträdaren utövar sitt uppdrag i enlighet med huvudmannens bästa, och att förhindra att en huvudman lider ekonomisk skada på grund av en ställföreträdarens misskötsel.

Länsstyrelsens roll

Länsstyrelsen utövar i sin tur tillsyn över överförmyndarens verksamhet, och ska årligen inspektera överförmyndaren. Länsstyrelsens tillsyn är inriktad på huruvida det skett formella brister i överförmyndarens hantering. Lämplighetsöverväganden i till exempel överförmyndares beslut om att entlediga en ställföreträdare kan prövas av rätten vid ett eventuellt överklagande och prövas således inte inom ramen för länsstyrelsens tillsyn. Länsstyrelsen kan emellertid granska överförmyndarens handläggning och andra formella frågor kring beslut om entledigande.

Länsstyrelsen företog den 14 november 2022 en inspektion av överförmyndaren i Valdemarsviks kommun. Underlag för inspektionen var den verksamhetsredogörelse som sänts in till länsstyrelsen, protokoll från föregående inspektion samt den stickprovsgranskning som genomförts i anslutning till inspektionsmötet. Länsstyrelsen konstaterar sammantaget att bristerna hos överförmyndaren är omfattande och att vissa medför icke obetydliga risker.

Länsstyrelsen har vid sin senaste inspektion av överförmyndaren i Valdemarsviks kommun konstaterat att bristerna i överförmyndarens hantering och handläggning är omfattande, och att vissa brister är av sådan karaktär att de medför icke obetydliga risker. Många brister har också förelegat under flera år och har inte korrigerats trots Länsstyrelsens

 Justerare

.....

.....

KSAU § 26

KF-ÖF.2023.1

påpekanden. Länsstyrelsen hänvisar till bifogade inspektionsprotokoll och vill särskilt belysa följande. Överförmyndaren brister i sin dokumentationsskyldighet. Förutom att överförmyndaren inte uppfyller kraven i förvaltningslagen om dokumentation, försvårar det därtill Länsstyrelsens granskning och möjligheterna till en god tillsyn. Detta medför en risk för att brister hos överförmyndaren inte uppmärksammas. Brister i dokumentationen är något som uppmärksammas i protokollen för 2020 och 2021 samt i senaste protokollet. Det framgår inte att överförmyndaren tagit till sig den kritik som framförts då det vid efterföljande inspektioner inte framkommit att några åtgärder vidtagits för att förbättra ordningen och dokumentationen.

Mot bakgrund av det ovan anförda och de brister som uppmärksammas i samband med Länsstyrelsens senaste inspektioner, samt att rättelse i flera aspekter inte åstadkommits, finner länsstyrelsen skäl att göra en anmälan enligt 19 kap. 9 § FB avseende överförmyndaren i Valdemarsviks kommun.

Enligt 19 kap. 9 § FB kan en överförmyndare, en ledamot eller ersättare i en överförmyndarnämnd entledigas av tingsrätten om det visar sig att denne inte är lämplig för sitt uppdrag. Domstolen gör en prövning efter anmälan från länsstyrelsen om den förtroendevalde ska entledigas.

Beslutsunderlag

Tjänsteskrivelse från sektor Service och samhällsbyggnad 2023-02-13
Länsstyrelsens inspektion daterad 2023-02-03 enligt 20 §
förmyndarskapsförordningen (1995:379) av överförmyndaren i Valdemarsviks
kommun inkl. bilagor – dnr 203-15362-2022
Länsstyrelsens anmälan enligt 19 kap 9 § föräldrabalken – dnr 203-545-2023
Länsstyrelsens verksamhetsredogörelse av överförmyndaren i Valdemarsvik
2022-10-21

Beslutet skickas till

Kommunstyrelsen
Kommunsekreterare F.S.
Akten

 Justerare

.....

.....

KSAU § 27

KS-SA.2023.16

Redovisning av avtalssamverkan 2022

Kommunstyrelsens arbetsutskotts förslag

Kommunfullmäktige lägger redovisningen till handlingarna.

Ärendebeskrivning

Enligt 9 kap. 37 § kommunallagen får en kommun ingå avtal om att någon av dess uppgifter helt eller delvis ska utföras av en annan kommun eller region, så kallad avtalssamverkan. Avtalssamverkan utgör en enklare form av kommunal samverkan vid sidan av kommunalförbund och gemensamma nämnder.

Kommunstyrelsen ska enligt 9 kap. 38 § årligen rapportera till kommunfullmäktige om kommunens avtalssamverkan enligt 37 §.

Kravet omfattar samtliga samverkansavtal och rapporteringsskyldigheten innebär att kommunstyrelsen ska sammanställa befintliga och nyligen slutna samverkansavtal och rapportera dessa till kommunfullmäktige. Rapporteringsskyldigheten kan fullgöras genom att kommunstyrelsen väcker ett separat ärende i kommunfullmäktige.

Beslutsunderlag

Tjänsteskrivelse från sektor Service och samhällsbyggnad 2023-02-02
Redovisning av avtalssamverkan 2022

Beslutet skickas till
Kommunstyrelsen
Akten

Justerare

.....

.....

KSAU § 28

KS-SA.2022.50

Motion - Tillgänglighetsanpassa Folkets hus, kommunfullmäktigesalen

Kommunstyrelsens arbetsutskotts förslag

Kommunfullmäktige anser motionen besvarad.

Sammanfattning

Carina Thuresson (M) har lämnat in en motion om tillgänglighet i fullmäktigesalen. I huvudsak pekar motionären på brister gällande materiel och hjälpmedel som används under sammanträdena.

Ärendebeskrivning

Carina Thuresson (M) har till kommunfullmäktiges sammanträde 2022-04-04 lämnat in en motion med förslaget att kommunfullmäktige beslutar att: *"Kommunstyrelsen får i uppdrag att Folkets hus – Kommunfullmäktige salen anpassas så att tillgänglighetskraven uppnås när det gäller fysisk tillgänglighet, ljud, hörsel samt syn-bildvisning."*

Motionären lämnar följande exempel på hur fullmäktigesalen inte uppfyller kraven på tillgänglighet:

- Talarstolen är inte höj- och sänkbar samt att podiet där presidiet sitter inte har en ramp.
- Ljud- och hörsel förhållandena inte är bra då det är en bullrig och stökig ljudmiljö i salen.
- Skärmen som används när presentationer sker är inte optimalt placerad och det bör finnas en stor skärm med modern teknik i mitten av lokalen.

Som det förstås i motionen är det inte några brister i själva lokalen som påpekas utan det är materiel och hjälpmedel som används under fullmäktiges sammanträden som motionären önskar utveckla tillgängligheten för. Lokalen som används idag till fullmäktiges sammanträden används även till andra verksamheter. I huvudsak används den som skolmatsal och ommöblering sker inför de politiska sammanträdena. Det innebär att det idag finns begränsade möjligheter att permanent installera utrustning och hjälpmedel.

Att köpa in en talarstol som är höj- och sänkbar är en kostnadsfråga. Idag finns möjligheten att anpassa och flytta mikrofonerna som används vid

KSAU § 28

KS-SA.2022.50

talarestolen. Det finns även bärbara mikrofoner i lokalen idag som kan användas vid behov så alla som önskar ordet kan höras via högtalarsystemet.

Gällande ljudförhållandena i salen så finns hörselslinga i lokalen idag som kan nyttjas vid behov. Utöver hörselslinga finns idag även möjligheter att via appar för ljudförstärkning på telefoner koppla upp sig till ljudet för att enklare följa samtalet.

Förvaltningen delar bilden av att skärmen inte har varit optimalt placerad när presentationer har skett. Skärmen är dock flyttbar och den bör placeras på ett bättre sätt så det blir enklare för alla att kunna ta del av det som visas.

Förvaltningen delar intentionen i motionen. Det är viktigt att säkerställa att alla i samhället kan delta på lika villkor. Det gäller även att verka för att personer med funktionsnedsättning också kan vara förtroendevalda och delta i handläggningen som alla andra. Förvaltningen bedömer att lokalen som används idag inte är optimal att använda som fullmäktigesal. Med en sammanträdesanpassad lokal med permanent installerad utrustning skulle det finnas bättre möjligheter att säkerställa att de materiel och hjälpmedel som används är bättre anpassade. Då till exempel med ett podium med ramp samt en talarstol som är höj- och sänkbar.

Beslutsunderlag

Tjänsteskrivelse från sektor Service och samhällsbyggnad 2023-02-07
Motion inlämnad av Carina Thuresson (M) 2022-04-04

Beslutet skickas till
Kommunstyrelsen
Akten

Justerare

.....

.....

KSAU § 29

KS-TEK.2022.69

Motion - En badbrygga i centrala Valdemarsvik

Kommunstyrelsens arbetsutskotts förslag

Kommunfullmäktige bifaller motionen. Kommunstyrelsen uppdras att utreda möjliga lägen och utformning av en badbrygga i anslutning till centralorten Valdemarsvik.

Ärendebeskrivning

Moderaterna har till kommunfullmäktiges sammanträde 2022-06-07 lämnat in en motion om att utreda möjliga lägen för utformningen av en badbrygga. Bakgrunden till motionen anges vara att öka attraktiviteten för centrala Valdemarsvik samt att öka möjligheten till att bada i Valdemarsviken.

Ekonomiska konsekvenser

Att utreda möjliga lägen och utformning av en badbrygga bedöms innebära en liten utredningsinsats och kan ske inom befintlig verksamhet.

Beslutsunderlag

Tjänsteskrivelse från sektor Service och samhällsbyggnad 2023-02-07
Motion från Moderaterna inlämnad 2022-06-07

Beslutet skickas till
Kommunstyrelsen
Akten

Justerare

.....

.....

KSAU § 30

Nämnd.2023.3

Information KS-AU

Kommunstyrelsens arbetsutskotts beslut

Informationen läggs till handlingarna.

Ärendebeskrivning

Personalfrågor

HR-chefen informerar om pågående arbete med förslag till ny arbetsmiljöpolicy som återremitterades av arbetsutskottet 2023-01-25 § 3.

Avrapportering av renovering Ringgården

Tekniska chefen informerar om pågående renovering av Ringgården. Byggmöten av renoveringen sker varannan vecka och arbetet följs upp kontinuerligt. I dagsläget följer renoveringen den fasställda tidplanen. Rivningsarbetet är nästan helt färdigt och markarbetet har påbörjats. Köksavdelningen beräknas vara färdigställd under april månad. En förbesiktning av renoveringen är planerad att ske 2023-10-28, därefter ska en slutbesiktning ske 2023-12-08.

Verksamheten Arena Arbetsmarknad

T.F. Enhetschefen Arena Arbetsmarknad samt Sektorchefen barn, utbildning, arbetsmarknad och kultur informerar om enheten Arena Arbetsmarknad. Enheten består idag av arbetsmarknad, integration, vuxenutbildning, plattformen samt simhallen.

Kommundirektörens information

Kommundirektören informerar bland annat om:

- Trygghetsbesiktning i Valdemarsvik centralort. Besiktning ska även ske i andra kommundelar.
- Omvärldsbild gällande bland annat gaslager och elproduktion i Europa.
- Sveriges flyktningsmottagning.
- Cybersäkerhet
- Besök hos länsstyrelsen och deras projekt om ärendehantering.

Beslutet skickas till
Akten

Justerare

.....

.....



Plats och tid	Brisen / Grynnan Kommunhuset Strömsvik, 2023-02-21, kl. 08:15-12:38		
Beslutande	Stefan Kemle (LPo), ordf. Anders Sjölander (M), v. Ordf. Kurt Olsson (SD) Malin Stenberg (S) Jonas Andersson (V)	Närvarande ersättare	Ulf Larsson (LPo) Annelie Noort (KD) Fredrik Andersson (S)
Övriga närvarande	Kristina Lohman, sektorchef Maria Drott, handläggare Nadja Kartushina, sektorekonom Mikael Jonsson, tf chef AME Mikael Jonsson, tekniskchef	Lova Hästö, sekreterare Ann-catrine Stening, skolintendent Birgitta Modig, samordnare Maria Feltborn, verksamhetsansvarig barn- och elevhälsa	
Utses att justera	Jonas Andersson (V)		
Justeringens plats och tid	Kommunhuset Strömsvik 2023-02-27 kl. 08:00		
Underskrift	Sekreterare	Paragrafer 7 - 9
		Lova Hästö	
	Ordförande	
		Stefan Kemle (LPo)	
	Justerande	
		Jonas Andersson (V)	

ANSLAG/BEVIS

Protokollet är justerat. Justeringen har tillkännagivits genom anslag

Organ	Kommunstyrelsens Barn och Utbildningsutskott		
Sammanträdesdatum	2023-02-21		
Datum för anslagsuppsättande	2023-02-28	Datum för anslags nedtagande	2022-03-22
Förvaringsplats för protokollet	Kommunhuset Strömsvik		
Underskrift Lova Hästö		



Innehållsförteckning

Paragrafer	Ärendemening	Sidnr
KS-BUU §7	Information KS-BUU	3 - 4
	a) Budget och verksamhetspresentation	
	b) Ekonomi	
	c) Årsredovisning	
	d) Underhåll av skolors utemiljöer	
	e) Statistik - elever/barn	
	f) Arbetslöshet - Trender och analys	
	g) Närvaro - Rutin och analys	
	h) Kontaktpolitiker - Uppdragsdefinition	
KS-BUU §8	Kontaktpolitiker 2023	5 - 6
KS-BUU §9	Frågor	7

Justerare

.....

.....



KS-BUU §7

Nämnd.2023.1

Information KS-BUU

Kommunstyrelsens barn- och utbildningsutskotts beslut

Punkt 2: Kommunstyrelsens barn- och utbildningsutskott utser kontaktpolitiker enligt förslaget.

Punkt 3: Kommunstyrelsens barn- och utbildningsutskott uppdrar förvaltningen att utreda nyttjande av skolans utrustning i kommunens lokaler

Informationen läggs till handlingarna.

Ärendebeskrivning

a) Budget och verksamhetspresentation

Sektorchef redogör för sektorns rektorsområden, stab och kommunens roll som dels hemkommun, dels huvudman och beskriver hur budgeten 2023 fördelats i sektorn.

b) Ekonomi

Sektorekonom redogör för hur ekonomin kommer redovisas framledes och informerar att den första månadsuppföljningen 2023 kommer vid nästa utskott. Sektorekonomen informerar om att sektorn gick 5 miljoner över budget 2022 och att statsbidrag utgjorde 25 miljoner av intäkterna 2022.

c) Årsredovisning

Samordnare Birgitta Modig redovisar sektorns framgångsfaktorer från året som gått där hon särskilt framhåller kvalitetsarbete, främjandet av arbetet med barn- och elevhälsa och samarbete och kommunikation.

d) Underhåll av skolors utemiljöer

Tekniska chefen Mikael Jonsson beskriver läget gällande underhållet av kommunens nybyggda skolors utemiljöer. Jonsson påtalar att budgeten för underhåll inte har höjts trots att uppdraget har växt, arbetsstyrkan halverats och resurser från AME helt har upphört. Han uttrycker att standarden utav nybyggda skolors utemiljöer inte kan upprätthållas om inte något annat uppdrag bortprioriteras.

Justerare

.....

.....



KS-BUU §7

Nämnd.2023.1

e) Statistik - elever/barn

Skolintendent Ann-Catrine Stening redogör för statistik över kommunens elever och barn.

- 15st fler 5:ringar än förra året. Det behövs flexibilitet för att kunna ta emot varierande antal elever.
- I ringarums förskola är det max antal förskolebarn. Frågan bör prioriteras eftersom Ringarum är en inflyttningsort.

f) Arbetslöshet - Trender och analys

Arena Arbetsmarknads tf chef Mikael Jonsson redovisar analys av trender för arbetslöshet. Valdemarsviks årssnitt för arbetslöshet 2022 ligger lägre än riket och regionen, och har särskilt minskat för ungdomar och utrikesfödda män. Arbetslöshet och utbildningsnivå hänger ihop och elevers gymnasieval matchar inte arbetsmarknadens behov.

g) Närvaro - Rutin och analys

Maria Feltborn chef för barn- och elevhälsan redovisar elevers närvaro. Frånvaron ligger högt för Vammarskolans högstadiееlever och det saknas parametrar för att särskilja giltig från ogiltig frånvaro. Det pågår ett stort arbete mot psykisk ohälsa och man har jobbat med flera metoder för att öka måluppfyllelse bland annat gnissel i klassen, #livet, 2023-backa barnet, men också av1 – som är robotar i klassrummet som spelar in ljud och bild som barn med långvarig frånvaro kan nyttja.

h) Kontaktpolitiker - uppdragsdefinition

Ordförande redovisar den uppdragsdefinition som efterfrågades under föregående utskottssammanträde.

Ordförande gör även en rättelse av föregående protokoll gällande det extrainsatta utskottsmötet i Juni. Det sker den 13:e Juni, ej 12:e Juni.

Beslutsunderlag

Årsredovisning 2022 sektor BUAK

Beslutet skickas till

Sektorchef
Akten

Justerare

.....

.....



KS-BUU §8

KS-BU.2023.7

Kontaktpolitiker 2023

Kommunstyrelsens barn- och utbildningsutskotts beslut

Kommunstyrelsens barn- och utbildningsutskott utser kontaktpolitiker enligt förslaget.

Ärendebeskrivning

Den kontaktpolitiska verksamheten har för avsikt att vara ett stöd för utskottet i att fortlöpande få information om sektorns verksamheter, hur arbetet i stort fortskrider samt att förbättra uppföljningen inom verksamheterna.

Kontaktpolitikerna ska hålla sig informerade om "sin" verksamhet och vara väl insatta i verksamhetens arbetssätt och förutsättningar. Detta görs genom att kontaktpolitikerna ges möjlighet att fördjupa sig inom sitt för att sedan redovisa /återkoppla för övriga ledamöter under årets sammanträden.

Genom kontaktpolitisk verksamhet skapas en närhet mellan förtroendevalda och tjänstepersoner inom sektorn verksamheter. Kontaktpolitikerns främsta mål är att följa och bli förtrogen med verksamheten, samt att återrapportera till utskott.

Besöket sker i samråd med rektor.

Återkoppling

Kontaktpolitikerna lämnar en muntlig redogörelse för verksamhetsbesöken vid nästkommande utskottssammanträde och lämnar även in en kort redogörelse innan sammanträdet till sekreteraren.

Avgränsningar

En kontaktpolitiker fattar inga beslut vid besök ute i verksamheten utan är länken mellan utskottet och verksamheten.
Som kontaktpolitiker representerar man Barn- och utbildningsutskottet och inte något parti.

Justerare

.....

.....



KS-BUU §8

KS-BU.2023.7

Kontaktpolitiker föreslås enligt listan nedan.

Område	Verksamhetschef/rektor	Kontaktpolitiker
Sektor Barn utbildning, arbetsmarknad och kultur	Kristina Lohman	Stefan Kemle
Rektorsområde 1	Mimmi Trysberg	Malin Stenberg (S) led. Stefan Kemle (LPo) ordf.
Rektorsområde 2	Victoria Ackemo	Fredrik Andersson (S) ers. Anders Sjölander (M) vice ordf.
Rektorsområde 3	Mathias Axelson	Ulf Larsson (LPo) ers. Mona Antoun (S) ers.
Kultur och Bibliotek	Gun Töllefsen	Jonas Andersson (V) Led. Annelie Noort (KD) ers.
Arenan Arbetsmarknad	Tf Mikael Johnsson	Jonas Andersson (V) Led. Annelie Noort (KD) ers.
Barn och elevhälsa Tryserums friförskola	Maria Feltborn Camilla Andersson	Kurt Olsson (SD) Led. Bernt Janhäger (M) ers.

Beslutsunderlag

Riktlinjer för kontaktpolitiker KS-BUU

Tjänsteskrivelse sektor barn, utbildning och arbetsmarknad 2023-01-12

Beslutet skickas till

Ledamöter och ersättare i barn- och utbildningsutskottet

Verksamhetschefer

Sektorchef

Akten

Justerare

.....

.....



KS-BUU §9

Nämnd.2023.6

Frågor

Kommunstyrelsens barn- och utbildningsutskotts beslut

Kommunstyrelsens barn- och utbildningsutskott uppdrar förvaltningen att utreda nyttjande av skolans utrustning i kommunens lokaler.

Ärendebeskrivning

En fråga har ställts till utskottets ledamot Malin Stenberg (S) gällande regler för nyttjande av Vammarskolans utrustning i kommunens lokal. Ordförande uppdrar förvaltningen att utreda frågan och redovisa vid nästa utskottssammanträde.

Beslutet skickas till
Sektorchef
Akten

Justerare

.....

.....



Plats och tid Brisen / Grynnan Kommunhuset Strömsvik, 2023-02-20, kl. 08:15- 11:50

Beslutande Per Hanö (SD), ordf.
Per Hollerz (M) v ordf.
Susanne Hamilton (LPo)
Nhela Ali (S)
Magnus Loftén (S)

Ersättare Loona Gyolai (SD)
Måns Holmqvist (LPo)

Övriga
närvarande Marie Schmid, sektorchef
Eva Martinsson, sektorekonom
Anna-Lena Udenius, kvalitets- och
utvecklingsstrateg

Lova Hästö, sekreterare
Louise Skymnevik, myndighetschef
Sofia Johansson, MAR
Lena Borgman-Fred, MAS

Utses att
justera Nhela Ali (S)

Justeringens
plats och tid Kommunhuset Strömsvik, 2023-03-01 kl. 12:00

Underskrift Sekreterare Paragrafer 7 - 9
Lova Hästö

Ordförande
Per Hanö (SD)

Justerande
Nhela Ali (S)

ANSLAG/BEVIS

Protokollet är justerat. Justeringen har tillkännagivits genom anslag

Organ Kommunstyrelsens stöd och omsorgsutskott

Sammanträdesdatum 2023-02-20

Datum för
anslagsuppsättande 2023-03-02

Datum för
anslags nedtagande 2023-03-24

Förvaringsplats
för protokollet Kommunhuset Strömsvik

Underskrift
Lova Hästö



Innehållsförteckning

Paragrafer	Ärendemening	Sidnr
KS-SOU §7	Information KS-SOU	3 - 5
	a) Hemsjukvården	
	b) Internkontroll 2022	
	c) Årsredovisning 2022	
	d) Aktuellt i sektorn	
	e) Ekonomi	
	- Månadsuppföljning	
	- Statistik	
	f) Hjälpmedel	
	g) Övriga ärenden	
KS-SOU §8	Remiss - Ändring av läkemedelsverkets Föreskrifter (HSLF-FS 2021:75) om förordnande och utlämnande av läkemedel och teknisk sprit.	6 - 7
KS-SOU §9	Övriga ärenden	8



KS-SOU §7

Nämnd.2023.2

Information KS-SOU

Kommunstyrelsens stöd- och omsorgsutskotts beslut

Informationen läggs till handlingarna.

Ärendebeskrivning

a) Hemsjukvården

Kontaktpolitiker Nhela Ali (S) och Loona Gyolai (SD) beskriver sitt verksamhetsbesök.

Sektorchef Marie Schmid och MAS Lena Borgman-Fred redogör för punkten istället för enhetschef. De beskriver hemsjukvårdens team bestående av sjuksköterskor, arbets- och fysioterapeuter. Kommunen har en silvia-syster som kan stötta både personal och anhöriga. Det finns 3st äldrepedagoger som ansvarar för genomförandeplaner och uppföljning.

Under 2022 låg sjukfrånvaron på 7,9% och övertiden på 600 timmar. Viktiga utbildningar att genomföra är Face20, förflyttningsutbildning för att undvika skador, demens ABC, ABC+ och BPSD. MAS beskriver det utökade vaccinationsuppdraget.

b) Internkontroll 2022

Anna-Lena Udenius, utvecklings- och kvalitetsstrateg redovisar internkontroll för 2022. Alla mål utom två har uppnåtts. De två mål som bara delvis uppnåtts är att icke lämpliga medarbetare anställs i verksamheten (utdrag ur belastningsregister) myndighet och utförare - som förklaras med att ordinarie medarbetare i annan verksamhet tillsattes akut utan att bli tillfrågad om utdrag ur belastningsregistret. Rutiner ses därför över.

Det andra målet som delvis uppnåtts är att beredskapsparmen inte hålls uppdaterad. Innehållet bör revideras.

c) Årsredovisning 2022

Louise Skymnevik, myndighetschef, och sektorchef redovisar året som gått.

Äldreomsorg: En samordnare har tillsatts för att avlasta chefer inom hemtjänsten. Hemtjänststimmar har ökat då brukare med omfattande omvårdnadsinsatser bor kvar hemma. Gusums äldreboende har blivit demensboende.

Stöd vid funktionsnedsättning: Inom daglig verksamhet kan fler deltagare erbjudas arbetsplatsförlagd daglig verksamhet och pensionärsklubben är

 Justerare

.....

.....

**KS-SOU §7**

Nämnd.2023.2

igång igen. Det har beslutats om en ny korttidsverksamhet med byggstart under 2023.

Hälso- och sjukvård: Nytt journalsystem implementeras och arbetet med nära vård fortgår.

IFO: Samverkansforum mellan elevhälsan och IFO pågår för ett ökat samarbete kring barn och unga. Det har påbörjats ett kvalitetsarbete inom försörjningsstöd tillsammans med AME. Ett arbete mot våld i nära relation, samt familjehemsvård, har bidragit till att en så kallad barnföljare har anställts vars uppdrag är att följa barn i placeringar. Det har inletts en samverkan med Söderköpings kommun kring ungdomsmottagning.

d) Aktuellt i sektorn

Sektorchef beskriver det aktuella läget i sektorn. Hälso och sjukvård har haft tillsyn av IVO. Den enda punkt som IVO bedömdes som röd är läkemedel, där MAS:n påtalar att det handlar om en form av missuppfattning gällande ansvar, då detta är ett delat ansvar för kommun och region. Det är läkaren som ordinerar medicinen, medan kommunen verkställer. Man har hög läkarnärvaro och avtal med vårdcentral finns. Den fullständiga tillsynsrapporten redovisas när den är inkommen.

Rekryteringsatsningen av vikarier fortsätter och det kommer införas ett bonussystem som gynnar den som väljer att jobba hela sommaren.

e) Ekonomi**- Månadsuppföljning**

Sektorekonom redogör för månadsuppföljningen. Det preliminära utfallet för januari 2023 är 20,8 miljoner.

- Statistik

Sektorchef redogör för statistik. Enligt demografiska beräkningar så kommer kostnader att öka eftersom målgruppen äldre-äldre ökar. Antalet bemannade hemtjänsttimmar och placeringar för IFO har också ökat. Det finns i dagsläget 16st individer som nyttjar trygghetskameror. En översikt av kostnadsbilden för olika brukare i hemtjänsten kontra brukare i särskilt äldreboende ska redovisas på nästa utskottsmöte.

f) Hjälpmedel

Sofia Johansson, medicinskt ansvarig för rehabilitering, besvarar den fråga som uppkommit i det kommunala tillgänglighetsrådet gällande hjälpmedel. Hon beskriver att det finns ett hjälpmedelsavtal som löper ut 2025, och som ska omförhandlas 2023. Det har satts ihop en referensgrupp för detta arbete bestående av hjälpmedelskonsulenter och brukarföreningar.

Gällande rullatorer specifikt, så finns särskilda förskrivningsregler och det är inte tillåtet med dubbelförskrivning så att en individ får både inomhus- och



KS-SOU §7 Nämnd.2023.2
utomhusrullator. Det är behovet av rullator inomhus som styr huruvida en sådan förskrivs.

g) Övriga ärenden

Inga övriga ärenden. Punkten lämnas.

Beslutsunderlag

Årsredovisning 2022
Internkontroll KS-SOU 2022

Beslutet skickas till

Sektorchef
Akten

Justerare

.....

.....



KS-SOU §8

KS-SO.2023.6

Remiss - Ändring av läkemedelsverkets föreskrifter ((HSLF-FS 2021:75) om förordnande och utlämnande av läkemedel och teknisk sprit.

Kommunstyrelsens stöd- och omsorgsutskotts förslag

Kommunstyrelsen ställer sig bakom yttrandet till Läkemedelsverket om ändring av Läkemedelsverkets föreskrifter (HSLF-FS 2021:75) om förordnande och utlämnande av läkemedel och teknisk sprit.

Ärendebeskrivning

Valdemarsviks kommun är remisskommun och har analyserat föreslagen ändring av Läkemedelsverkets föreskrifter (HSLF-FS 2021:75) om förordnande och utlämnande av läkemedel och teknisk sprit.

Läkemedelsverket beskriver att det finns ett behov av att sjuksköterskor åter får behörighet att rekvirera läkemedel och teknisk sprit för att hälso- och sjukvården bäst ska kunna utnyttja sina personalresurser.

Över tid har bemyndigandet att föreskriva om sjuksköterskors rätt att förordna läkemedel växlat mellan att ges till Läkemedelsverket och Socialstyrelsen.

Läkemedelsverket beskriver att erfarenheterna från när sjuksköterskor tidigare hade en författningsreglerad rätt att rekvirera läkemedel inte visat att den hanteringen medförde några risker för patientsäkerheten. Det är därför en brist att sjuksköterskor inte har rätt att rekvirera teknisk sprit och läkemedel för behandling av människa inom hälso- och sjukvårdsverksamhet som inte bedrivs på sjukhus.

Läkemedelsverket föreslår en ny paragraf i HSLF-FS 2021:75, 2 kap. 11 a §, som anger att en sjuksköterska får rekvirera teknisk sprit och läkemedel för behandling av människa till hälso- och sjukvårdsverksamhet under vissa angivna förutsättningar.

För att möta behovet och på ett bättre sätt kunna utnyttja personalresurserna inom hälso- och sjukvården ses vikten av att författningen ändras så att sjuksköterskor åter får rätt att rekvirera teknisk sprit och läkemedel för behandling av människa. Detta avser rekvisition av läkemedel med vissa undantag och teknisk sprit för användning inom hälso- och sjukvård som inte bedrivs på sjukhus.

Justerare

.....

.....



KS-SOU §8

KS-SO.2023.6

Beslutsunderlag

Läkemedelsverkets konsekvensanalys om ändring av Läkemedelsverkets föreskrifter (HSLF-FS 2021:75) om förordnande och utlämnande av läkemedel och teknisk sprit samt föreslagen föreskrift.

VALDEMARSVIKS KOMMUN

Marie Schmid
Sektorchef Stöd och omsorg

Beslutet skickas till

Sektorchef SOU
MAS
Akten

Justerare

.....

.....



KS-SOU §9

Nämnd.2023.6

Övriga ärenden**Kommunstyrelsens stöd- och omsorgsutskotts beslut**

Inga övriga ärenden. Punkten lämnas.

Beslutet skickas till
Akten

Justerare

.....

.....

Delegationslista kommunstyrelsen

2023-03-13

Datumperiod: 2023-02-02--2023-03-02

Ärende: KS-BU.2023.12 **Fastställd:** 2023-02-15 **Handläggare:** Kristina Lohman

Handling: Beslut att inte lämna ut uppgifter

Dokumenttyp: Delegationsbeslut

Riktning: UT

Ärende: KS-BU.2023.12 **Fastställd:** 2023-02-16 **Handläggare:** Kristina Lohman

Handling: Rättidsprövning överklagande utlämnande av allmän handling

Dokumenttyp: Delegationsbeslut

Riktning: UT

Ärende: KS-SA.2023.13 **Fastställd:** 2023-02-13 **Handläggare:** Kommunstyrelsens presidium

Handling: Vakansprövning - Dispens för åter tillsättning av tjänster

Dokumenttyp: Delegationsbeslut

Riktning: UT

Ärende: KS-SA.2023.13 **Fastställd:** 2023-02-07 **Handläggare:** Kommunstyrelsens presidium

Handling: Vakansprövning - Dispens för åter tillsättning av tjänster

Dokumenttyp: Delegationsbeslut

Riktning: UT

Ärende: KS-SA.2023.19 **Fastställd:** 2023-02-10 **Handläggare:** Karl Öhlander

Handling: Undertecknande av personuppgiftsbiträdesavtal med DirSys gällande systemet Integrity

Dokumenttyp: Delegationsbeslut

Riktning: X

Ärende: TRAF.2023.1 **Fastställd:** 2023-02-08 **Handläggare:** Gunilla Halldén

Handling: Parkeringstillstånd för rörelsehindrade

Dokumenttyp: Delegationsbeslut

Riktning: IN

Ärende: TRAF.2023.5

Fastställt: 2023-02-08

Handläggare: Gunilla Halldén

Handling: Parkeringstillstånd för rörelsehindrade

Dokumenttyp: Delegationsbeslut

Riktning: IN



NrParagrafNrLittera

ÄrendeNr Kod Fastighet

ProtokollBeskrivning

Kommunstyrelsens beslut

Ärendebeskrivning

Beslutsunderlag

Beslutet skickas till

Beslutsmottagare

Xxxxx

Akten

Justerare

.....

.....



NrParagrafNrLittera

ÄrendeNr Kod Fastighet

ProtokollBeskrivning

Kommunstyrelsens beslut

Ärendebeskrivning

Beslutsunderlag

Beslutet skickas till

Beslutsmottagare

Xxxxx

Akten

Justerare

.....

.....